



ИНДИКАТОРЫ ОБРАЗОВАНИЯ

СТАТИСТИЧЕСКИЙ СБОРНИК



МИНИСТЕРСТВО НАУКИ
И ВЫСШЕГО ОБРАЗОВАНИЯ
РОССИЙСКОЙ ФЕДЕРАЦИИ



Министерство просвещения
Российской Федерации



Федеральная служба
государственной
статистики



ВЫСШАЯ ШКОЛА ЭКОНОМИКИ
НАЦИОНАЛЬНЫЙ ИССЛЕДОВАТЕЛЬСКИЙ УНИВЕРСИТЕТ



ИНДИКАТОРЫ ОБРАЗОВАНИЯ

СТАТИСТИЧЕСКИЙ СБОРНИК

ИСИЭЗ ВШЭ • МОСКВА • 2025

УДК 37(083.41)(470+571)
ББК 74(2Рос)я2
И60

Редакционная коллегия: Н. Ю. Анисимов, Д. В. Афанасьев, И. В. Васильев, Л. М. Гохберг, Я. И. Кузьминов, Н. Б. Шугаль

Авторы: Н. В. Бондаренко, Т. А. Варламова, Л. М. Гохберг, О. А. Зорина, В. И. Кузнецова, О. К. Озерова, О. Н. Портнягина, Н. Б. Шугаль

Индикаторы образования: 2025 : статистический сборник / Н. В. Бондаренко, Т. А. Варламова, Л. М. Гохберг и др.; Нац. исслед. ун-т «Высшая школа экономики». – М. : ИСИЭЗ ВШЭ, 2025. – 452 с. – 250 экз. – ISBN 978-5-7598-3030-6 (в обл.).

В сборнике, подготовленном Институтом статистических исследований и экономики знаний Национального исследовательского университета «Высшая школа экономики», представлены данные, отражающие уровень и динамику основных индикаторов образования в Российской Федерации. Издание содержит сведения об организациях, осуществляющих образовательную деятельность. Отдельные разделы посвящены движению обучающихся в системе образования, цифровизации образования, подготовке кадров в области информационно-коммуникационных технологий и искусственного интеллекта, связи образования с рынком труда, финансированию образования, составу обучающихся, персоналу, условиям обучения, позиции российских образовательных организаций высшего образования в международных рейтингах; представлены международные сопоставления.

В сборнике использованы данные Федеральной службы государственной статистики, Министерства науки и высшего образования Российской Федерации, Министерства просвещения Российской Федерации, Федерального казначейства, Организации экономического сотрудничества и развития, Евростата, Института статистики ЮНЕСКО, результаты международных рейтингов университетов, а также собственные методологические и аналитические разработки Института статистических исследований и экономики знаний НИУ ВШЭ.

Официальная статистическая информация по России публикуется без учета статистической информации по Донецкой Народной Республике, Луганской Народной Республике, Запорожской и Херсонской областям.

В ряде случаев данные по отдельным показателям уточняют ранее опубликованные.

УДК 37(083.41)(470+571)
ББК 74(2Рос)я2

*Публикация подготовлена в рамках Программы фундаментальных исследований
Национального исследовательского университета «Высшая школа экономики» (НИУ ВШЭ).*

Editorial Board: Nikita Anisimov, Dmitry Afanasyev, Igor Vasilev, Leonid Gokhberg, Yaroslav Kuzminov, and Nikolay Schugal

Authors: Nataliya Bondarenko, Tatyana Varlamova, Leonid Gokhberg, Olga Zorina, Vera Kuznetsova, Olga Ozerova, Oksana Portnyagina, and Nikolay Schugal

Indicators of Education in the Russian Federation: 2025 : Data Book / N. Bondarenko, T. Varlamova, L. Gokhberg et al.; HSE University. – Moscow : HSE ISSEK, 2025.

Опубликовано Институтом статистических исследований и экономики знаний ВШЭ (issek.hse.ru).

doi:10.17323/978-5-7598-3030-6
ISBN 978-5-7598-3030-6

© Национальный исследовательский университет «Высшая школа экономики», 2025
При перепечатке ссылка обязательна

СОДЕРЖАНИЕ

Система образования в Российской Федерации.....	28
Наглядно об образовании: 2023	29
1. Движение обучающихся в системе образования	39
1.1. Карта движения обучающихся: 2021	40
1.2. Карта движения обучающихся: 2022	42
1.3. Карта движения обучающихся: 2023	44
1.4. Структура численности принятых на обучение по образовательным программам начального и основного общего образования	46
1.5. Структура численности выпускников, обучавшихся по образовательным программам основного общего образования	47
1.6. Структура численности принятых на обучение по образовательным программам среднего общего образования	48
1.7. Структура численности выпускников, обучавшихся по образовательным программам среднего общего образования	49
1.8. Структура численности принятых на обучение по программам подготовки квалифицированных рабочих, служащих	50
1.9. Структура численности выпускников, обучавшихся по программам подготовки квалифицированных рабочих, служащих	51
1.10. Структура численности принятых на обучение по программам подготовки специалистов среднего звена	52
1.11. Структура численности выпускников, обучавшихся по программам подготовки специалистов среднего звена	53
1.12. Структура численности принятых на обучение по программам бакалавриата, специалитета, магистратуры	54
1.13. Структура численности выпускников, обучавшихся по программам бакалавриата, специалитета, магистратуры	55
1.14. Структура численности принятых на обучение по программам подготовки научных и научно-педагогических кадров в аспирантуре, программам ординатуры, программам ассистентуры-стажировки и на подготовку научных кадров в докторантуре	56
Методологические комментарии.....	57

2. Образовательный потенциал населения	59		
2.1. Уровень образования населения в возрасте 15 лет и старше	60	3.1.3. Обеспеченность персональными компьютерами, используемыми в учебных целях, обучающихся образовательных организаций, осуществляющих образовательную деятельность по образовательным программам начального, основного и среднего общего образования	70
2.2. Уровень образования населения в возрасте 25–64 лет по возрастным группам и полу: 2021	61	3.1.4. Наличие специальных программных средств, доступных для обучающихся в образовательных организациях, осуществляющих образовательную деятельность по образовательным программам начального, основного и среднего общего образования: 2023	71
2.3. Средняя ожидаемая продолжительность обучения в течение предстоящей жизни для детей в возрасте 6 лет	64	3.1.5. Образовательные организации, осуществляющие образовательную деятельность по образовательным программам начального, основного и среднего общего образования, использующие электронные дневники и электронные журналы	72
2.4. Валовые коэффициенты выпуска специалистов (квалифицированных рабочих, служащих) с профессиональным образованием	65	3.1.6. Численность обучающихся по образовательным программам начального, основного и среднего общего образования с применением электронного обучения	73
Методологические комментарии.....	66	3.1.7. Численность обучающихся по образовательным программам начального, основного и среднего общего образования с применением дистанционных образовательных технологий	74
3. Цифровизация образования	67		
3.1. Использование информационно- коммуникационных технологий в образовательных организациях	68		
3.1.1. Персональные компьютеры в дошкольных образовательных организациях	68		
3.1.2. Персональные компьютеры, используемые в учебных целях, в образовательных организациях, осуществляющих образовательную деятельность по образовательным программам начального, основного и среднего общего образования	69		

3.1.8. Персональные компьютеры, используемые в учебных целях, в организациях дополнительного образования, осуществляющих образовательную деятельность по дополнительным общеобразовательным программам для детей: 2023	75	3.1.13. Численность студентов, обучающихся по образовательным программам среднего профессионального образования с применением электронного обучения	80
3.1.9. Численность учащихся, обучающихся по дополнительным общеобразовательным программам для детей с применением электронного обучения и дистанционных образовательных технологий, по направлениям программ: 2023	76	3.1.14. Численность студентов, обучающихся по образовательным программам среднего профессионального образования с применением дистанционных образовательных технологий	81
3.1.10. Персональные компьютеры, используемые в учебных целях, в образовательных организациях, осуществляющих образовательную деятельность по образовательным программам среднего профессионального образования	77	3.1.15. Персональные компьютеры, используемые в учебных целях, в образовательных организациях высшего образования	82
3.1.11. Обеспеченность персональными компьютерами, используемыми в учебных целях, студентов образовательных организаций, осуществляющих образовательную деятельность по образовательным программам среднего профессионального образования	78	3.1.16. Обеспеченность персональными компьютерами, используемыми в учебных целях, студентов образовательных организаций высшего образования	83
3.1.12. Наличие специальных программных средств, доступных для обучающихся в образовательных организациях, осуществляющих образовательную деятельность по образовательным программам среднего профессионального образования: 2023	79	3.1.17. Наличие специальных программных средств, доступных для обучающихся в образовательных организациях высшего образования: 2023	84
		3.1.18. Удельный вес организаций, использующих цифровые технологии, в общем числе образовательных организаций высшего образования	85
		3.1.19. Численность студентов, обучающихся по программам бакалавриата, специалитета, магистратуры с применением электронного обучения	86

3.1.20. Численность студентов, обучающихся по программам бакалавриата, специалитета, магистратуры с применением дистанционных образовательных технологий	87
3.1.21. Численность студентов, обучающихся по программам бакалавриата, специалитета, магистратуры с применением онлайн-курсов	88
3.1.22. Численность специалистов по информационным и коммуникационным технологиям организаций, осуществляющих образовательную деятельность по программам бакалавриата, специалитета, магистратуры	89
3.1.23. Персональные компьютеры, используемые в учебных целях, в профессиональных образовательных организациях, осуществляющих образовательную деятельность по программам профессионального обучения	90
3.1.24. Персональные компьютеры, используемые в учебных целях, в организациях дополнительного профессионального образования	90
3.1.25. Распределение образовательных организаций по максимальной скорости подключения к интернету: 2023	91
3.1.26. Число посадочных мест, оснащенных персональными компьютерами, для пользователей библиотек в образовательных организациях	92
3.1.27. Наличие веб-сайтов в образовательных организациях: 2023	93
3.2. Подготовка кадров для цифровой экономики	94
3.2.1. Подготовка кадров со средним профессиональным образованием и высшим образованием в сфере информационных технологий и смежных областях, связанных с интенсивным использованием ИКТ	94
3.2.1.1. Численность студентов, обучающихся по образовательным программам среднего профессионального образования, по укрупненным группам профессий и специальностей в сфере информационных технологий и смежных областях, связанных с интенсивным использованием ИКТ: 2023/2024	94
3.2.1.2. Прием студентов на обучение по образовательным программам среднего профессионального образования по укрупненным группам профессий и специальностей в сфере информационных технологий и смежных областях, связанных с интенсивным использованием ИКТ: 2023	95

3.2.1.3. Выпуск квалифицированных рабочих, служащих и специалистов среднего звена по укрупненным группам профессий и специальностей в сфере информационных технологий и смежных областях, связанных с интенсивным использованием ИКТ: 2023	96
3.2.1.4. Численность студентов, обучающихся по программам бакалавриата, специалитета, магистратуры, по укрупненным группам специальностей и направлений подготовки в сфере информационных технологий и смежных областях, связанных с интенсивным использованием ИКТ: 2023/2024	97
3.2.1.5. Прием студентов на обучение по программам бакалавриата, специалитета, магистратуры по укрупненным группам специальностей и направлений подготовки в сфере информационных технологий и смежных областях, связанных с интенсивным использованием ИКТ: 2023.....	99
3.2.1.6. Выпуск бакалавров, специалистов, магистров по укрупненным группам специальностей и направлений подготовки в сфере информационных технологий и смежных областях, связанных с интенсивным использованием ИКТ: 2023	101
3.2.2. Подготовка кадров с высшим образованием в сфере информационных технологий	103

3.2.2.1. Численность студентов, обучающихся по программам бакалавриата, специалитета, магистратуры, по укрупненным группам специальностей и направлений подготовки в сфере информационных технологий: 2023/2024	103
3.2.2.2. Прием студентов на обучение по программам бакалавриата, специалитета, магистратуры по укрупненным группам специальностей и направлений подготовки в сфере информационных технологий: 2023	105
3.2.2.3. Выпуск бакалавров, специалистов, магистров по укрупненным группам специальностей и направлений подготовки в сфере информационных технологий: 2023	107
3.3. Подготовка специалистов в области искусственного интеллекта	109
3.3.1. Численность студентов, обучающихся по программам бакалавриата, специалитета, магистратуры по профилю «Искусственный интеллект», по укрупненным группам специальностей и направлений подготовки: 2023/2024	109
3.3.2. Освоение технологий искусственного интеллекта студентами, обучающимися по программам бакалавриата, специалитета, магистратуры по профилю «Искусственный интеллект»: 2023/2024	112

3.3.3. Прием студентов на обучение по программам бакалавриата, специалитета, магистратуры по профилю «Искусственный интеллект» по укрупненным группам специальностей и направлений подготовки: 2023	113
3.3.4. Выпуск бакалавров, специалистов, магистров, обучающихся по профилю «Искусственный интеллект», по укрупненным группам специальностей и направлений подготовки: 2023	115
3.3.5. Освоение технологий искусственного интеллекта выпускниками программ бакалавриата, специалитета, магистратуры, обучавшимися по профилю «Искусственный интеллект»: 2023/2024	117
3.3.6. Численность студентов, обучающихся по программам бакалавриата, специалитета, магистратуры, содержащим модули по искусственному интеллекту, по укрупненным группам специальностей и направлений подготовки: 2023/2024	118
3.3.7. Прием студентов на обучение по программам бакалавриата, специалитета, магистратуры, содержащим модули по искусственному интеллекту, по укрупненным группам специальностей и направлений подготовки: 2023	123
3.3.8. Выпуск бакалавров, специалистов, магистров, обучающихся по программам, содержащим модули по искусственному интеллекту, по укрупненным группам специальностей и направлений подготовки: 2023	127
3.4. Цифровые навыки обучающихся	131
3.4.1. Навыки работы с программным обеспечением у студентов по уровню образовательных программ и типу населенных пунктов	131
3.4.2. Уровень развития навыков работы с программным обеспечением у студентов по уровню образовательных программ и типу населенных пунктов	132
3.4.3. Цифровые коммуникационные навыки у студентов по уровню образовательных программ и типу населенных пунктов	133
3.4.4. Уровень развития цифровых коммуникационных навыков у студентов по уровню образовательных программ и типу населенных пунктов	134
3.4.5. Цифровые навыки работы с информацией у студентов по уровню образовательных программ и типу населенных пунктов	135
3.4.6. Уровень развития цифровых навыков работы с информацией у студентов по уровню образовательных программ и типу населенных пунктов	136

3.4.7. Цифровые навыки работы с информацией, связанной с обучением, у студентов по уровню образовательных программ и типу населенных пунктов	137
3.4.8. Цифровые навыки решения задач у студентов по уровню образовательных программ и типу населенных пунктов	138
3.4.9. Уровень развития цифровых навыков решения задач у студентов по уровню образовательных программ и типу населенных пунктов	139
3.4.10. Уровень развития цифровых навыков у студентов, обучающихся по программам среднего профессионального и высшего образования, в России и странах Европейского союза по группам навыков: 2023	140
3.4.11. Навыки цифровой безопасности у студентов по уровню образовательных программ и типу населенных пунктов	141
Методологические комментарии.....	142

4. Образование и рынок труда 153

4.1. Уровень занятости и безработицы в зависимости от уровня образования населения	154
4.2. Занятые по уровню образования и полу	155

4.3. Уровень занятости населения по уровню образования и возрастным группам	156
4.4. Безработные по уровню образования и полу	157
4.5. Уровень безработицы по уровню образования и возрастным группам	158
4.6. Средняя продолжительность безработицы (среднее время поиска работы) по уровню образования	159
4.7. Трудоустроившиеся выпускники 2020–2022 гг. выпуска по связи первой работы с полученной профессией (специальностью) и уровню образования: 2023	161
4.8. Участие выпускников 2020–2022 гг. выпуска в составе рабочей силы по уровню образования: 2023	162
4.9. Доля молодежи (лиц в возрасте 15–24 лет), необучающейся, неработающей и не приобретающей профессиональных навыков, в общей численности населения соответствующей возрастной группы	163
Методологические комментарии.....	164

5. Финансирование образования 165

5.1. Расходы на образование в Российской Федерации по источникам финансирования.....	166
--	-----

5.2. Динамика расходов на образование в Российской Федерации	166
5.3. Расходы на образование в Российской Федерации в процентах к валовому внутреннему продукту	167
5.4. Расходы на образование в Российской Федерации по видам расходов	168
5.5. Расходы на образование в Российской Федерации в процентах к валовому внутреннему продукту по видам расходов	169
5.6. Государственные расходы на образование по уровням бюджетной системы	170
5.7. Динамика государственных расходов на образование	170
5.8. Удельный вес расходов на образование в общих расходах консолидированного бюджета Российской Федерации и бюджетов государственных внебюджетных фондов	171
5.9. Государственные расходы на образование в процентах к валовому внутреннему продукту по отдельным уровням бюджетной системы	172
5.10. Государственные расходы на образование по подразделам классификации расходов бюджетов	173
5.11. Государственные расходы на образование в процентах к валовому внутреннему продукту по подразделам классификации расходов бюджетов	174
5.12. Государственные расходы на образование в расчете на одного обучающегося по подразделам классификации расходов бюджетов	175
5.13. Объем платных услуг населению в системе образования	176
5.14. Расходы домашних хозяйств на оплату услуг образования	177
5.15. Объем средств дошкольных образовательных организаций по источникам финансирования и видам деятельности: 2023	178
5.16. Объем средств образовательных организаций, осуществляющих образовательную деятельность по образовательным программам начального, основного и среднего общего образования, по источникам финансирования	179
5.17. Объем средств образовательных организаций, осуществляющих образовательную деятельность по образовательным программам начального, основного и среднего общего образования, по источникам финансирования и видам деятельности	180
5.18. Объем средств образовательных организаций, осуществляющих образовательную деятельность по образовательным программам начального, основного и среднего общего образования, в расчете на одного обучающегося	181

5.19. Объем средств организаций дополнительного образования, осуществляющих образовательную деятельность по дополнительным общеобразовательным программам для детей, по источникам финансирования	182	5.23. Объем средств, поступивших в образовательные организации, осуществляющие образовательную деятельность по образовательным программам среднего профессионального образования, от реализации образовательных программ среднего профессионального образования, в расчете на одного студента, обучающегося по образовательным программам среднего профессионального образования	186
5.20. Объем средств образовательных организаций, осуществляющих образовательную деятельность по образовательным программам среднего профессионального образования, по источникам финансирования	183	5.24. Объем средств образовательных организаций высшего образования по источникам финансирования	187
5.21. Объем средств образовательных организаций, осуществляющих образовательную деятельность по образовательным программам среднего профессионального образования, по источникам финансирования и видам деятельности	184	5.25. Объем средств образовательных организаций высшего образования по источникам финансирования и видам деятельности	188
5.22. Распределение объема средств от образовательной деятельности, полученных образовательными организациями, осуществляющими образовательную деятельность по образовательным программам среднего профессионального образования, по источникам финансирования и видам реализуемых образовательных программ: 2023	185	5.26. Распределение объема средств от образовательной деятельности, полученных образовательными организациями высшего образования, по источникам финансирования и видам реализуемых образовательных программ: 2023	190
		5.27. Объем средств, поступивших в образовательные организации высшего образования от реализации программ бакалавриата, специалитета, магистратуры, в расчете на одного студента, обучающегося по программам бакалавриата, специалитета, магистратуры	192

5.28. Численность студентов, обучающихся по программам подготовки квалифицированных рабочих, служащих, прием на обучение и выпуск квалифицированных рабочих, служащих по источникам финансирования	193
5.29. Структура численности студентов, обучающихся по программам подготовки квалифицированных рабочих, служащих, по источникам финансирования	194
5.30. Численность студентов, обучающихся по программам подготовки специалистов среднего звена, прием на обучение и выпуск специалистов среднего звена по источникам финансирования	195
5.31. Структура численности студентов, обучающихся по программам подготовки специалистов среднего звена, по источникам финансирования	196
5.32. Численность студентов, обучающихся по программам бакалавриата, специалитета, магистратуры, прием на обучение и выпуск бакалавров, специалистов, магистров по источникам финансирования	197
5.33. Структура численности студентов, обучающихся по программам бакалавриата, специалитета, магистратуры, по источникам финансирования	198
5.34. Численность аспирантов, ординаторов, ассистентов-стажеров, прием на обучение и выпуск по программам подготовки научных и научно-педагогических кадров в аспирантуре, программам ординатуры, программам ассистентуры-стажировки по источникам финансирования	199
5.35. Средние потребительские цены на отдельные виды услуг в системе образования	201
5.36. Индексы потребительских цен на отдельные виды услуг в системе образования	202
Методологические комментарии.....	203
6. Сеть организаций, осуществляющих образовательную деятельность.....	207
6.1. Дошкольные образовательные организации	208
6.2. Организации, осуществляющие образовательную деятельность по образовательным программам начального, основного и среднего общего образования.....	209
6.3. Образовательные организации, осуществляющие образовательную деятельность по образовательным программам среднего профессионального образования.....	210
6.4. Организации, осуществляющие образовательную деятельность по программам бакалавриата, специалитета, магистратуры.....	210

6.5. Филиалы организаций, осуществляющих образовательную деятельность по программам бакалавриата, специалитета, магистратуры	211
6.6. Организации, осуществляющие образовательную деятельность по программам подготовки научных и научно-педагогических кадров в аспирантуре	211
6.7. Организации, осуществляющие образовательную деятельность по программам ординатуры и ассистентуры-стажировки	212
6.8. Организации, осуществляющие образовательную деятельность по программам профессионального обучения	213
6.9. Организации, осуществляющие образовательную деятельность по дополнительным профессиональным программам	214
Методологические комментарии.....	215
7. Контингент обучающихся	217
7.1. Основные общеобразовательные программы	218
7.1.1. Образовательные программы дошкольного образования	218
7.1.1.1. Численность воспитанников организаций, осуществляющих образовательную деятельность по образовательным программам дошкольного образования, присмотр и уход за детьми	218
7.1.1.2. Численность воспитанников организаций, осуществляющих образовательную деятельность по образовательным программам дошкольного образования, присмотр и уход за детьми, по полу и возрасту	219
7.1.1.3. Численность воспитанников в расчете на 100 мест в организациях, осуществляющих образовательную деятельность по образовательным программам дошкольного образования, присмотр и уход за детьми: 2023	220
7.1.1.4. Удельный вес численности воспитанников дошкольных образовательных организаций в общей численности воспитанников организаций, осуществляющих образовательную деятельность по образовательным программам дошкольного образования, присмотр и уход за детьми	221
7.1.1.5. Численность воспитанников организаций, осуществляющих образовательную деятельность по образовательным программам дошкольного образования, присмотр и уход за детьми, по группам и их среднему размеру (наполняемости группы)	222
7.1.1.6. Число мест в организациях, осуществляющих образовательную деятельность по образовательным программам дошкольного образования, присмотр и уход за детьми	223

7.1.1.7. Численность воспитанников, имеющих иностранное гражданство, в организациях, осуществляющих образовательную деятельность по образовательным программам дошкольного образования, присмотр и уход за детьми	224
7.1.1.8. Доступность дошкольного образования	224
7.1.1.9. Причины непосещения детьми в возрасте 3–8 лет дошкольных образовательных организаций: 2023	225
7.1.2. Образовательные программы начального, основного и среднего общего образования	226
7.1.2.1. Численность обучающихся по образовательным программам начального, основного и среднего общего образования	226
7.1.2.2. Численность обучающихся по образовательным программам начального, основного и среднего общего образования по группам классов	227
7.1.2.3. Средний размер класса (наполняемость класса) в организациях, осуществляющих образовательную деятельность по образовательным программам начального, основного и среднего общего образования	228
7.1.2.4. Прием обучающихся в 10 классы организаций, осуществляющих образовательную деятельность по образовательным программам начального, основного и среднего общего образования	229
7.1.2.5. Численность обучающихся в классах с углубленным изучением отдельных предметов, гимназических и лицейских классах в организациях, осуществляющих образовательную деятельность по образовательным программам начального, основного и среднего общего образования	230
7.1.2.6. Численность обучающихся в 10–11(12) классах (группах) профильного обучения в организациях, осуществляющих образовательную деятельность по образовательным программам начального, основного и среднего общего образования	231
7.1.2.7. Сменность занятий в организациях, осуществляющих образовательную деятельность по образовательным программам начального, основного и среднего общего образования	232
7.1.2.8. Выпускники организаций, осуществляющих образовательную деятельность по образовательным программам начального, основного и среднего общего образования	233
7.1.2.9. Численность обучающихся, имеющих иностранное гражданство, в организациях, осуществляющих образовательную деятельность по образовательным программам начального, основного и среднего общего образования	233

7.2. Основные образовательные программы среднего профессионального образования	234
7.2.1. Численность студентов, обучающихся по программам подготовки квалифицированных рабочих, служащих	234
7.2.2. Численность студентов, обучающихся по программам подготовки квалифицированных рабочих, служащих, по полу и возрасту	235
7.2.3. Прием студентов на обучение по программам подготовки квалифицированных рабочих, служащих	236
7.2.4. Выпуск квалифицированных рабочих, служащих	236
7.2.5. Выпуск квалифицированных рабочих, служащих по областям образования и укрупненным группам профессий	237
7.2.6. Коэффициент завершения обучения по программам подготовки квалифицированных рабочих, служащих	239
7.2.7. Численность студентов, обучающихся по программам подготовки специалистов среднего звена	240
7.2.8. Численность студентов, обучающихся по программам подготовки специалистов среднего звена, по полу и возрасту	241

7.2.9. Численность иностранных студентов, обучающихся по программам подготовки специалистов среднего звена	242
7.2.10. Прием студентов на обучение по программам подготовки специалистов среднего звена	243
7.2.11. Выпуск специалистов среднего звена	243
7.2.12. Выпуск специалистов среднего звена по областям образования и укрупненным группам специальностей	244
7.2.13. Коэффициент завершения обучения по программам подготовки специалистов среднего звена	247

7.3. Основные образовательные программы высшего образования

7.3.1. Образовательные программы высшего образования – программы бакалавриата, специалитета, магистратуры	248
7.3.1.1. Численность студентов, обучающихся по программам бакалавриата, специалитета, магистратуры	248
7.3.1.2. Распределение численности студентов по программам бакалавриата, специалитета, магистратуры	249
7.3.1.3. Численность студентов, обучающихся по программам бакалавриата, специалитета, магистратуры, по полу и возрасту	250

7.3.1.4. Структура численности студентов, обучающихся по программам бакалавриата, специалитета, магистратуры, по формам обучения: 2023/2024	250
7.3.1.5. Численность иностранных студентов, обучающихся по программам бакалавриата, специалитета, магистратуры	251
7.3.1.6. Структура численности иностранных студентов, обучающихся по программам бакалавриата, специалитета, магистратуры, по гражданству: 2023/2024	252
7.3.1.7. Прием студентов на обучение по программам бакалавриата, специалитета, магистратуры	254
7.3.1.8. Прием студентов на обучение по программам бакалавриата, специалитета, магистратуры по видам образовательных программ	255
7.3.1.9. Средний балл ЕГЭ принятых на обучение для получения первого высшего образования по программам бакалавриата, специалитета по областям образования: 2023	256
7.3.1.10. Выпуск бакалавров, специалистов, магистров.....	257
7.3.1.11. Структура выпуска по уровню полученных дипломов	258
7.3.1.12. Выпуск бакалавров, специалистов, магистров по областям образования и укрупненным группам специальностей и направлений подготовки	259
7.3.1.13. Коэффициент завершения обучения по программам бакалавриата, специалитета, магистратуры	262
7.3.2. Образовательные программы высшего образования – программы подготовки научных и научно-педагогических кадров в аспирантуре, программы ординатуры, программы ассистентуры-стажировки	263
7.3.2.1. Подготовка научных и научно-педагогических кадров в аспирантуре	263
7.3.2.2. Численность аспирантов по полу и возрасту	264
7.3.2.3. Численность иностранных студентов, обучающихся по программам подготовки научных и научно-педагогических кадров в аспирантуре	264
7.3.2.4. Выпуск из аспирантуры по укрупненным группам направлений подготовки и научных специальностей	265
7.3.2.5. Подготовка кадров высшей квалификации по программам ординатуры	269
7.3.2.6. Численность ординаторов по полу и возрасту	269
7.3.2.7. Численность иностранных студентов, обучающихся по программам ординатуры	270
7.3.2.8. Выпуск из ординатуры по укрупненным группам специальностей и отдельным специальностям	270

7.3.2.9. Подготовка кадров высшей квалификации по программам ассистентуры-стажировки	272
7.3.2.10. Численность ассистентов-стажеров по полу и возрасту	272
7.3.2.11. Численность иностранных студентов, обучающихся по программам ассистентуры-стажировки	273
7.3.2.12. Выпуск ассистентов-стажеров по укрупненным группам специальностей и отдельным специальностям	274

7.4. Основные программы профессионального обучения275

7.4.1. Численность слушателей, завершивших обучение по программам профессионального обучения, по формам обучения	275
7.4.2. Численность слушателей, завершивших обучение по программам профессионального обучения, по полу	276
7.4.3. Численность слушателей, завершивших обучение по программам профессионального обучения, по возрастным группам: 2023	277
7.4.4. Численность слушателей, завершивших обучение по программам профессионального обучения, по категориям	278

7.5. Дополнительные образовательные программы279

7.5.1. Дополнительные общеобразовательные программы 279

7.5.1.1. Численность учащихся организаций, осуществляющих образовательную деятельность по дополнительным общеобразовательным программам для детей, по направлениям программ	279
7.5.1.2. Численность учащихся организаций, осуществляющих образовательную деятельность по дополнительным общеобразовательным программам для детей, по направлениям программ и возрасту: 2023	280

7.5.2. Дополнительные профессиональные программы 281

7.5.2.1. Численность слушателей, завершивших обучение по дополнительным профессиональным программам, по формам обучения	281
7.5.2.2. Численность слушателей, завершивших обучение по дополнительным профессиональным программам, по полу	282
7.5.2.3. Численность слушателей, завершивших обучение по дополнительным профессиональным программам, по возрастным группам: 2023	282
7.5.2.4. Численность слушателей, завершивших обучение по дополнительным профессиональным программам, по категориям слушателей	283
Методологические комментарии	284

8. Численность и оплата труда работников образования	289
8.1. Персонал организаций, осуществляющих образовательную деятельность по образовательным программам дошкольного образования, присмотр и уход за детьми	290
8.1.1. Численность работников организаций, осуществляющих образовательную деятельность по образовательным программам дошкольного образования, присмотр и уход за детьми, по категориям	290
8.1.2. Численность педагогических работников организаций, осуществляющих образовательную деятельность по образовательным программам дошкольного образования, присмотр и уход за детьми, по должностям	291
8.1.3. Численность детей, посещающих организации, осуществляющие образовательную деятельность по образовательным программам дошкольного образования, присмотр и уход за детьми, в расчете на одного педагогического работника	292
8.1.4. Уровень образования педагогических работников организаций, осуществляющих образовательную деятельность по образовательным программам дошкольного образования, присмотр и уход за детьми, по должностям	293
8.1.5. Численность женщин в составе педагогических работников организаций, осуществляющих образовательную деятельность по образовательным программам дошкольного образования, присмотр и уход за детьми, по должностям	294
8.1.6. Структура численности педагогических работников организаций, осуществляющих образовательную деятельность по образовательным программам дошкольного образования, присмотр и уход за детьми, по возрастным группам	295
8.1.7. Структура численности педагогических работников организаций, осуществляющих образовательную деятельность по образовательным программам дошкольного образования, присмотр и уход за детьми, по должностям и возрастным группам: 2023	296
8.2. Персонал организаций, осуществляющих образовательную деятельность по образовательным программам начального, основного и среднего общего образования	297
8.2.1. Численность работников организаций, осуществляющих образовательную деятельность по образовательным программам начального, основного и среднего общего образования, по категориям	297

8.2.2. Численность педагогических работников организаций, осуществляющих образовательную деятельность по образовательным программам начального, основного и среднего общего образования, по должностям	298	8.2.7. Руководящие и педагогические работники организаций, осуществляющих образовательную деятельность по образовательным программам начального, основного и среднего общего образования, прошедшие обучение по дополнительным профессиональным программам в течение последних трех лет	304
8.2.3. Численность обучающихся по образовательным программам начального, основного и среднего общего образования в расчете на одного педагогического работника	300	8.2.8. Структура численности педагогических работников организаций, осуществляющих образовательную деятельность по образовательным программам начального, основного и среднего общего образования, по возрастным группам и должностям: 2023/2024	305
8.2.4. Уровень образования педагогических работников организаций, осуществляющих образовательную деятельность по образовательным программам начального, основного и среднего общего образования	301	8.2.9. Укомплектованность штатов педагогических работников организаций, осуществляющих образовательную деятельность по образовательным программам начального, основного и среднего общего образования, по должностям: 2023/2024	306
8.2.5. Уровень образования педагогических работников организаций, осуществляющих образовательную деятельность по образовательным программам начального, основного и среднего общего образования, по должностям	302	8.2.10. Численность учителей организаций, осуществляющих образовательную деятельность по образовательным программам начального, основного и среднего общего образования, по предметной специализации: 2023/2024	307
8.2.6. Численность женщин в составе педагогических работников организаций, осуществляющих образовательную деятельность по образовательным программам начального, основного и среднего общего образования, по должностям	303	8.2.11. Укомплектованность штатов учителей организаций, осуществляющих образовательную деятельность по образовательным программам начального, основного и среднего общего образования, по предметной специализации: 2023/2024	312

8.3. Персонал образовательных организаций, осуществляющих образовательную деятельность по образовательным программам среднего профессионального образования	313
8.3.1. Численность работников образовательных организаций, осуществляющих образовательную деятельность по образовательным программам среднего профессионального образования	313
8.3.2. Численность педагогических работников образовательных организаций, осуществляющих образовательную деятельность по образовательным программам среднего профессионального образования, по должностям	314
8.3.3. Численность студентов, обучающихся по образовательным программам среднего профессионального образования, в расчете на одного педагогического работника (преподавателя и мастера производственного обучения), осуществляющего образовательную деятельность по образовательным программам среднего профессионального образования	317
8.3.4. Уровень образования педагогических работников образовательных организаций, осуществляющих образовательную деятельность по образовательным программам среднего профессионального образования, по должностям	318
8.3.5. Численность женщин в составе педагогических работников организаций, осуществляющих образовательную деятельность по образовательным программам начального, основного и среднего общего образования, по должностям	319
8.3.6. Руководящие и педагогические работники образовательных организаций, осуществляющих образовательную деятельность по образовательным программам среднего профессионального образования, прошедшие обучение по дополнительным профессиональным программам в течение последних трех лет	320
8.3.7. Структура численности педагогических работников образовательных организаций, осуществляющих образовательную деятельность по образовательным программам среднего профессионального образования, по возрастным группам и должностям: 2023/2024	322
8.4. Персонал организаций, осуществляющих образовательную деятельность по программам бакалавриата, специалитета, магистратуры	323
8.4.1. Численность работников организаций, осуществляющих образовательную деятельность по программам бакалавриата, специалитета, магистратуры, по категориям	323

8.4.2. Численность профессорско-преподавательского состава организаций, осуществляющих образовательную деятельность по программам бакалавриата, специалитета, магистратуры	326
8.4.3. Численность профессорско-преподавательского состава, осуществляющего образовательную деятельность по программам бакалавриата, специалитета, магистратуры, по должностям	328
8.4.4. Численность студентов в расчете на одного работника профессорско-преподавательского состава, осуществляющего образовательную деятельность по программам бакалавриата, специалитета, магистратуры	330
8.4.5. Численность профессорско-преподавательского состава организаций, осуществляющих образовательную деятельность по программам бакалавриата, специалитета, магистратуры, имеющего ученую степень, ученое звание	331
8.4.6. Численность профессорско-преподавательского состава, осуществляющего образовательную деятельность по программам бакалавриата, специалитета, магистратуры, имеющего ученую степень, ученое звание, по должностям: 2023/2024	332
8.4.7. Численность женщин в составе профессорско-преподавательского состава, осуществляющего образовательную деятельность по программам бакалавриата, специалитета, магистратуры, по должностям	333

8.4.8. Руководящие работники, профессорско-преподавательский состав и научные работники организаций, осуществляющих образовательную деятельность по программам бакалавриата, специалитета, магистратуры, прошедшие обучение по дополнительным профессиональным программам в течение последних трех лет	334
8.4.9. Численность иностранных работников организаций, осуществляющих образовательную деятельность по программам бакалавриата, специалитета, магистратуры	335
8.4.10. Структура численности профессорско-преподавательского состава, осуществляющего образовательную деятельность по программам бакалавриата, специалитета, магистратуры, по возрастным группам и должностям: 2023/2024	337

8.5. Педагогические работники организаций, осуществляющих образовательную деятельность по программам профессионального обучения 338

8.5.1. Численность педагогических работников организаций, осуществляющих образовательную деятельность по программам профессионального обучения, по должностям	338
8.5.2. Уровень образования педагогических работников организаций, осуществляющих образовательную деятельность по программам профессионального обучения	339

8.5.3. Численность женщин в составе педагогических работников организаций, осуществляющих образовательную деятельность по программам профессионального обучения, по должностям	340
8.5.4. Структура численности педагогических работников организаций, осуществляющих образовательную деятельность по программам профессионального обучения, по возрастным группам и должностям: 2023	341
8.5.5. Педагогические работники организаций, осуществляющих образовательную деятельность по программам профессионального обучения, прошедшие обучение по дополнительным профессиональным программам в течение последних трех лет	342
8.6. Персонал организаций, осуществляющих образовательную деятельность по дополнительным общеобразовательным программам для детей	343
8.6.1. Численность работников организаций, осуществляющих образовательную деятельность по дополнительным общеобразовательным программам для детей, по категориям	343
8.6.2. Уровень образования педагогических работников организаций, осуществляющих образовательную деятельность по дополнительным общеобразовательным программам для детей	344
8.6.3. Удельный вес женщин в составе педагогических работников организаций, осуществляющих образовательную деятельность по дополнительным общеобразовательным программам для детей	345
8.6.4. Структура численности педагогических работников организаций, осуществляющих образовательную деятельность по дополнительным общеобразовательным программам для детей, по возрастным группам	346
8.7. Профессорско-преподавательский состав организаций, осуществляющих образовательную деятельность по дополнительным профессиональным программам	347
8.7.1. Численность профессорско-преподавательского состава организаций, осуществляющих образовательную деятельность по дополнительным профессиональным программам, по должностям	347
8.7.2. Уровень образования профессорско-преподавательского состава организаций, осуществляющих образовательную деятельность по дополнительным профессиональным программам, по должностям	348

8.7.3. Численность женщин в составе профессорско-преподавательского состава организаций, осуществляющих образовательную деятельность по дополнительным профессиональным программам, по должностям350

8.7.4. Структура численности профессорско-преподавательского состава организаций, осуществляющих образовательную деятельность по дополнительным профессиональным программам, по возрастным группам и должностям: 2023351

8.7.5. Профессорско-преподавательский состав организаций, осуществляющих образовательную деятельность по дополнительным профессиональным программам, прошедший обучение по дополнительным профессиональным программам в течение последних трех лет352

8.8. Зарплата в образовании 353

8.8.1. Среднемесячная номинальная начисленная заработная плата работников образования353

8.8.2. Реальная начисленная заработная плата в образовании и экономике в целом354

8.8.3. Среднемесячная номинальная начисленная заработная плата работников образования355

8.8.4. Средняя заработная плата педагогических работников государственных и муниципальных образовательных организаций: 2023356

Методологические комментарии..... 357

9. Условия обучения в организациях, осуществляющих образовательную деятельность 359

9.1. Состояние зданий 360

9.1.1. Техническое состояние зданий дошкольных образовательных организаций360

9.1.2. Техническое состояние и благоустройство зданий образовательных организаций, осуществляющих образовательную деятельность по образовательным программам начального, основного и среднего общего образования361

9.1.3. Техническое состояние и благоустройство зданий организаций, осуществляющих деятельность по дополнительным общеобразовательным программам для детей363

9.1.4. Техническое состояние зданий образовательных организаций, осуществляющих образовательную деятельность по образовательным программам среднего профессионального образования364

9.1.5. Техническое состояние зданий образовательных организаций высшего образования365

9.1.6. Площадь зданий образовательных организаций, осуществляющих образовательную деятельность по образовательным программам среднего профессионального образования, и образовательных организаций высшего образования, оборудованных охранно-пожарной сигнализацией	366
9.2. Материально-техническое обеспечение	368
9.2.1. Площадь зданий дошкольных образовательных организаций	368
9.2.2. Распределение площади зданий образовательных организаций, осуществляющих образовательную деятельность по образовательным программам дошкольного образования, по формам владения, пользования: 2023	369
9.2.3. Площадь зданий образовательных организаций, осуществляющих образовательную деятельность по образовательным программам начального, основного и среднего общего образования	370
9.2.4. Распределение площади зданий образовательных организаций, осуществляющих образовательную деятельность по образовательным программам начального, основного и среднего общего образования, по формам владения, пользования: 2023	371
9.2.5. Учебная площадь зданий образовательных организаций, осуществляющих образовательную деятельность по образовательным программам начального, основного и среднего общего образования	372
9.2.6. Площадь зданий организаций, осуществляющих деятельность по дополнительным общеобразовательным программам для детей: 2023	372
9.2.7. Распределение площади зданий организаций, осуществляющих деятельность по дополнительным общеобразовательным программам для детей, по формам владения, пользования: 2023	373
9.2.8. Оснащенность учебного процесса в организациях, осуществляющих деятельность по дополнительным общеобразовательным программам для детей	374
9.2.9. Площадь зданий образовательных организаций, осуществляющих образовательную деятельность по образовательным программам среднего профессионального образования	375
9.2.10. Распределение площади зданий образовательных организаций, осуществляющих образовательную деятельность по образовательным программам среднего профессионального образования, по формам владения, пользования: 2023	376

9.2.11. Площадь зданий образовательных организаций высшего образования	377
9.2.12. Распределение площади зданий образовательных организаций высшего образования по формам владения, пользования: 2023	378
9.2.13. Оснащенность учебного процесса в образовательных организациях, осуществляющих образовательную деятельность по образовательным программам начального, основного и среднего общего образования	379
9.2.14. Обеспеченность обучающихся образовательных организаций, осуществляющих образовательную деятельность по образовательным программам начального, основного и среднего общего образования, горячим питанием	381
9.2.15. Обеспеченность обучающихся образовательных организаций, осуществляющих образовательную деятельность по образовательным программам начального, основного и среднего общего образования, горячим питанием по группам классов: 2023	382
9.2.16. Охват обучающихся образовательных организаций, осуществляющих образовательную деятельность по образовательным программам начального, основного и среднего общего образования, подвозом: 2023	383
9.2.17. Обеспеченность студентов образовательных организаций, осуществляющих образовательную деятельность по образовательным программам среднего профессионального образования, сетью общественного питания	384
9.2.18. Обеспеченность студентов образовательных организаций высшего образования сетью общественного питания	385
9.2.19. Библиотечный фонд образовательных организаций	386
9.2.20. Обеспеченность студентов общежитиями	387
Методологические комментарии	388
10. Российские образовательные организации высшего образования в международных рейтингах	389
10.1. Российские образовательные организации высшего образования в рейтинге университетов мира QS	390

10.2. Российские образовательные организации высшего образования в рейтинге университетов мира THE	393	11.7. Государственные расходы на образование в процентах к валовому внутреннему продукту в России, странах ОЭСР и странах БРИКС: 2021	414
10.3. Российские образовательные организации высшего образования в академическом рейтинге университетов мира ARWU	397	11.8. Государственные расходы на образование в процентах к общим государственным расходам в России, странах ОЭСР и странах БРИКС: 2021	417
Методологические комментарии.....	398	11.9. Соотношение государственных и негосударственных расходов на образование в России и странах ОЭСР: 2021	420
11. Международные сопоставления	399	11.10. Динамика соотношения государственных и негосударственных расходов на образование в России и странах ОЭСР.....	422
11.1. Уровень образования взрослого населения в России, странах ОЭСР и странах БРИКС: 2023	400	11.11. Расходы на образование в расчете на одного обучающегося в России и странах ОЭСР: 2021	424
11.2. Удельный вес взрослого населения, имеющего высшее образование (МСКО 6, 7 и 8), в общей его численности в России, странах ОЭСР и странах БРИКС по возрастным группам: 2023	403	11.12. Динамика расходов на образование в расчете на одного обучающегося в России и странах ОЭСР: МСКО 1–8	426
11.3. Занятость и безработица по уровню образования в России, странах ОЭСР и странах БРИКС: 2023	404	11.13. Распределение выпускников со средним профессиональным образованием по программам подготовки специалистов среднего звена в России и странах ОЭСР по областям образования (МСКО 5): 2022.....	428
11.4. Расходы на образование в России и странах ОЭСР: 2021	407	11.14. Распределение выпускников с высшим образованием по программам бакалавриата, специалитета, магистратуры в России и странах ОЭСР по областям образования (МСКО 6, 7): 2022	430
11.5. Государственные расходы на образование в России, странах ОЭСР и странах БРИКС: 2021	409		
11.6. Расходы на образование в процентах к валовому внутреннему продукту в России и странах ОЭСР: 2021	412		

11.15. Удельный вес иностранных студентов, аспирантов, ординаторов и ассистентов-стажеров в общей их численности в России, странах ОЭСР и странах БРИКС: среднее профессиональное образование по программам подготовки специалистов среднего звена и высшее образование (МСКО 5, 6, 7 и 8): 2022	432
11.16. Охват образованием населения в возрасте 6–29 лет в России и странах ОЭСР по возрастным группам: 2022	433
11.17. Охват детей дошкольным образованием (МСКО 0) в России и странах ОЭСР: 2022	435
11.18. Удельный вес женщин в общей численности учителей (преподавателей) в России, странах ОЭСР и странах БРИКС: 2022	437
11.19. Численность обучающихся в расчете на одного учителя (преподавателя) в России, странах ОЭСР и странах БРИКС: 2022	440
11.20. Средний размер класса в России и странах ОЭСР: 2022	443
Методологические комментарии	446

УСЛОВНЫЕ ОБОЗНАЧЕНИЯ:

- ... нет данных,
- явление отсутствует,
- 0.0 незначительная величина.

В отдельных случаях небольшое расхождение итогов с суммой слагаемых объясняется округлением данных.

СИСТЕМА ОБРАЗОВАНИЯ В РОССИЙСКОЙ ФЕДЕРАЦИИ

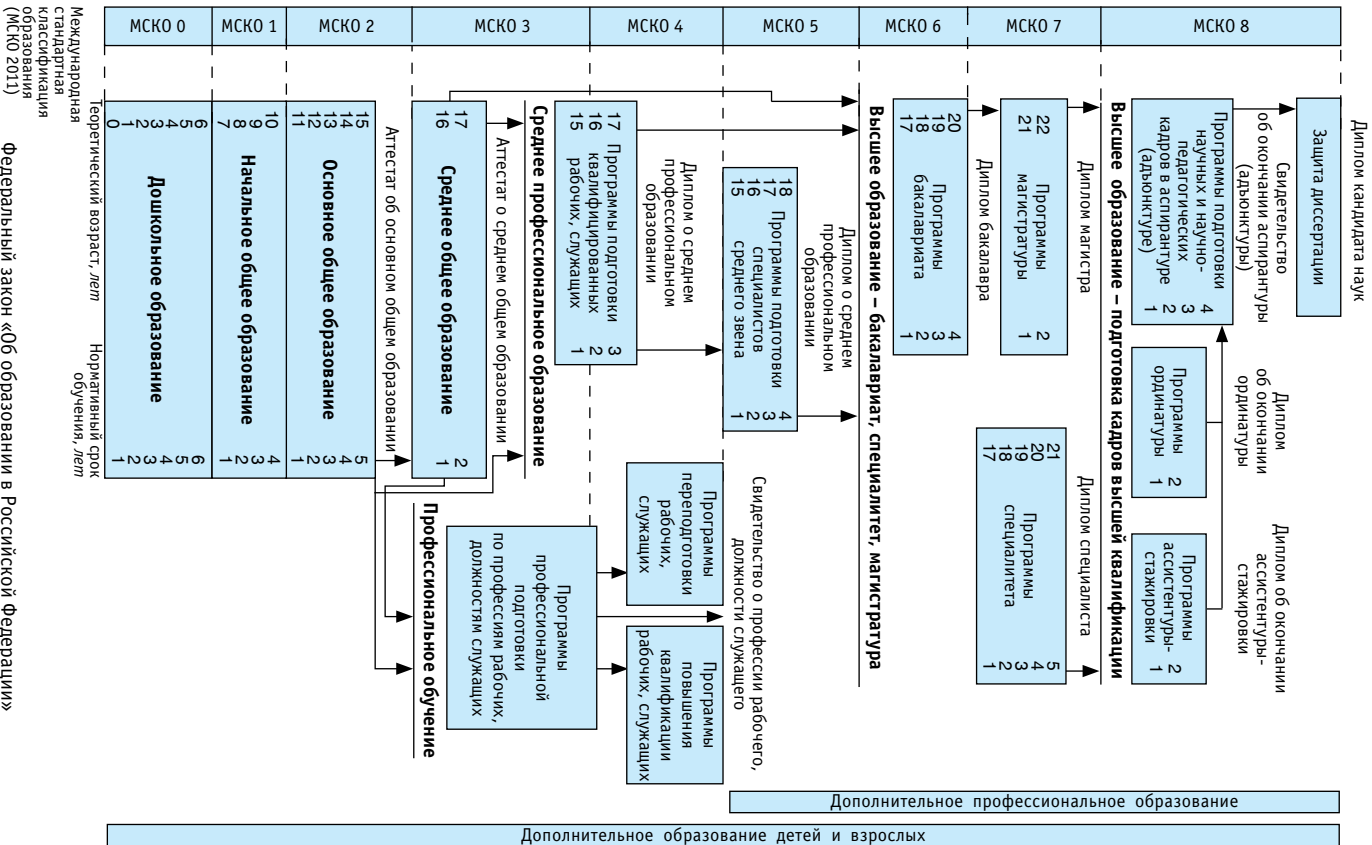



НАГЛЯДНО ОБ ОБРАЗОВАНИИ: 2023

Финансирование образования

Расходы на образование в Российской Федерации

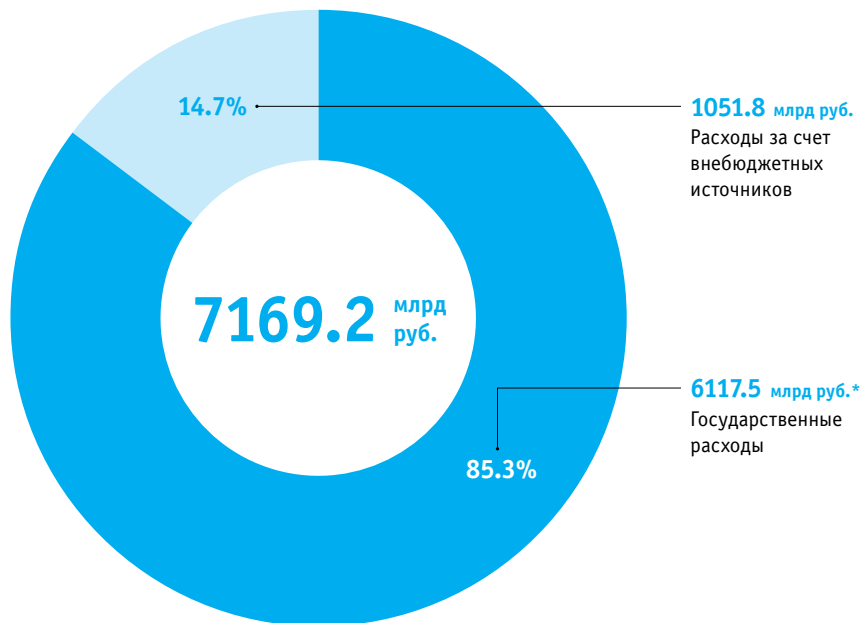

* Оценка НИУ ВШЭ.

В % к 2011 г. (в постоянных ценах)



112.2 ▲

Всего



113.1 ▲

Государственные
расходы



106.9 ▲

Расходы за счет
внебюджетных
источников

Расходы на образование в % к ВВП по странам*

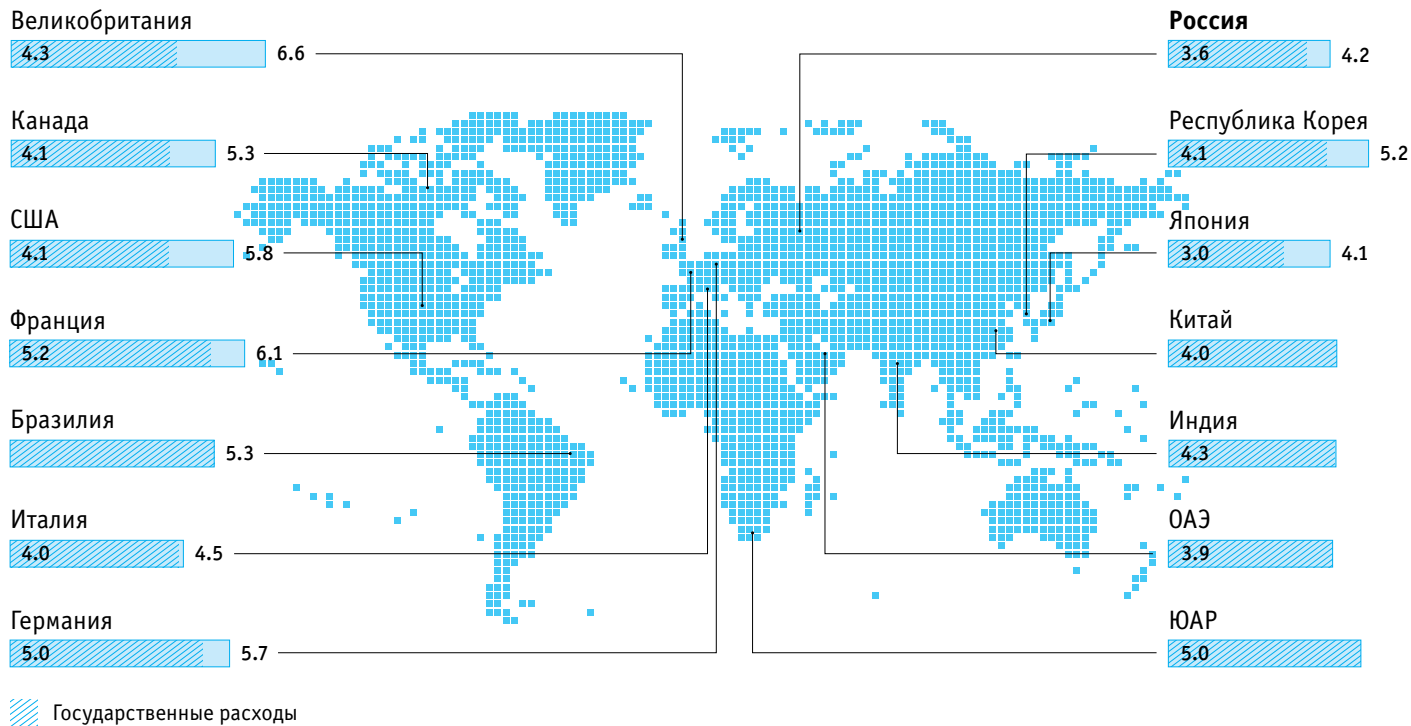

* По России – данные за 2023 г., по зарубежным странам – за 2021 г.; по Республике Корея, США, ЮАР – расходы на МСКО 1–8.

Обучающиеся по основным образовательным программам и педагогические работники

Всего обучающихся – 32.9 млн чел.

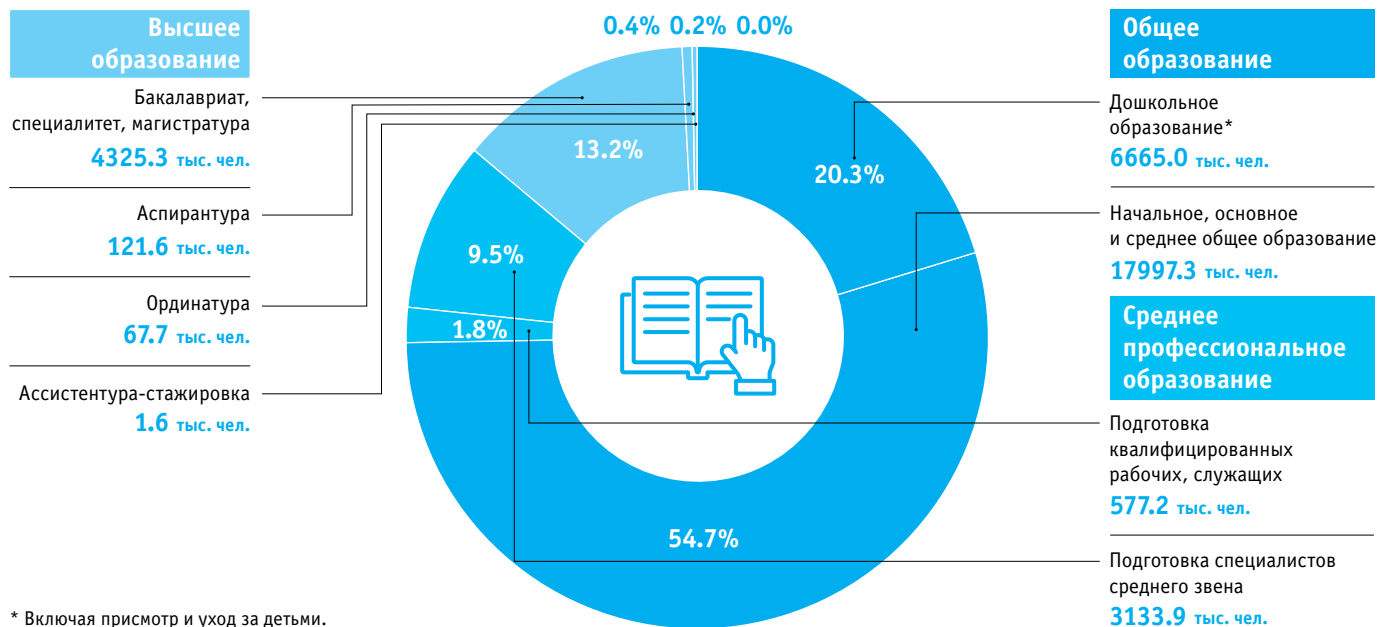

* Включая присмотр и уход за детьми.

Всего выпускников – 3.8 млн чел.



Основное и среднее общее образование

71.5%

1539.0 тыс. чел.

С аттестатом об основном
общем образовании

28.5%

612.7 тыс. чел.

С аттестатом о среднем
общем образовании



Среднее профессиональное образование

818.4 тыс.
чел.

20.5%

167.8 тыс. чел.

Программы подготовки
квалифицированных рабочих, служащих

Получили профессию в областях, %



67.5 Инженерное
дело, технологии
и технические науки
Из них:

5.3 в сфере информатики
и вычислительной техники



19.2 Науки об обществе
Из них:

15.6 в сфере
сервиса и туризма

79.5%

650.6 тыс. чел.

Программы подготовки
специалистов среднего звена

Получили специальность в областях, %



40.6 Инженерное
дело, технологии
и технические науки
Из них:

7.3 в сфере информатики
и вычислительной техники



29.2 Науки об обществе
Из них:

23.5 в сфере экономики
и управления,
юриспруденции



Высшее образование

Программы бакалавриата, специалитета, магистратуры

805.9 тыс. чел.



Получили квалификацию в областях, %



28.5 Инженерное дело, технологии и технические науки
Из них:

4.6 в сфере информатики и вычислительной техники



38.6 Науки об обществе
Из них:

31.3 в сфере экономики и управления, юриспруденции



11.3 Образование и педагогические науки

Программы подготовки кадров высшей квалификации

42.5 тыс. чел.

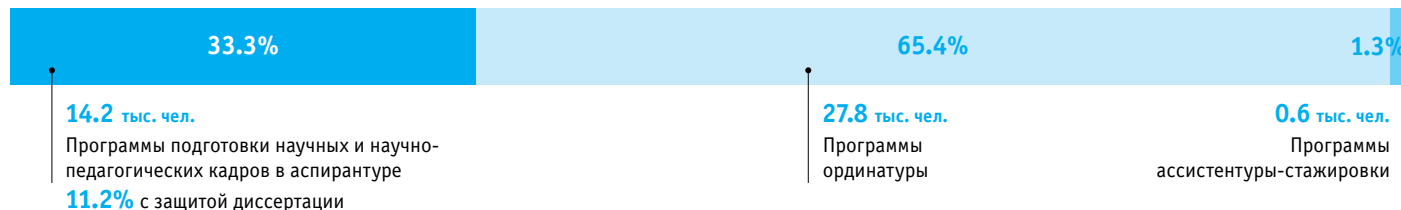

Педагогические работники*



Дошкольное образование

Воспитатели**

509.4 тыс. чел.



Образование, %

Высшее

53.2

Среднее профессиональное по программам подготовки специалистов среднего звена

46.3

Возраст, %

До 30 лет

11.3

60 лет и старше

7.7



Один воспитатель

13 детей



Начальное, основное и среднее общее образование

Учителя

1074.7 тыс. чел.



Образование, %

Высшее

86.3

Среднее профессиональное по программам подготовки специалистов среднего звена

12.8

Возраст, %

До 35 лет

23.1

60 лет и старше

15.5

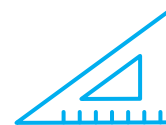

Один учитель

20 обучающихся

* Без внешних совместителей и работающих по договорам гражданско-правового характера.

** Включая старших воспитателей.



Среднее профессиональное образование

Программы подготовки квалифицированных рабочих, служащих

Преподаватели

21.6 тыс.
чел.



Образование, %

Высшее

88.0

Среднее профессиональное по программам подготовки специалистов среднего звена

6.7

Возраст, %

До 35 лет

22.1

60 лет и старше

19.9

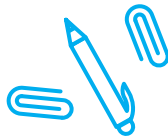

Мастера производственного обучения

13.2 тыс.
чел.

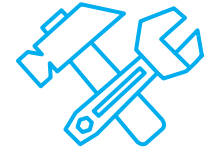

Образование, %

Высшее

47.2

Среднее профессиональное по программам подготовки специалистов среднего звена

37.6

Возраст, %

До 35 лет

21.1

60 лет и старше

23.3



Один преподаватель и мастер
производственного обучения

15 студентов



Среднее профессиональное образование

Программы подготовки специалистов среднего звена

Преподаватели

113.4 тыс. чел.

Образование, %

Высшее

92.1

Среднее профессиональное по программам подготовки специалистов среднего звена

4.8

Возраст, %

До 35 лет

22.5

60 лет и старше

21.9

Один преподаватель и мастер производственного обучения

18 студентов

Мастера производственного обучения

4.8 тыс. чел.

Образование, %

Высшее

53.9

Среднее профессиональное по программам подготовки специалистов среднего звена

35.8

Возраст, %

До 35 лет

25.8

60 лет и старше

21.9



Высшее образование

Программы бакалавриата, специалитета, магистратуры

Профессорско-преподавательский состав

214.2 тыс. чел.



Ученая степень, %

Доктора наук

14.7

Кандидаты наук

57.3

Возраст, %

До 35 лет

13.5

60 лет и старше

28.4

Один работник профессорско-преподавательского состава

13 студентов

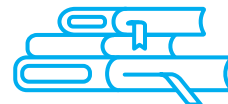
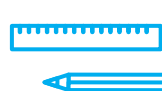

Цифровизация образования

**Персональные компьютеры, используемые в учебных целях,
на 100 обучающихся образовательных организаций, ед.**



Всего



Образовательные организации, осуществляющие образовательную деятельность по образовательным программам начального, основного и среднего общего образования



С доступом к интернету



Образовательные организации, осуществляющие образовательную деятельность по образовательным программам среднего профессионального образования



Образовательные организации высшего образования



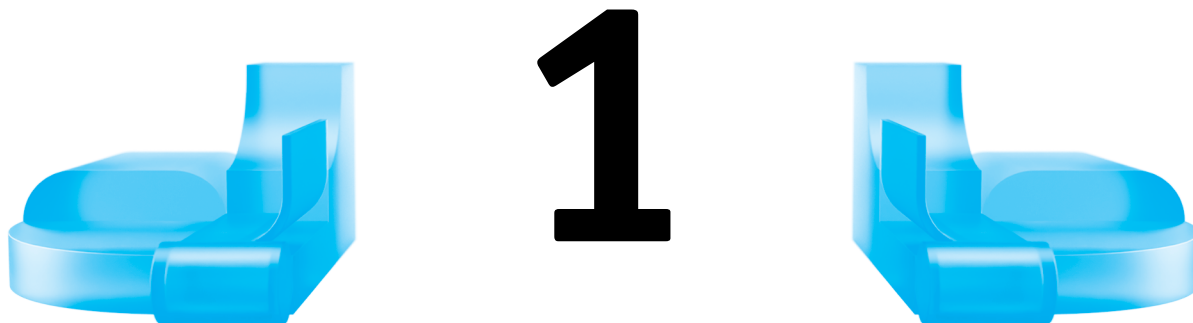

**ДВИЖЕНИЕ ОБУЧАЮЩИХСЯ
В СИСТЕМЕ ОБРАЗОВАНИЯ**

1.1. КАРТА ДВИЖЕНИЯ ОБУЧАЮЩИХСЯ: 2021

(тысячи человек)

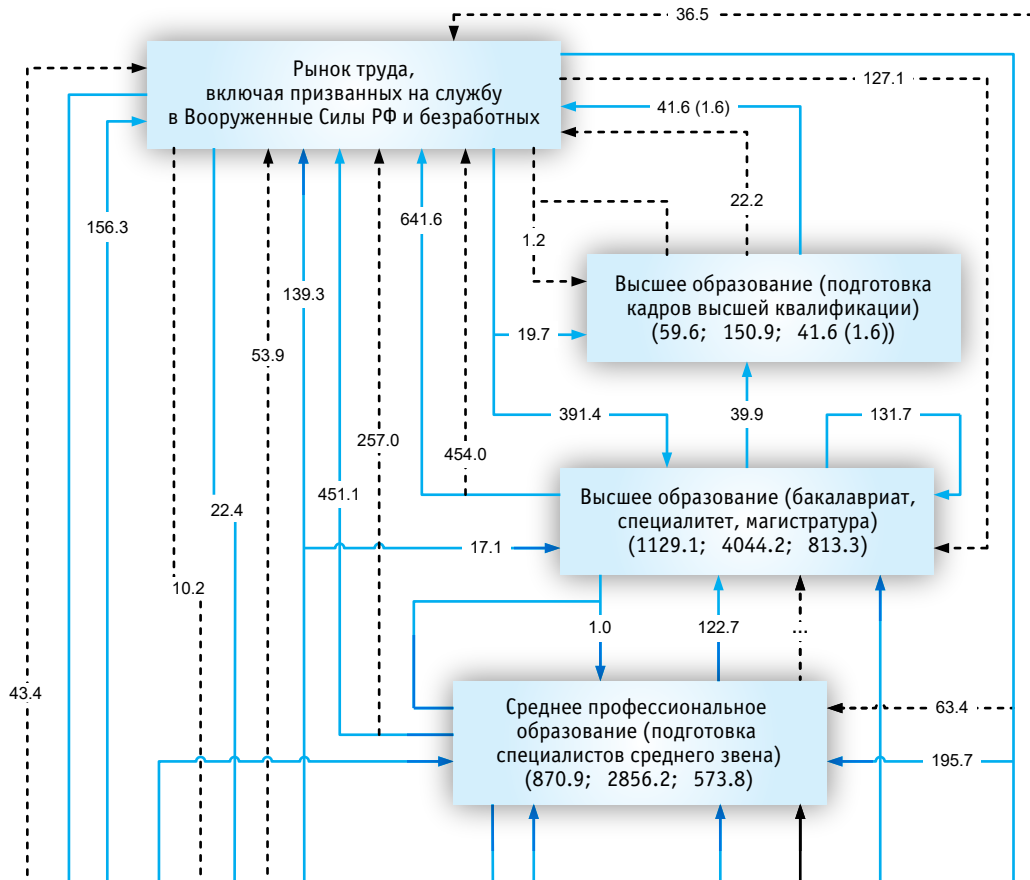

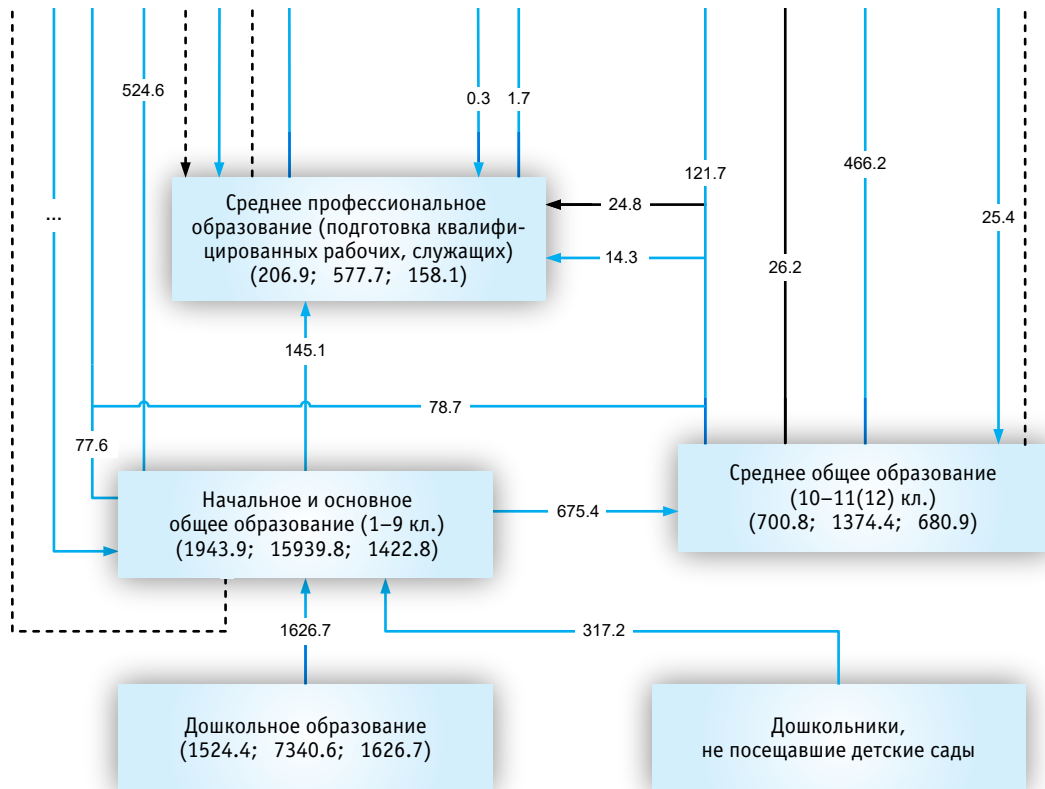

— Выпускники одного уровня образования (либо пришедшие с рынка труда), включенные в прием по программам другого уровня образования

— Выбывшие без аттестата (диплома) с одного уровня образования, включенные в прием по программам другого уровня образования

- - - - - Выбывшие без аттестата (диплома) с одного уровня образования (либо пришедшие с рынка труда), включенные в прибытие по программам другого уровня образования (либо выбывшие на рынок труда)

1.2. КАРТА ДВИЖЕНИЯ ОБУЧАЮЩИХСЯ: 2022

(тысячи человек)

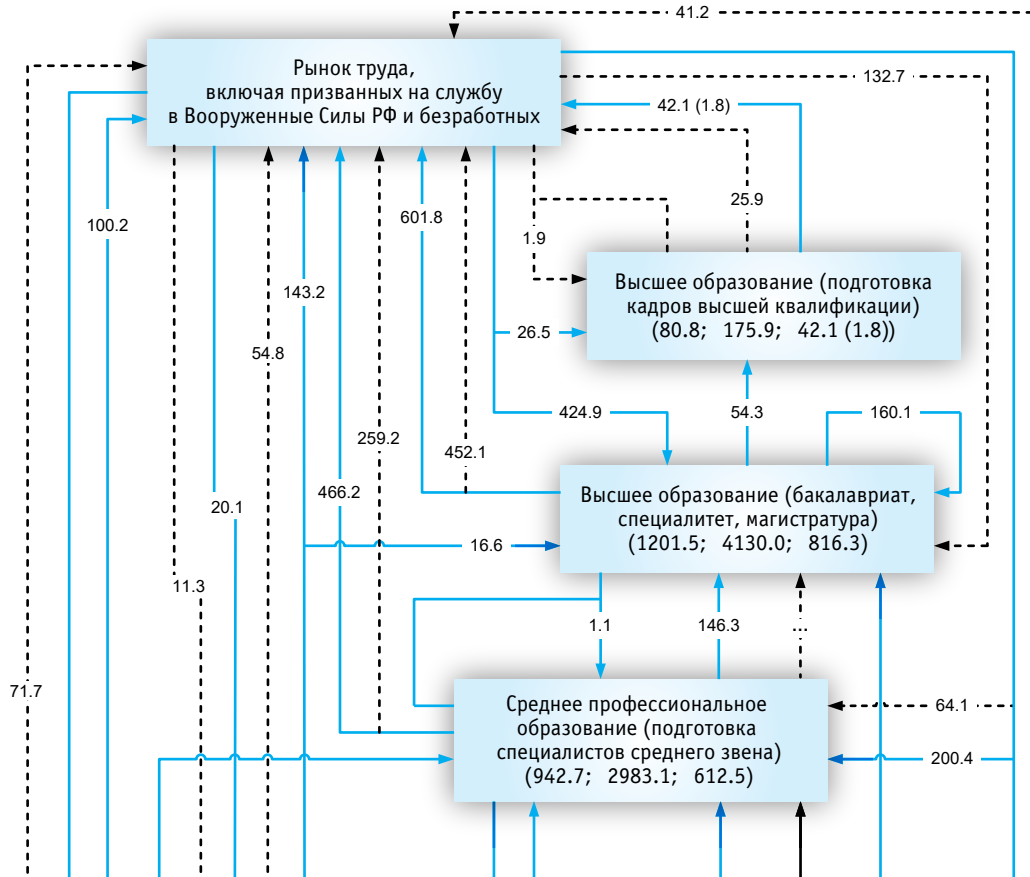

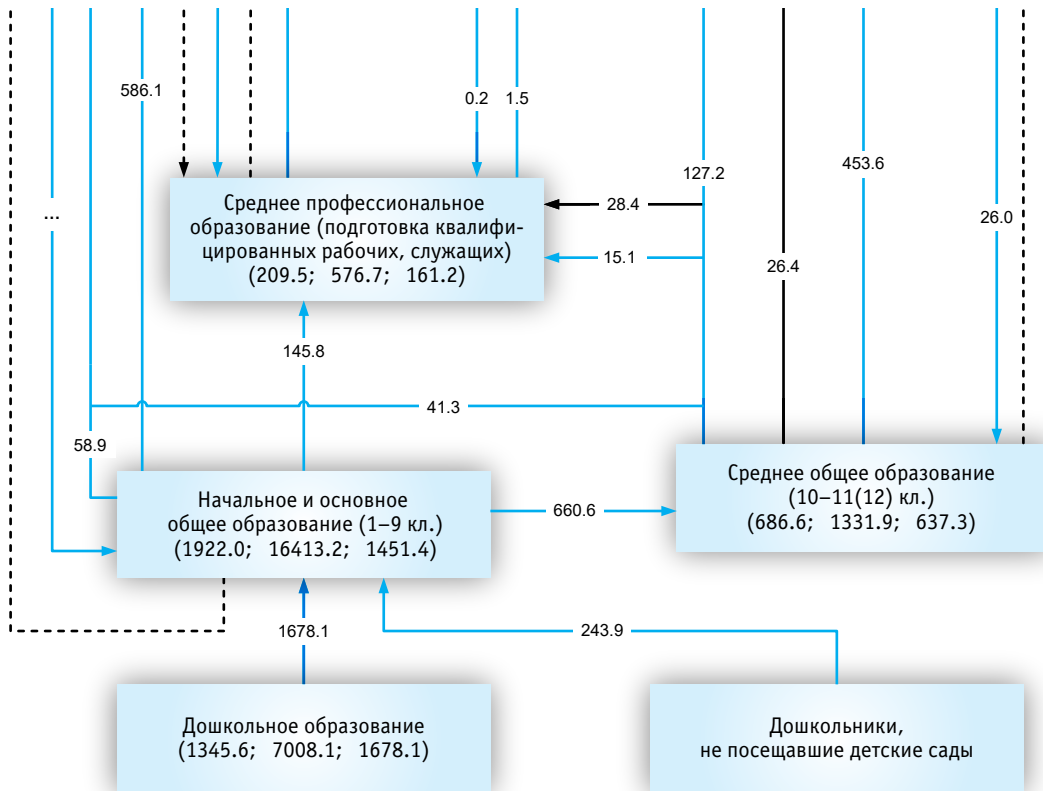

1.3. КАРТА ДВИЖЕНИЯ ОБУЧАЮЩИХСЯ: 2023

(тысячи человек)

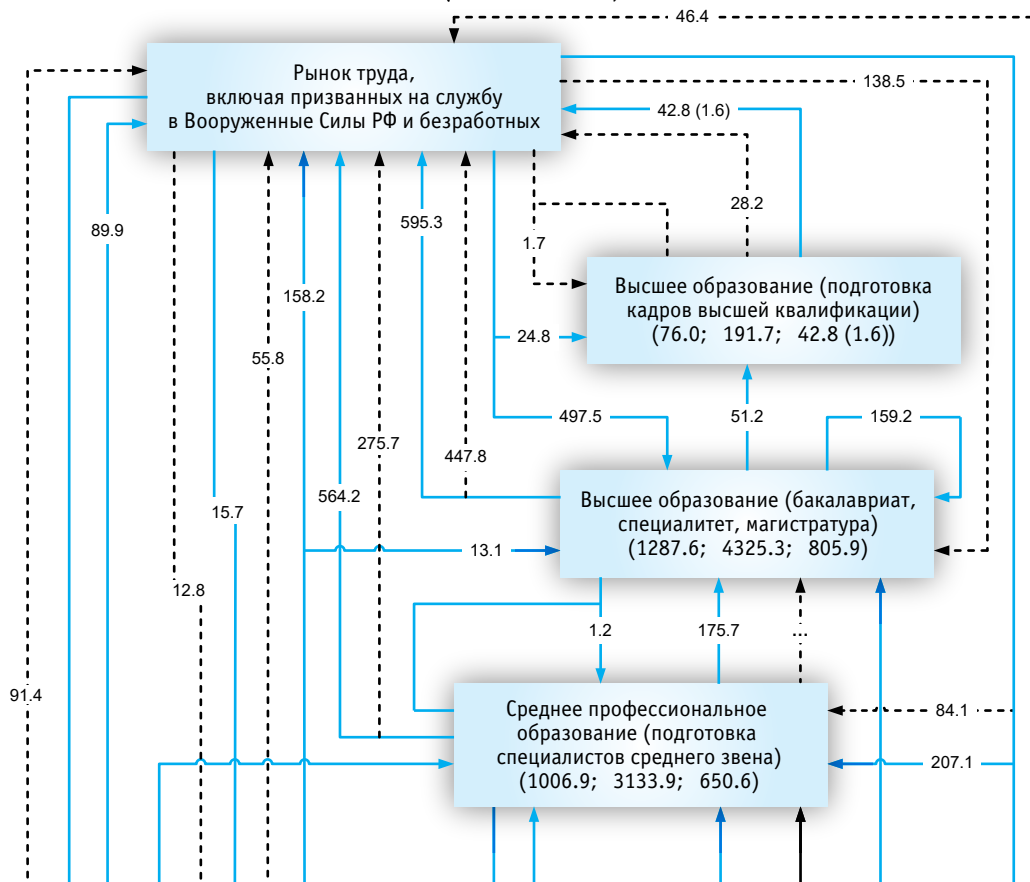

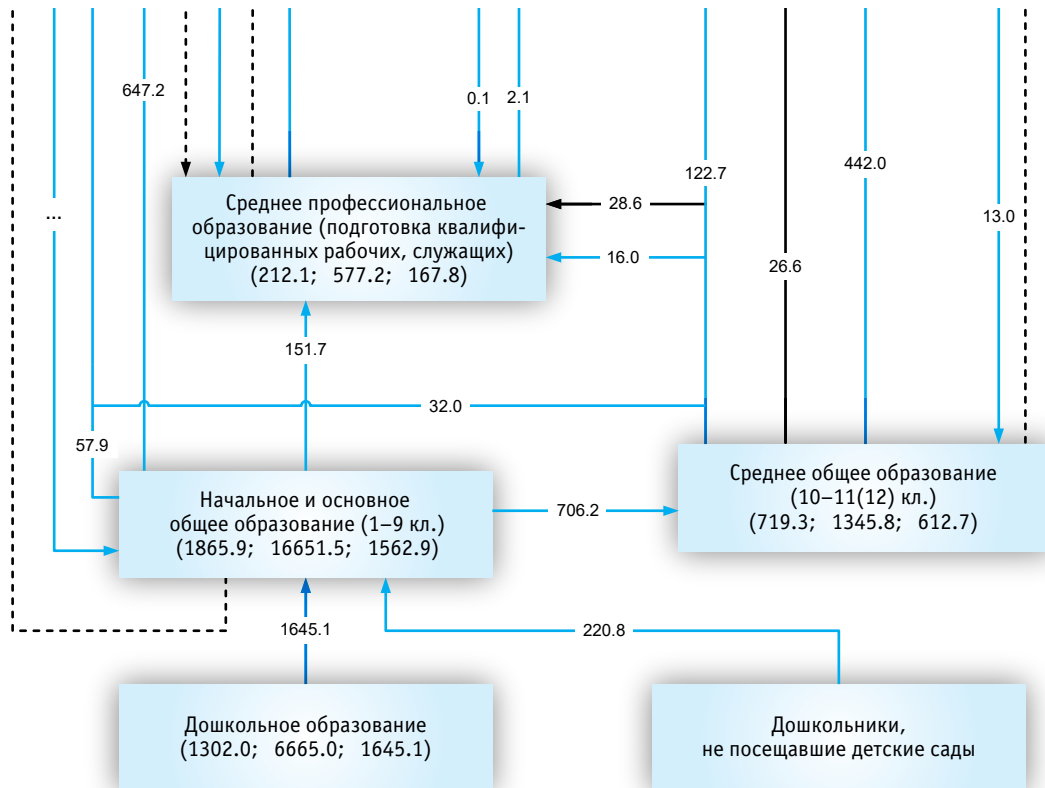

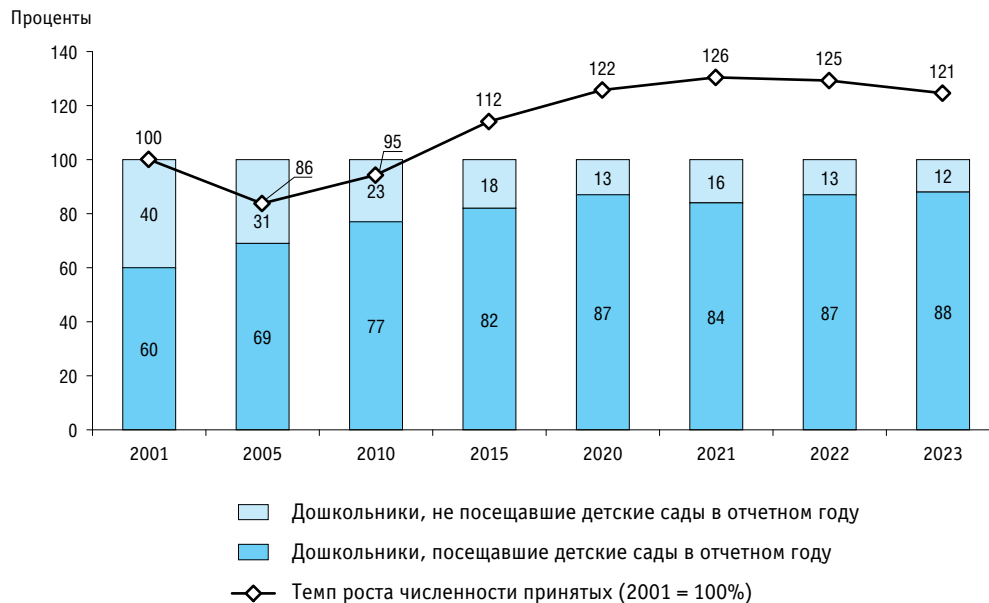
1.4. СТРУКТУРА ЧИСЛЕННОСТИ ПРИНЯТЫХ НА ОБУЧЕНИЕ ПО ОБРАЗОВАТЕЛЬНЫМ ПРОГРАММАМ НАЧАЛЬНОГО И ОСНОВНОГО ОБЩЕГО ОБРАЗОВАНИЯ

1.5. СТРУКТУРА ЧИСЛЕННОСТИ ВЫПУСКНИКОВ, ОБУЧАВШИХСЯ ПО ОБРАЗОВАТЕЛЬНЫМ ПРОГРАММАМ ОСНОВНОГО ОБЩЕГО ОБРАЗОВАНИЯ

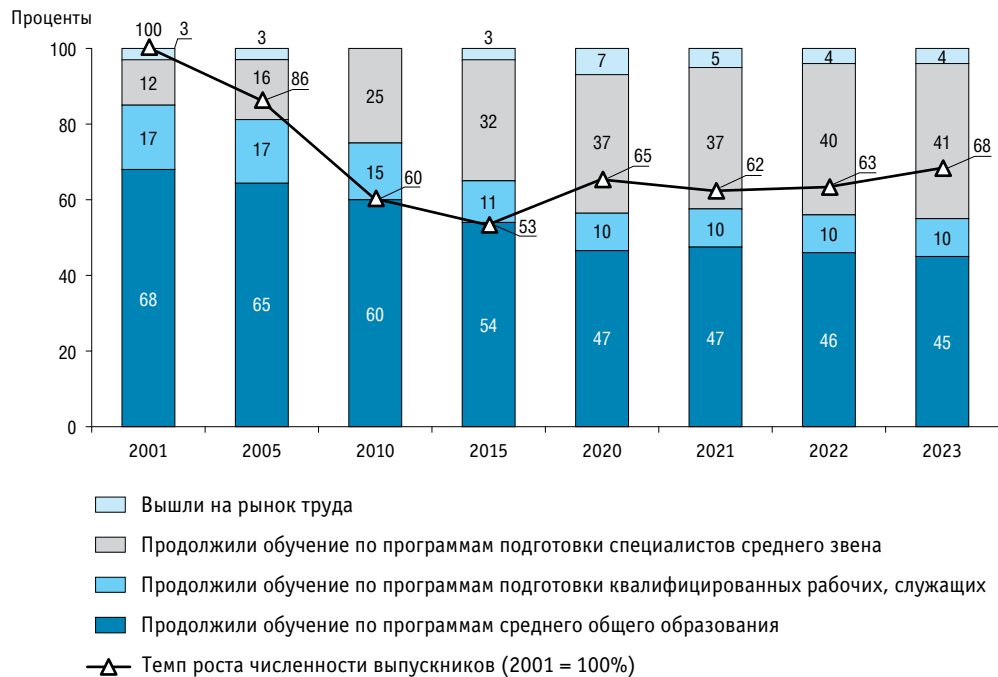

1.6. СТРУКТУРА ЧИСЛЕННОСТИ ПРИНЯТЫХ НА ОБУЧЕНИЕ ПО ОБРАЗОВАТЕЛЬНЫМ ПРОГРАММАМ СРЕДНЕГО ОБЩЕГО ОБРАЗОВАНИЯ

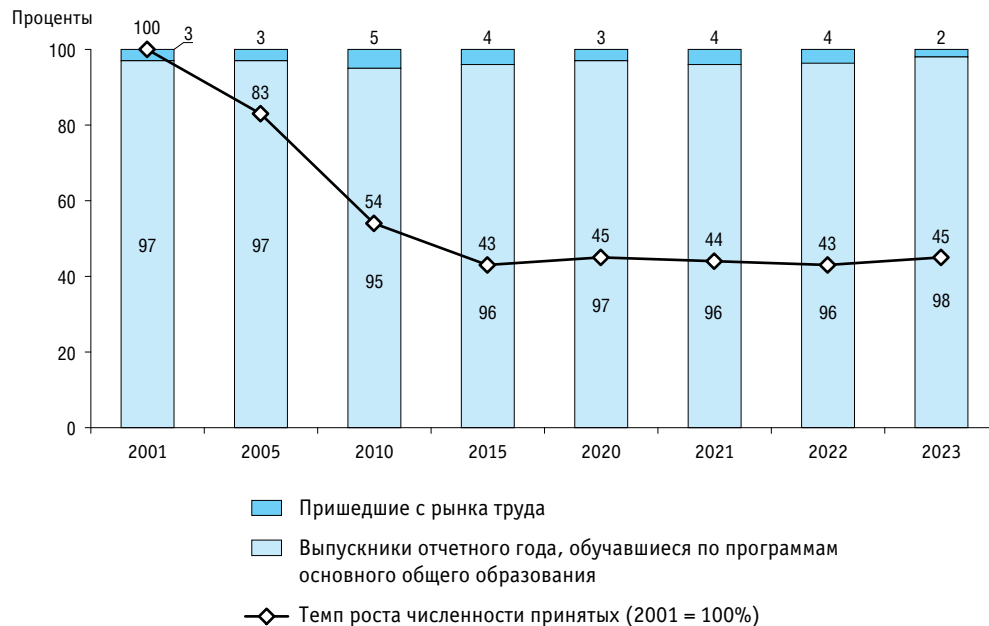

1.7. СТРУКТУРА ЧИСЛЕННОСТИ ВЫПУСКНИКОВ, ОБУЧАВШИХСЯ ПО ОБРАЗОВАТЕЛЬНЫМ ПРОГРАММАМ СРЕДНЕГО ОБЩЕГО ОБРАЗОВАНИЯ

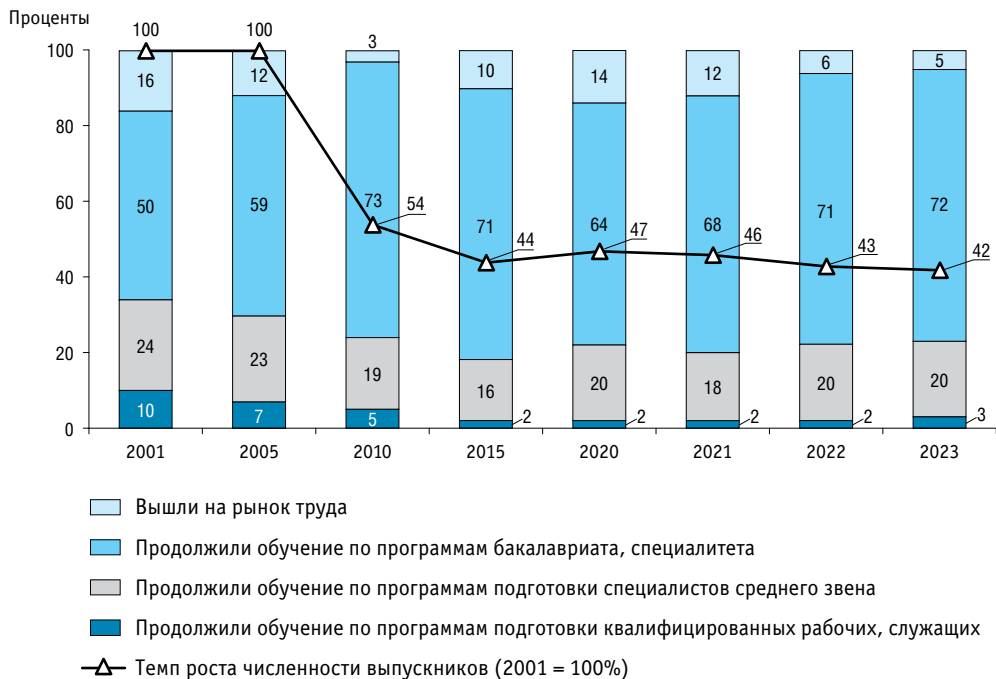

1.8. СТРУКТУРА ЧИСЛЕННОСТИ ПРИНЯТЫХ НА ОБУЧЕНИЕ ПО ПРОГРАММАМ ПОДГОТОВКИ КВАЛИФИЦИРОВАННЫХ РАБОЧИХ, СЛУЖАЩИХ

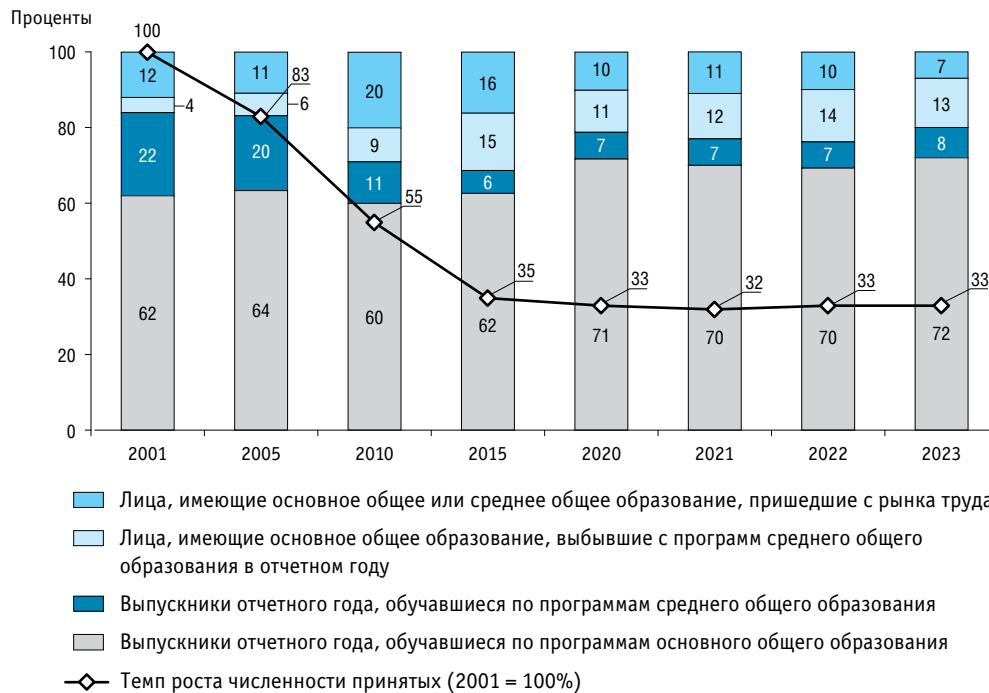

1.9. СТРУКТУРА ЧИСЛЕННОСТИ ВЫПУСКНИКОВ, ОБУЧАВШИХСЯ ПО ПРОГРАММАМ ПОДГОТОВКИ КВАЛИФИЦИРОВАННЫХ РАБОЧИХ, СЛУЖАЩИХ

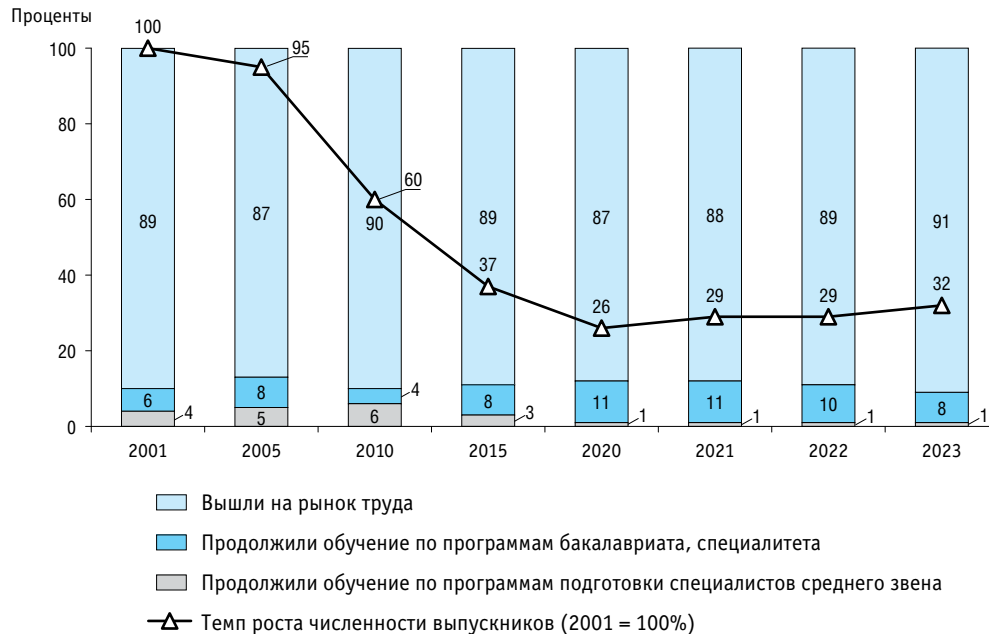

1.10. СТРУКТУРА ЧИСЛЕННОСТИ ПРИНЯТЫХ НА ОБУЧЕНИЕ ПО ПРОГРАММАМ ПОДГОТОВКИ СПЕЦИАЛИСТОВ СРЕДНЕГО ЗВЕНА

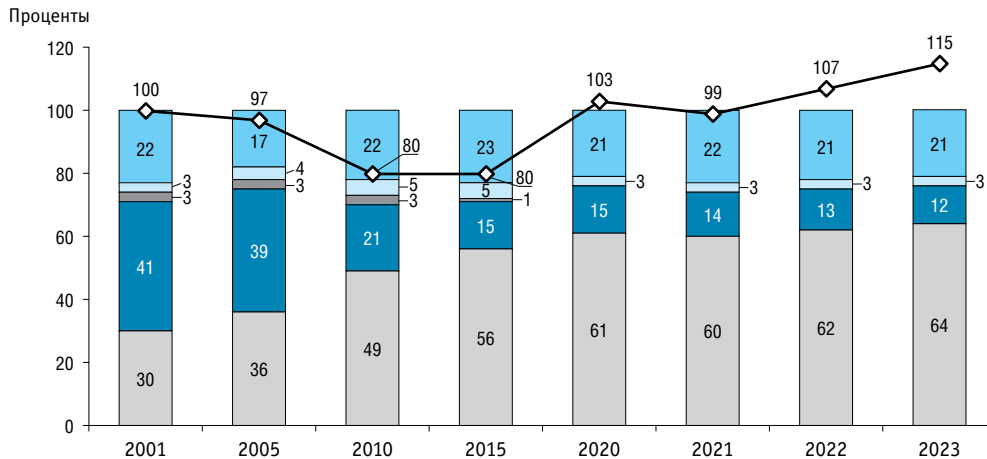

- Лица, имеющие основное общее или среднее общее образование, пришедшие с рынка труда
- Лица, имеющие основное общее образование, вышедшие с программ среднего общего образования в отчетном году
- Выпускники отчетного года, обучавшиеся по программам подготовки квалифицированных рабочих, служащих
- Выпускники отчетного года, обучавшиеся по программам среднего общего образования
- Выпускники отчетного года, обучавшиеся по программам основного общего образования
- ◆ Темп роста численности принятых (2001 = 100%)

1.11. СТРУКТУРА ЧИСЛЕННОСТИ ВЫПУСКНИКОВ, ОБУЧАВШИХСЯ ПО ПРОГРАММАМ ПОДГОТОВКИ СПЕЦИАЛИСТОВ СРЕДНЕГО ЗВЕНА

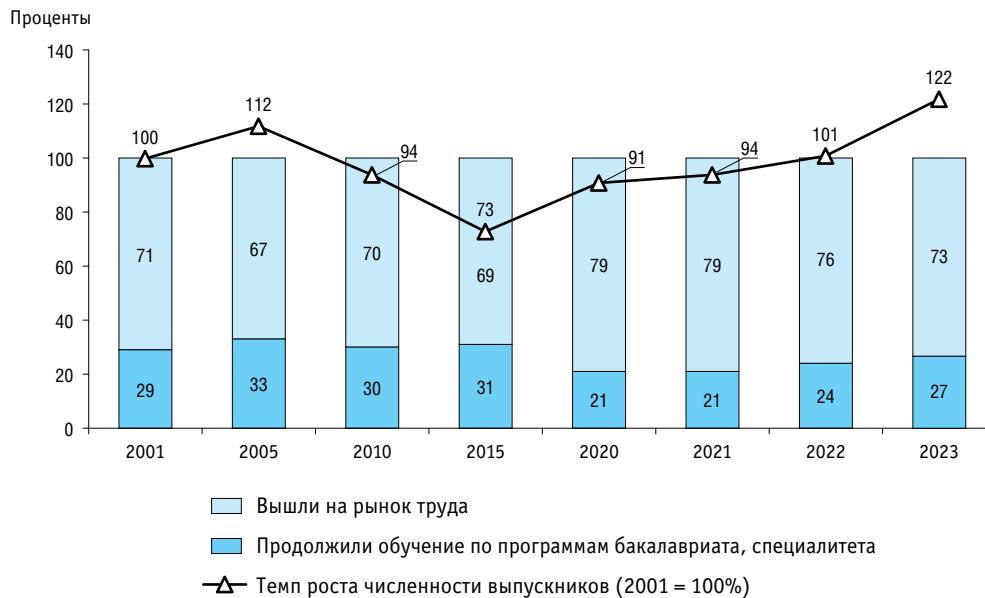

1.12. СТРУКТУРА ЧИСЛЕННОСТИ ПРИНЯТЫХ НА ОБУЧЕНИЕ ПО ПРОГРАММАМ БАКАЛАВРИАТА, СПЕЦИАЛИТЕТА, МАГИСТРАТУРЫ

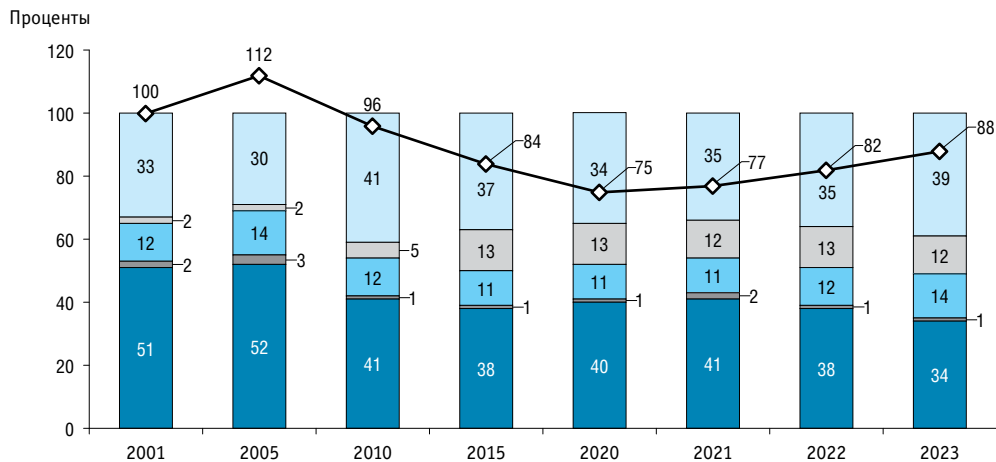

- Лица, имеющие среднее общее или профессиональное образование, пришедшие с рынка труда
- Выпускники отчетного года, обучавшиеся по программам бакалавриата, специалитета, магистратуры (включая лиц с неполным высшим профессиональным образованием)
- Выпускники отчетного года, обучавшиеся по программам подготовки специалистов среднего звена
- Выпускники отчетного года, обучавшиеся по программам подготовки квалифицированных рабочих, служащих
- Выпускники отчетного года, обучавшиеся по программам среднего общего образования
- Темп роста численности принятых (2001 = 100%)

1.13. СТРУКТУРА ЧИСЛЕННОСТИ ВЫПУСКНИКОВ, ОБУЧАВШИХСЯ ПО ПРОГРАММАМ БАКАЛАВРИАТА, СПЕЦИАЛИТЕТА, МАГИСТРАТУРЫ

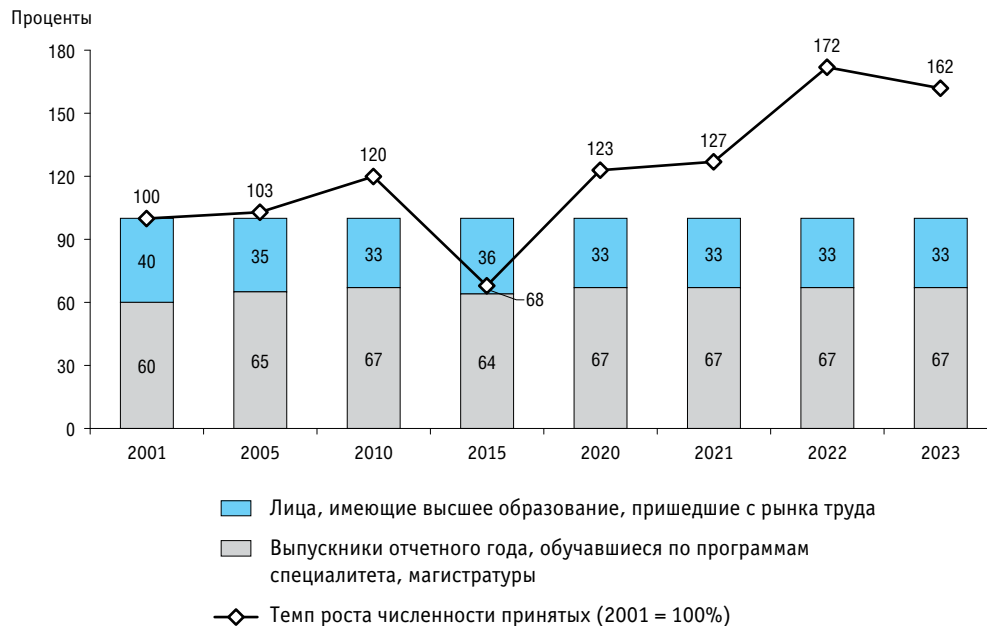

1.14. СТРУКТУРА ЧИСЛЕННОСТИ ПРИНЯТЫХ НА ОБУЧЕНИЕ ПО ПРОГРАММАМ ПОДГОТОВКИ НАУЧНЫХ И НАУЧНО-ПЕДАГОГИЧЕСКИХ КАДРОВ В АСПИРАНТУРЕ, ПРОГРАММАМ ОРДИНАТУРЫ, ПРОГРАММАМ АССИСТЕНТУРЫ-СТАЖИРОВКИ И НА ПОДГОТОВКУ НАУЧНЫХ КАДРОВ В ДОКТОРАНТУРЕ

Расчет потоков обучающихся, отражающий их движение между основными образовательными программами в российской системе образования, основан на авторской методике специалистов НИУ ВШЭ. Источником информации для расчета служат данные федерального статистического наблюдения в сфере образования.

Карты движения обучающихся (рис. 1.1–1.3) иллюстрируют потоки обучающихся в системе образования: переход лиц с нижней ступени образования на более высокую (в рамках отчетного года), выход молодежи из образовательных организаций на рынок труда, потоки возвращающихся в систему образования спустя некоторое время. Собирательное понятие «рынок труда» включает занятых и безработных, а также призванных на службу в Вооруженные Силы Российской Федерации. Потоки между рынком труда и образовательными программами рассчитаны балансовым методом.

На картах движения обучающихся наряду с потоками, охватывающими прием и выпуск по уровням образования, отражена численность прибывших и выбывших. В показатель приема включены лица, прошедшие процедуру поступления, в показатель выпуска – те, кто успешно завершил обучение и получил соответствующий документ (аттестат или диплом) о присвоении квалификации или степени. Лица, восстановленные на обучение, переведенные с других образовательных программ, из других организаций и т. п., относятся к прибывшим; прекратившие обучение без получения документа об образовании – к выбывшим.

На картах выделено несколько категорий потоков обучающихся. К первой категории отнесены выпускники отчетного года

программ какого-либо уровня образования (либо пришедшие с рынка труда), включенные в прием одного из последующих уровней. Вторую категорию составляют выбывшие в отчетном году без аттестата (диплома) с одного уровня образования, включенные в прием по программам другого уровня образования. Наконец, к третьей категории отнесены выбывшие в отчетном году без аттестата (диплома) с одного уровня образования (либо пришедшие с рынка труда) и включенные в прибытие по программам другого уровня образования (либо выбывшие на рынок труда).

На картах для каждого уровня образования в скобках последовательно указаны данные о приеме, численности обучающихся, выпуске. Суммы потоков, составляющих прием или выпуск по программам какого-либо уровня образования, не всегда в точности совпадают с указанными в скобках значениями приема и выпуска из-за погрешностей статистического измерения, обусловленных использованием данных из различных статистических источников.

Структуры приема и выпуска обучающихся (рис. 1.4–1.14) отражают пропорции спроса по уровням образования, а динамика этих структур иллюстрирует изменение образовательных траекторий обучающихся и, таким образом, косвенно позволяет оценить изменение их предпочтений.

Ниже приведены основные методологические пояснения по интерпретации статистических показателей раздела 1.

- **Дошкольное образование:** при расчете показателей исключена численность обучающихся по программам 1 классов,

организованных в дошкольных образовательных организациях.

● **Начальное и основное общее образование:**

- показатели приема и общей численности обучающихся не учитывают численность обучающихся в подготовительных классах общеобразовательных организаций;
- показатели приема и численности обучающихся включают в себя численность лиц с умственной отсталостью (интеллектуальными нарушениями), осваивающих общеобразовательные программы;
- показатель выпуска дополнительно включает в себя численность лиц, выпущенных со свидетельством об обучении (к ним относятся лица с ограниченными возможностями здоровья, завершившие обучение в соответствующих классах или организациях (например, по достижении определенного возраста), которые в силу своего здоровья (умственной отсталости, сложного дефекта) не в состоянии получить основное и среднее общее образование и которые подлежат выпуску со свидетельством об обучении).

● **Среднее профессиональное образование – программы подготовки квалифицированных рабочих, служащих:** в целях обеспечения сопоставимости временных рядов, а также исключения учтенных в 2001–2015 гг. в рамках федерального статистического наблюдения за образовательными организациями, реализующими программы начального профессионального образования, сведений о программах, не соответствующих критериям программ подго-

товки квалифицированных рабочих, служащих, при расчете показателей учитываются только программы, реализуемые на базе основного и среднего общего образования. Таким образом, не учитываются сведения об обучающихся в группах молодежи, не получающих среднее общее образование, обучении водителей, переподготовке механизаторских кадров, обучении в специальных профессиональных училищах и профессиональных училищах ФСИН России, обучении по договорам (на договорной основе). В рамках Федерального закона от 29 декабря 2012 г. № 273-ФЗ (ред. от 8 августа 2024 г.) «Об образовании в Российской Федерации» такое обучение относится к основным программам профессионального обучения, при освоении которых лицам, успешно сдавшим квалификационный экзамен, выдается свидетельство о получении профессии (должности служащего). При этом профессиональное обучение не сопровождается повышением образовательного уровня обучающегося.

- **Высшее образование – программы бакалавриата, специалитета, магистратуры:** до 2012 г. включительно в выпуск учтены лица, завершившие обучение с дипломом о неполном высшем профессиональном образовании.
- **Высшее образование – программы подготовки кадров высшей квалификации:** с 2019 г. включены сведения о подготовке ординаторов, ассистентов-стажеров; учтена подготовка научных кадров в докторантуре; показаны два значения выпуска – фактический и с защитой диссертации (второе – в скобках), при этом защиты диссертаций соискателями не учтены.



**ОБРАЗОВАТЕЛЬНЫЙ ПОТЕНЦИАЛ
НАСЕЛЕНИЯ**

2.1. УРОВЕНЬ ОБРАЗОВАНИЯ НАСЕЛЕНИЯ В ВОЗРАСТЕ 15 ЛЕТ И СТАРШЕ*

(в расчете на 1000 человек населения данной возрастной группы, указавших уровень образования)

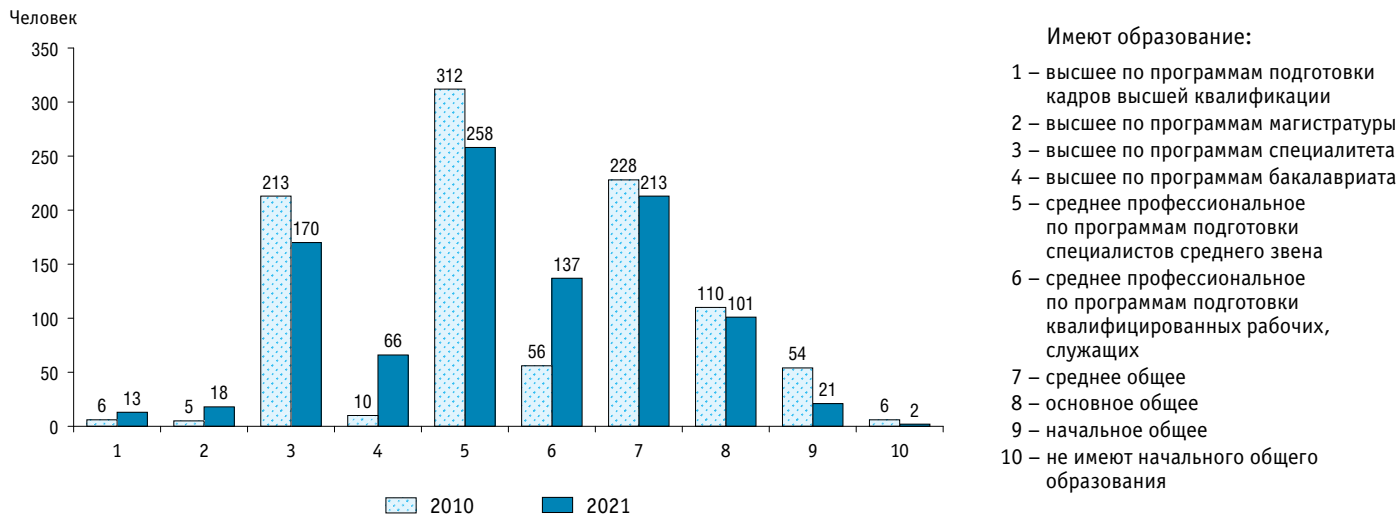

* По данным Всероссийских переписей населения 2010 и 2020 гг.

2.2. УРОВЕНЬ ОБРАЗОВАНИЯ НАСЕЛЕНИЯ В ВОЗРАСТЕ 25–64 ЛЕТ ПО ВОЗРАСТНЫМ ГРУППАМ И ПОЛУ: 2021*

(в расчете на 1000 человек населения соответствующей возрастной группы, указавших уровень образования)

Всего

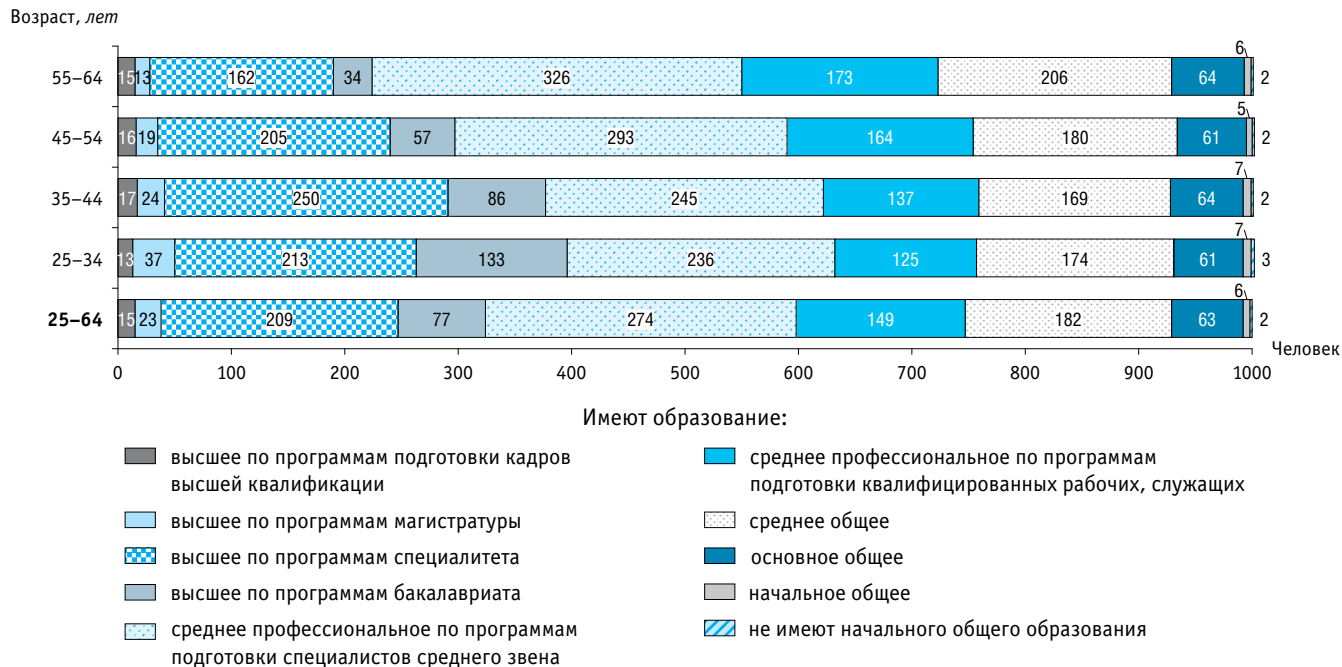

* По данным Всероссийской переписи населения 2020 г.

(продолжение)

Мужчины

Возраст, лет

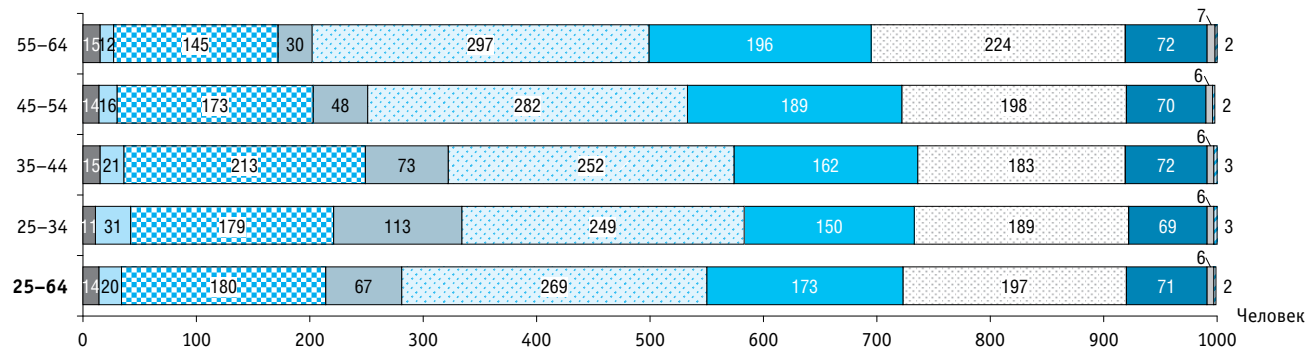

Имеют образование:

- высшее по программам подготовки кадров высшей квалификации
- высшее по программам магистратуры
- высшее по программам специалитета
- высшее по программам бакалавриата
- среднее профессиональное по программам подготовки специалистов среднего звена
- среднее профессиональное по программам подготовки квалифицированных рабочих, служащих
- среднее общее
- основное общее
- начальное общее
- не имеют начального общего образования

(окончание)

Женщины

Возраст, лет

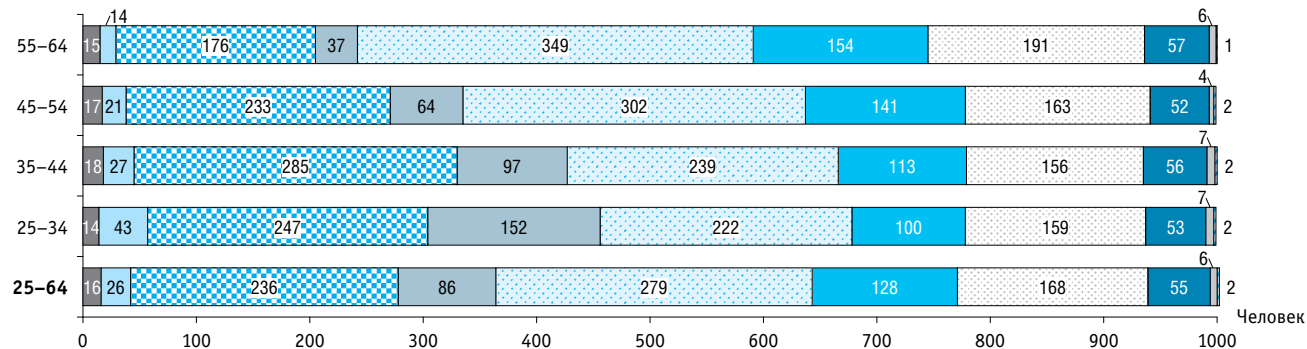

Имеют образование:

- высшее по программам подготовки кадров высшей квалификации
- высшее по программам магистратуры
- высшее по программам специалитета
- высшее по программам бакалавриата
- среднее профессиональное по программам подготовки специалистов среднего звена
- среднее профессиональное по программам подготовки квалифицированных рабочих, служащих
- среднее общее
- основное общее
- начальное общее
- не имеют начального общего образования

2.3. СРЕДНЯЯ ОЖИДАЕМАЯ ПРОДОЛЖИТЕЛЬНОСТЬ ОБУЧЕНИЯ В ТЕЧЕНИЕ ПРЕДСТОЯЩЕЙ ЖИЗНИ ДЛЯ ДЕТЕЙ В ВОЗРАСТЕ 6 ЛЕТ

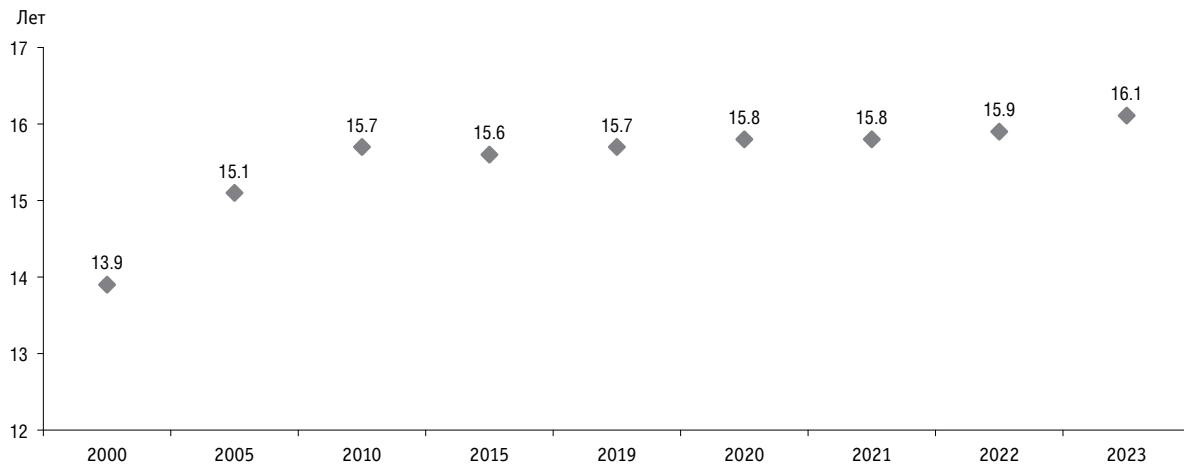

2.4. ВАЛОВЫЕ КОЭФФИЦИЕНТЫ ВЫПУСКА СПЕЦИАЛИСТОВ (КВАЛИФИЦИРОВАННЫХ РАБОЧИХ, СЛУЖАЩИХ) С ПРОФЕССИОНАЛЬНЫМ ОБРАЗОВАНИЕМ

(отношение численности выпускников, обучавшихся по программам профессионального образования, к численности населения в возрасте, теоретически соответствующем окончанию образования на определенной ступени*)

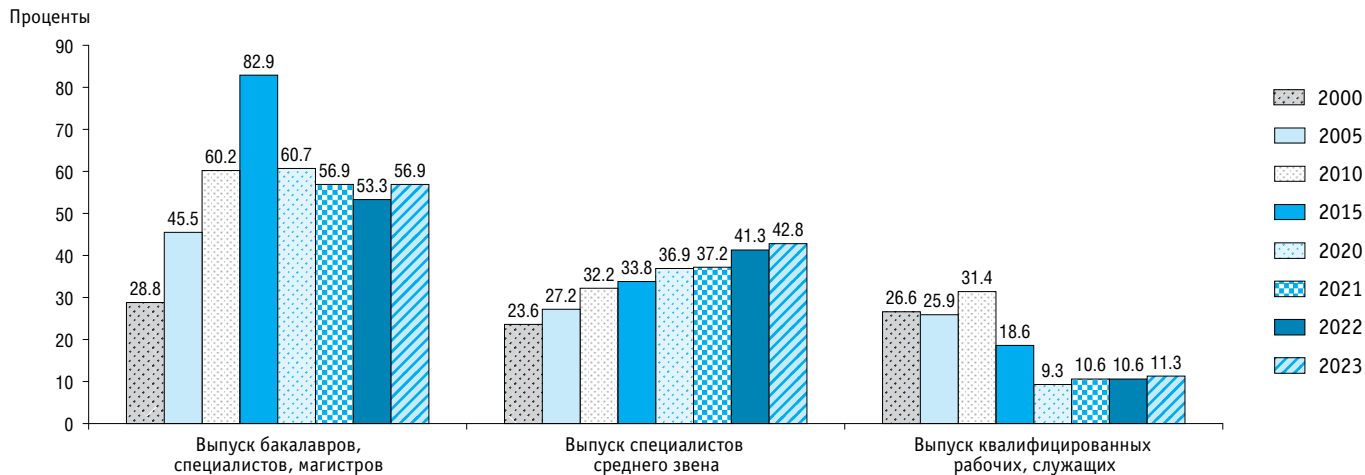

* 22 года – для выпуска бакалавров, специалистов, магистров; 18 лет – для выпуска специалистов среднего звена; 17 лет – для выпуска квалифицированных рабочих, служащих.

МЕТОДОЛОГИЧЕСКИЕ КОММЕНТАРИИ

Первоисточником информации об уровне образования населения являются переписи населения. **Перепись населения** – процесс сбора демографических, экономических и социальных данных, характеризующих каждого жителя страны или территории по состоянию на определенный момент времени. Последняя Всероссийская перепись населения на территории Российской Федерации проведена в 2021 г.

Средняя ожидаемая продолжительность обучения в течение предстоящей жизни для детей в возрасте 6 лет – число лет, которое человек в возрасте 6 лет может потратить на обучение на всех ступенях образования при существующем уровне охвата обучением и с учетом его потенциальной образовательной траектории. Определяется путем суммирования коэффициентов охвата обучением детей соответствующего возраста на каждом году жизни начиная с 6 лет.



ЦИФРОВИЗАЦІЯ ОБРАЗОВАНИЯ

3.1. Использование информационно-коммуникационных технологий в образовательных организациях

3.1.1. ПЕРСОНАЛЬНЫЕ КОМПЬЮТЕРЫ В ДОШКОЛЬНЫХ ОБРАЗОВАТЕЛЬНЫХ ОРГАНИЗАЦИЯХ*

(на конец года)

	Всего			Городская местность			Сельская местность		
	2021	2022	2023	2021	2022	2023	2021	2022	2023
Персональные компьютеры, тыс. ед.	333.8	345.3	350.0	272.6	280.8	284.1	61.1	64.5	65.8
Из них:									
с доступом к интернету:									
тысячи единиц	211.8	223.0	230.4	172.2	180.7	186.3	39.6	42.3	44.1
в процентах от общего числа персональных компьютеров	63.5	64.6	65.8	63.2	64.4	65.6	64.7	65.6	67.0
доступные для использования детьми:									
тысячи единиц	63.4	67.5	67.0	51.6	54.5	54.1	11.8	13.0	12.9
в процентах от общего числа персональных компьютеров	19.0	19.5	19.1	18.9	19.4	19.1	19.3	20.2	19.5

* Без организаций, здания которых находятся на капитальном ремонте.

3.1.2. ПЕРСОНАЛЬНЫЕ КОМПЬЮТЕРЫ, ИСПОЛЬЗУЕМЫЕ В УЧЕБНЫХ ЦЕЛЯХ, В ОБРАЗОВАТЕЛЬНЫХ ОРГАНИЗАЦИЯХ, ОСУЩЕСТВЛЯЮЩИХ ОБРАЗОВАТЕЛЬНУЮ ДЕЯТЕЛЬНОСТЬ ПО ОБРАЗОВАТЕЛЬНЫМ ПРОГРАММАМ НАЧАЛЬНОГО, ОСНОВНОГО И СРЕДНЕГО ОБЩЕГО ОБРАЗОВАНИЯ
(на конец года)

	Тысячи единиц				Проценты			
	2020	2021	2022	2023	2020	2021	2022	2023
Всего								
Персональные компьютеры	2650.4	2873.8	3070.6	3244.9	100	100	100	100
Из них:								
в составе локальных вычислительных сетей	1432.3	1550.2	1660.0	1743.0	54.0	53.9	54.1	53.7
с доступом к интернету	2009.3	2189.8	2374.4	2526.7	75.8	76.2	77.3	77.9
приобретенные в отчетном году	302.4	299.6	299.0	250.2	11.4	10.4	9.7	7.7
Государственные и муниципальные организации								
Персональные компьютеры	2618.2	2837.1	3029.7	3199.4	100	100	100	100
Из них:								
в составе локальных вычислительных сетей	1414.9	1529.8	1635.4	1715.3	54.0	53.9	54.0	53.6
с доступом к интернету	1982.1	2158.6	2339.4	2486.9	75.7	76.1	77.2	77.7
приобретенные в отчетном году	298.8	296.3	295.9	245.9	11.4	10.4	9.8	7.7
Частные организации								
Персональные компьютеры	32.2	36.7	40.9	45.4	100	100	100	100
Из них:								
в составе локальных вычислительных сетей	17.4	20.5	24.6	27.7	53.9	55.9	60.1	61.0
с доступом к интернету	27.2	31.2	35.0	39.8	84.3	85.0	85.7	87.6
приобретенные в отчетном году	3.6	3.3	3.1	4.3	11.2	9.0	7.6	9.4

3.1.3. ОБЕСПЕЧЕННОСТЬ ПЕРСОНАЛЬНЫМИ КОМПЬЮТЕРАМИ, ИСПОЛЬЗУЕМЫМИ В УЧЕБНЫХ ЦЕЛЯХ, ОБУЧАЮЩИХСЯ ОБРАЗОВАТЕЛЬНЫХ ОРГАНИЗАЦИЙ, ОСУЩЕСТВЛЯЮЩИХ ОБРАЗОВАТЕЛЬНУЮ ДЕЯТЕЛЬНОСТЬ ПО ОБРАЗОВАТЕЛЬНЫМ ПРОГРАММАМ НАЧАЛЬНОГО, ОСНОВНОГО И СРЕДНЕГО ОБЩЕГО ОБРАЗОВАНИЯ

(на конец года; единиц в расчете на 100 обучающихся)

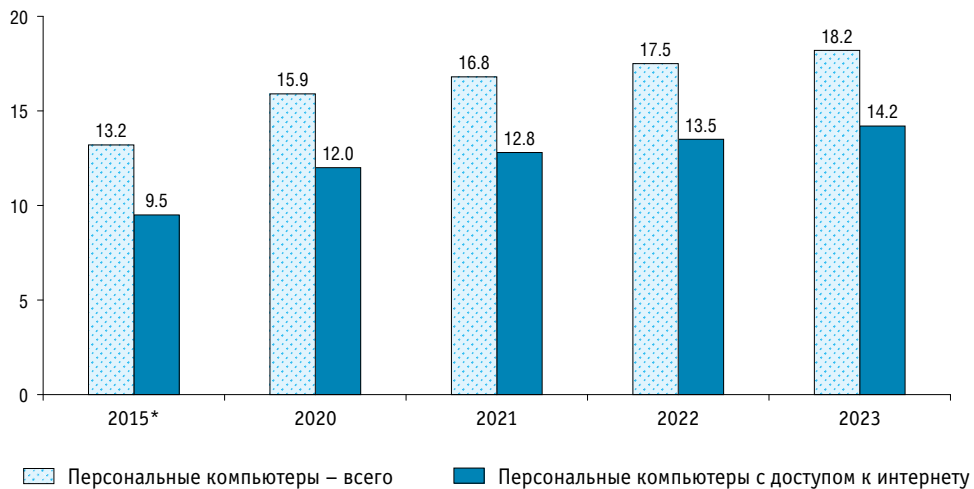

* На начало 2015/2016 учебного года; без вечерних (сменных) общеобразовательных организаций.

3.1.4. НАЛИЧИЕ СПЕЦИАЛЬНЫХ ПРОГРАММНЫХ СРЕДСТВ, ДОСТУПНЫХ ДЛЯ ОБУЧАЮЩИХСЯ В ОБРАЗОВАТЕЛЬНЫХ ОРГАНИЗАЦИЯХ, ОСУЩЕСТВЛЯЮЩИХ ОБРАЗОВАТЕЛЬНУЮ ДЕЯТЕЛЬНОСТЬ ПО ОБРАЗОВАТЕЛЬНЫМ ПРОГРАММАМ НАЧАЛЬНОГО, ОСНОВНОГО И СРЕДНЕГО ОБЩЕГО ОБРАЗОВАНИЯ: 2023

(на конец года; в процентах от общего числа организаций)

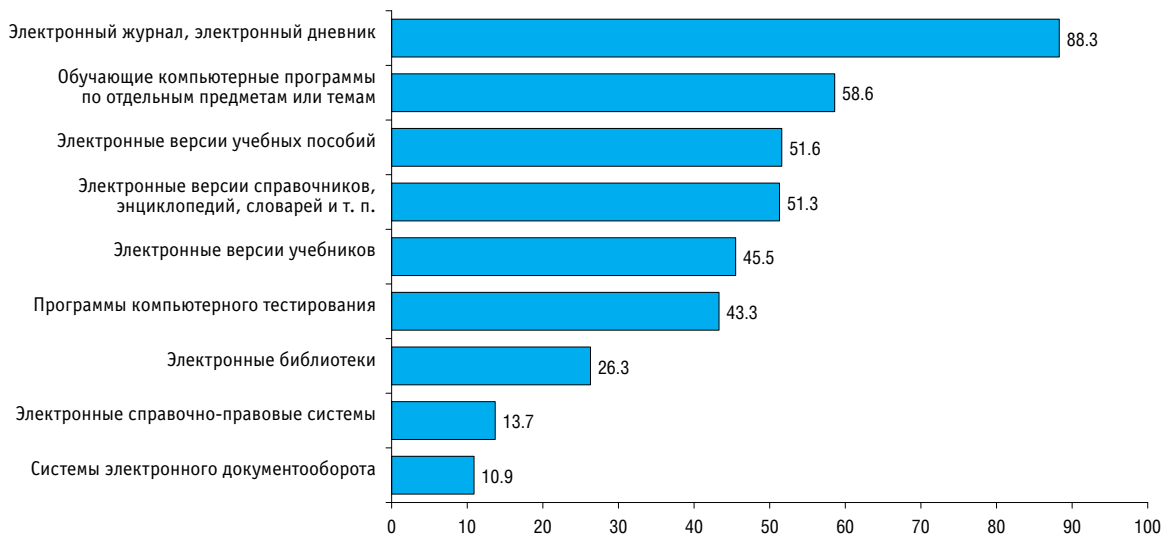

3.1.5. ОБРАЗОВАТЕЛЬНЫЕ ОРГАНИЗАЦИИ, ОСУЩЕСТВЛЯЮЩИЕ ОБРАЗОВАТЕЛЬНУЮ ДЕЯТЕЛЬНОСТЬ ПО ОБРАЗОВАТЕЛЬНЫМ ПРОГРАММАМ НАЧАЛЬНОГО, ОСНОВНОГО И СРЕДНЕГО ОБЩЕГО ОБРАЗОВАНИЯ, ИСПОЛЬЗУЮЩИЕ ЭЛЕКТРОННЫЕ ДНЕВНИКИ И ЭЛЕКТРОННЫЕ ЖУРНАЛЫ
(на конец года; в процентах от общего числа организаций)

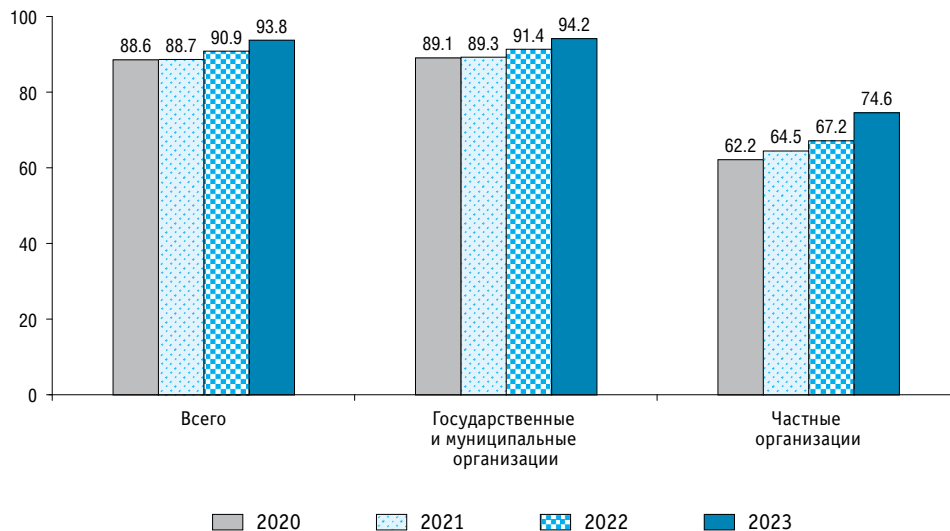

3.1.6. ЧИСЛЕННОСТЬ ОБУЧАЮЩИХСЯ ПО ОБРАЗОВАТЕЛЬНЫМ ПРОГРАММАМ НАЧАЛЬНОГО, ОСНОВНОГО И СРЕДНЕГО ОБЩЕГО ОБРАЗОВАНИЯ С ПРИМЕНЕНИЕМ ЭЛЕКТРОННОГО ОБУЧЕНИЯ

(на начало учебного года)

	С применением электронного обучения			Из них с применением исключительно электронного обучения		
	2021/2022	2022/2023	2023/2024	2021/2022	2022/2023	2023/2024
Всего:						
тысячи человек	3543.4	3948.2	4321.2	13.1	13.9	19.6
в процентах от общей численности обучающихся	20.5	22.2	24.0	0.1	0.1	0.1
В том числе программы:						
начального общего образования:						
тысячи человек	1504.8	1666.4	1782.7	5.6	6.0	7.6
в процентах от общей численности обучающихся	20.2	22.0	23.7	0.1	0.1	0.1
основного общего образования:						
тысячи человек	1696.1	1922.4	2144.2	5.8	6.2	9.1
в процентах от общей численности обучающихся	20.6	22.5	24.3	0.1	0.1	0.1
среднего общего образования:						
тысячи человек	316.5	327.5	356.7	1.2	1.3	2.4
в процентах от общей численности обучающихся	23.0	24.6	26.5	0.1	0.1	0.2
программы образования обучающихся с умственной отсталостью (интеллектуальными нарушениями):						
тысячи человек	26.0	31.8	37.7	0.5	0.5	0.5
в процентах от общей численности обучающихся	9.8	11.6	13.3	0.2	0.2	0.2

3.1.7. ЧИСЛЕННОСТЬ ОБУЧАЮЩИХСЯ ПО ОБРАЗОВАТЕЛЬНЫМ ПРОГРАММАМ НАЧАЛЬНОГО, ОСНОВНОГО И СРЕДНЕГО ОБЩЕГО ОБРАЗОВАНИЯ С ПРИМЕНЕНИЕМ ДИСТАНЦИОННЫХ ОБРАЗОВАТЕЛЬНЫХ ТЕХНОЛОГИЙ
(на начало учебного года)

	С применением дистанционных образовательных технологий			Из них с применением исключительно дистанционных образовательных технологий		
	2021/2022	2022/2023	2023/2024	2021/2022	2022/2023	2023/2024
Всего:						
тысячи человек	2940.7	3026.7	3232.4	23.3	29.2	43.0
в процентах от общей численности обучающихся	17.0	17.1	18.0	0.1	0.2	0.2
В том числе программы:						
начального общего образования:						
тысячи человек	1217.7	1259.2	1327.8	9.8	11.9	17.1
в процентах от общей численности обучающихся	16.3	16.6	17.6	0.1	0.2	0.2
основного общего образования:						
тысячи человек	1414.2	1469.2	1591.2	10.4	13.9	21.0
в процентах от общей численности обучающихся	17.2	17.2	18.0	0.1	0.2	0.2
среднего общего образования:						
тысячи человек	286.1	273.5	286.8	2.4	2.7	4.0
в процентах от общей численности обучающихся	20.8	20.5	21.3	0.2	0.2	0.3
программы образования обучающихся с умственной отсталостью (интеллектуальными нарушениями):						
тысячи человек	22.5	24.8	26.5	0.7	0.7	0.9
в процентах от общей численности обучающихся	8.5	9.1	9.4	0.3	0.2	0.3

3.1.8. ПЕРСОНАЛЬНЫЕ КОМПЬЮТЕРЫ, ИСПОЛЬЗУЕМЫЕ В УЧЕБНЫХ ЦЕЛЯХ, В ОРГАНИЗАЦИЯХ ДОПОЛНИТЕЛЬНОГО ОБРАЗОВАНИЯ, ОСУЩЕСТВЛЯЮЩИХ ОБРАЗОВАТЕЛЬНУЮ ДЕЯТЕЛЬНОСТЬ ПО ДОПОЛНИТЕЛЬНЫМ ОБЩЕОБРАЗОВАТЕЛЬНЫМ ПРОГРАММАМ ДЛЯ ДЕТЕЙ: 2023

	Всего		Городская местность		Сельская местность	
	Тысячи единиц	Проценты	Тысячи единиц	Проценты	Тысячи единиц	Проценты
Персональные компьютеры	166.3	100	143.9	100	22.5	100
Из них:						
в составе локальных вычислительных сетей	57.3	34.5	51.8	36.0	5.5	24.4
с доступом к интернету	133.8	80.5	116.4	80.9	17.5	77.8
приобретенные в отчетном году	13.5	8.1	11.8	8.2	1.7	7.6

3.1.9. ЧИСЛЕННОСТЬ УЧАЩИХСЯ, ОБУЧАЮЩИХСЯ ПО ДОПОЛНИТЕЛЬНЫМ ОБЩЕОБРАЗОВАТЕЛЬНЫМ ПРОГРАММАМ ДЛЯ ДЕТЕЙ С ПРИМЕНЕНИЕМ ЭЛЕКТРОННОГО ОБУЧЕНИЯ И ДИСТАНЦИОННЫХ ОБРАЗОВАТЕЛЬНЫХ ТЕХНОЛОГИЙ, ПО НАПРАВЛЕНИЯМ ПРОГРАММ: 2023

	Всего		Городская местность		Сельская местность	
	Тысячи человек	В процентах от общей численности учащихся	Тысячи человек	В процентах от общей численности учащихся	Тысячи человек	В процентах от общей численности учащихся
Направления дополнительных общеобразовательных программ:						
техническое	369.6	10.2	328.7	11.2	40.8	5.8
естественно-научное	362.2	10.2	334.6	11.5	27.7	4.2
туристско-краеведческое	68.6	5.4	56.3	6.0	12.3	3.9
социально-гуманитарное	519.1	6.5	460.1	6.8	59.1	5.0
общеразвивающие программы:						
художественной направленности	359.6	4.7	303.1	4.8	56.5	4.1
физкультурно-спортивной направленности	243.8	4.0	185.2	4.0	58.6	4.0
предпрофессиональные программы в области искусств	27.4	2.5	22.1	2.4	5.3	2.8
дополнительные образовательные программы спортивной подготовки	17.7	1.6	13.3	1.5	4.4	2.3

**3.1.10. ПЕРСОНАЛЬНЫЕ КОМПЬЮТЕРЫ, ИСПОЛЬЗУЕМЫЕ В УЧЕБНЫХ ЦЕЛЯХ, В ОБРАЗОВАТЕЛЬНЫХ ОРГАНИЗАЦИЯХ,
ОСУЩЕСТВЛЯЮЩИХ ОБРАЗОВАТЕЛЬНУЮ ДЕЯТЕЛЬНОСТЬ ПО ОБРАЗОВАТЕЛЬНЫМ ПРОГРАММАМ
СРЕДНЕГО ПРОФЕССИОНАЛЬНОГО ОБРАЗОВАНИЯ**
(на конец года)

	Тысячи единиц				Проценты			
	2020	2021	2022	2023	2020	2021	2022	2023
Всего								
Персональные компьютеры	429.3	459.4	489.6	520.4	100	100	100	100
Из них:								
в составе локальных вычислительных сетей	332.1	365.5	393.2	425.1	77.4	79.6	80.3	81.7
с доступом к интернету	367.1	404.6	440.0	474.8	85.5	88.1	89.9	91.2
приобретенные в отчетном году	57.6	49.9	42.3	51.8	13.4	10.9	8.6	10.0
Государственные и муниципальные организации								
Персональные компьютеры	405.2	432.1	460.2	487.5	100	100	100	100
Из них:								
в составе локальных вычислительных сетей	313.2	342.8	368.3	397.5	77.3	79.3	80.0	81.5
с доступом к интернету	344.8	378.5	411.5	442.9	85.1	87.6	89.4	90.9
приобретенные в отчетном году	54.5	45.9	39.0	47.5	13.5	10.6	8.5	9.8
Частные организации								
Персональные компьютеры	24.1	27.3	29.5	32.9	100	100	100	100
Из них:								
в составе локальных вычислительных сетей	18.9	22.8	24.9	27.6	78.6	83.4	84.5	83.8
с доступом к интернету	22.3	26.0	28.4	31.9	92.7	95.4	96.4	96.8
приобретенные в отчетном году	3.1	4.1	3.3	4.2	12.9	14.9	11.3	12.9

3.1.11. ОБЕСПЕЧЕННОСТЬ ПЕРСОНАЛЬНЫМИ КОМПЬЮТЕРАМИ, ИСПОЛЬЗУЕМЫМИ В УЧЕБНЫХ ЦЕЛЯХ, СТУДЕНТОВ ОБРАЗОВАТЕЛЬНЫХ ОРГАНИЗАЦИЙ, ОСУЩЕСТВЛЯЮЩИХ ОБРАЗОВАТЕЛЬНУЮ ДЕЯТЕЛЬНОСТЬ ПО ОБРАЗОВАТЕЛЬНЫМ ПРОГРАММАМ СРЕДНЕГО ПРОФЕССИОНАЛЬНОГО ОБРАЗОВАНИЯ

(на конец года; единиц в расчете на 100 студентов)



3.1.12. НАЛИЧИЕ СПЕЦИАЛЬНЫХ ПРОГРАММНЫХ СРЕДСТВ, ДОСТУПНЫХ ДЛЯ ОБУЧАЮЩИХСЯ В ОБРАЗОВАТЕЛЬНЫХ ОРГАНИЗАЦИЯХ, ОСУЩЕСТВЛЯЮЩИХ ОБРАЗОВАТЕЛЬНУЮ ДЕЯТЕЛЬНОСТЬ ПО ОБРАЗОВАТЕЛЬНЫМ ПРОГРАММАМ

СРЕДНЕГО ПРОФЕССИОНАЛЬНОГО ОБРАЗОВАНИЯ: 2023
(на конец года; в процентах от общего числа организаций)

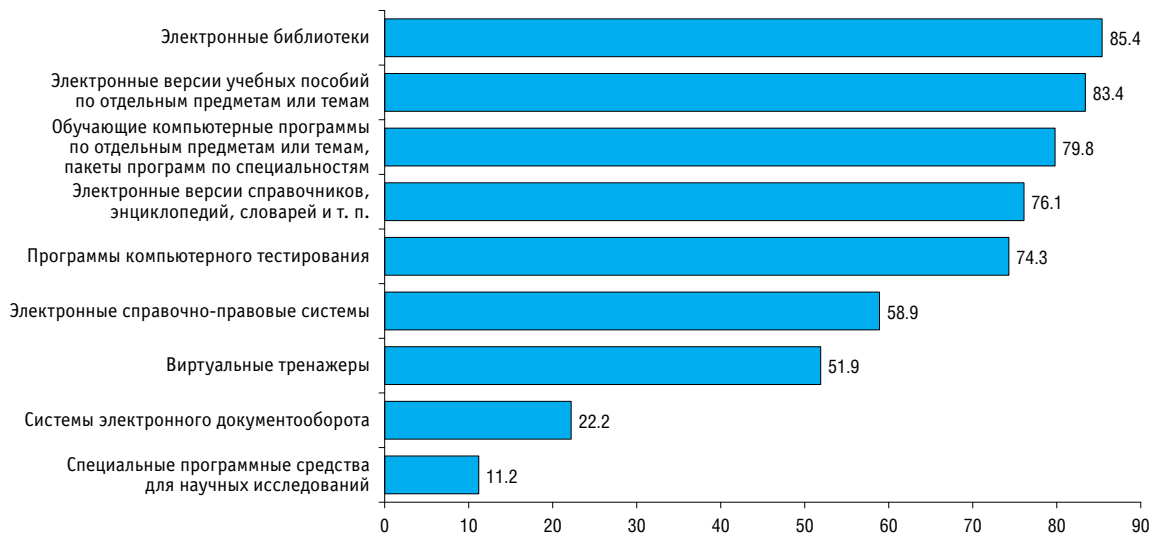

3.1.13. ЧИСЛЕННОСТЬ СТУДЕНТОВ, ОБУЧАЮЩИХСЯ ПО ОБРАЗОВАТЕЛЬНЫМ ПРОГРАММАМ СРЕДНЕГО ПРОФЕССИОНАЛЬНОГО ОБРАЗОВАНИЯ С ПРИМЕНЕНИЕМ ЭЛЕКТРОННОГО ОБУЧЕНИЯ*

(на начало учебного года)

	С применением электронного обучения			Из них с применением исключительно электронного обучения		
	2021/2022	2022/2023	2023/2024	2021/2022	2022/2023	2023/2024
Всего:						
тысячи человек	1159.5	1336.8	1447.7	14.8	15.2	16.0
в процентах от общей численности студентов	33.8	37.6	39.0	0.4	0.4	0.4
В том числе образовательные программы:						
подготовки квалифицированных рабочих, служащих:						
тысячи человек	188.3	215.8	224.5	1.6	1.6	1.7
в процентах от общей численности студентов	32.6	37.4	38.9	0.3	0.3	0.3
подготовки специалистов среднего звена:						
тысячи человек	971.2	1121.0	1223.2	13.2	13.6	14.2
в процентах от общей численности студентов	34.0	37.6	39.0	0.5	0.5	0.5

* Здесь и далее (табл. 3.1.14) – численность студентов с учетом иностранных граждан, лиц без гражданства, в том числе соотечественников, проживающих за рубежом, обучающихся в соответствии с установленной Правительством Российской Федерации квотой на образование иностранных граждан и лиц без гражданства в Российской Федерации.

3.1.14. ЧИСЛЕННОСТЬ СТУДЕНТОВ, ОБУЧАЮЩИХСЯ ПО ОБРАЗОВАТЕЛЬНЫМ ПРОГРАММАМ СРЕДНЕГО ПРОФЕССИОНАЛЬНОГО ОБРАЗОВАНИЯ С ПРИМЕНЕНИЕМ ДИСТАНЦИОННЫХ ОБРАЗОВАТЕЛЬНЫХ ТЕХНОЛОГИЙ

(на начало учебного года)

	С применением дистанционных образовательных технологий			Из них с применением исключительно дистанционных образовательных технологий		
	2021/2022	2022/2023	2023/2024	2021/2022	2022/2023	2023/2024
Всего:						
тысячи человек	1473.6	1599.3	1530.2	31.5	31.3	29.7
в процентах от общей численности студентов	42.9	44.9	41.2	0.9	0.9	0.8
В том числе образовательные программы:						
подготовки квалифицированных рабочих, служащих:						
тысячи человек	228.3	248.2	230.7	2.4	1.7	1.1
в процентах от общей численности студентов	39.5	43.0	40.0	0.4	0.3	0.2
подготовки специалистов среднего звена:						
тысячи человек	1245.3	1351.1	1299.5	29.1	29.6	28.7
в процентах от общей численности студентов	43.6	45.3	41.5	1.0	1.0	0.9

**3.1.15. ПЕРСОНАЛЬНЫЕ КОМПЬЮТЕРЫ, ИСПОЛЗУЕМЫЕ В УЧЕБНЫХ ЦЕЛЯХ, В ОБРАЗОВАТЕЛЬНЫХ ОРГАНИЗАЦИЯХ
ВЫСШЕГО ОБРАЗОВАНИЯ**
(на конец года)

	Тысячи единиц						Проценты					
	2010	2015	2020	2021	2022	2023	2010	2015	2020	2021	2022	2023
Всего												
Персональные компьютеры	643.3	712.4	698.3	703.9	725.7	738.3	100	100	100	100	100	100
Из них:												
в составе локальных вычислительных сетей	548.0	631.1	654.9	667.7	693.8	705.4	85.2	88.6	93.8	94.8	95.6	95.5
с доступом к интернету	504.2	639.3	657.1	667.6	694.1	707.3	78.4	89.7	94.1	94.8	95.7	95.8
приобретенные в отчетном году	46.3	43.4	44.7	54.6	42.8	43.9	7.2	6.1	6.4	7.8	5.9	5.9
Государственные и муниципальные организации												
Персональные компьютеры	580.9	652.9	661.5	664.8	685.2	692.8	100	100	100	100	100	100
Из них:												
в составе локальных вычислительных сетей	490.3	582.2	619.6	630.7	655.2	661.5	84.4	89.2	93.7	94.0	95.6	95.5
с доступом к интернету	452.6	581.5	620.8	629.1	654.3	662.3	77.9	89.1	93.9	94.6	95.5	95.6
приобретенные в отчетном году	40.9	35.4	42.5	51.3	39.1	38.0	7.0	5.4	6.4	7.7	5.7	5.5
Частные организации												
Персональные компьютеры	62.4	59.6	36.8	39.1	40.5	45.5	100	100	100	100	100	100
Из них:												
в составе локальных вычислительных сетей	57.7	48.9	35.3	37.0	38.6	44.0	92.5	82.1	95.9	94.7	95.3	96.6
с доступом к интернету	51.6	57.8	36.3	38.4	39.9	45.1	82.7	97.1	98.7	98.3	98.4	99.0
приобретенные в отчетном году	5.4	7.9	2.2	3.3	3.7	5.8	8.7	13.3	6.0	8.5	9.1	12.8

3.1.16. ОБЕСПЕЧЕННОСТЬ ПЕРСОНАЛЬНЫМИ КОМПЬЮТЕРАМИ, ИСПОЛЗУЕМЫМИ В УЧЕБНЫХ ЦЕЛЯХ, СТУДЕНТОВ ОБРАЗОВАТЕЛЬНЫХ ОРГАНИЗАЦИЙ ВЫСШЕГО ОБРАЗОВАНИЯ

(на конец года; единиц в расчете на 100 студентов)

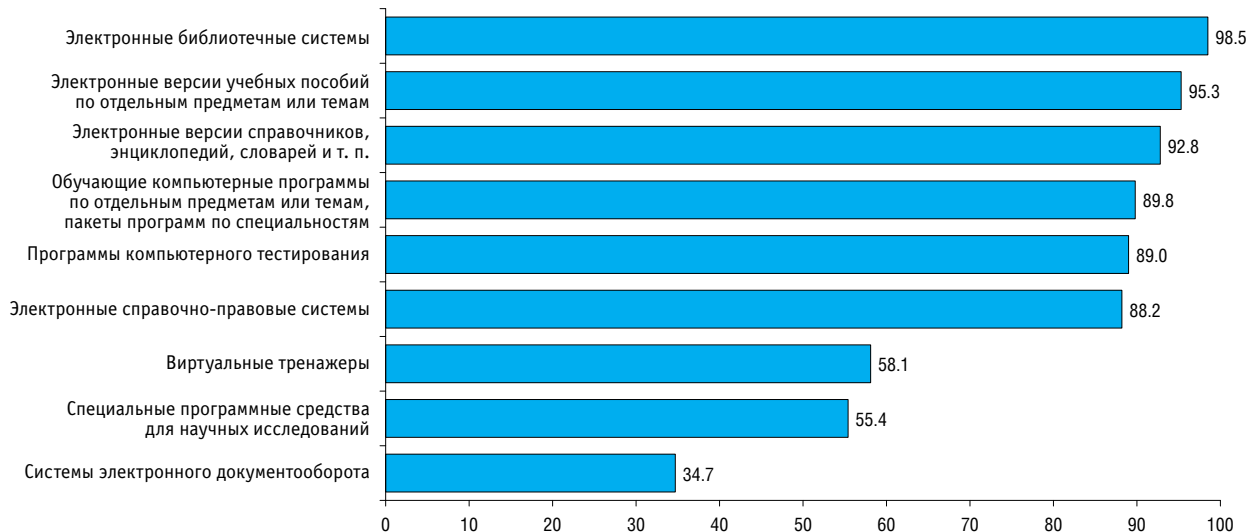

3.1.17. НАЛИЧИЕ СПЕЦИАЛЬНЫХ ПРОГРАММНЫХ СРЕДСТВ, ДОСТУПНЫХ ДЛЯ ОБУЧАЮЩИХСЯ В ОБРАЗОВАТЕЛЬНЫХ ОРГАНИЗАЦИЯХ ВЫСШЕГО ОБРАЗОВАНИЯ: 2023*(на конец года; в процентах от общего числа организаций)*

3.1.18. УДЕЛЬНЫЙ ВЕС ОРГАНИЗАЦИЙ, ИСПОЛЬЗУЮЩИХ ЦИФРОВЫЕ ТЕХНОЛОГИИ, В ОБЩЕМ ЧИСЛЕ ОБРАЗОВАТЕЛЬНЫХ ОРГАНИЗАЦИЙ ВЫСШЕГО ОБРАЗОВАНИЯ*

(проценты)

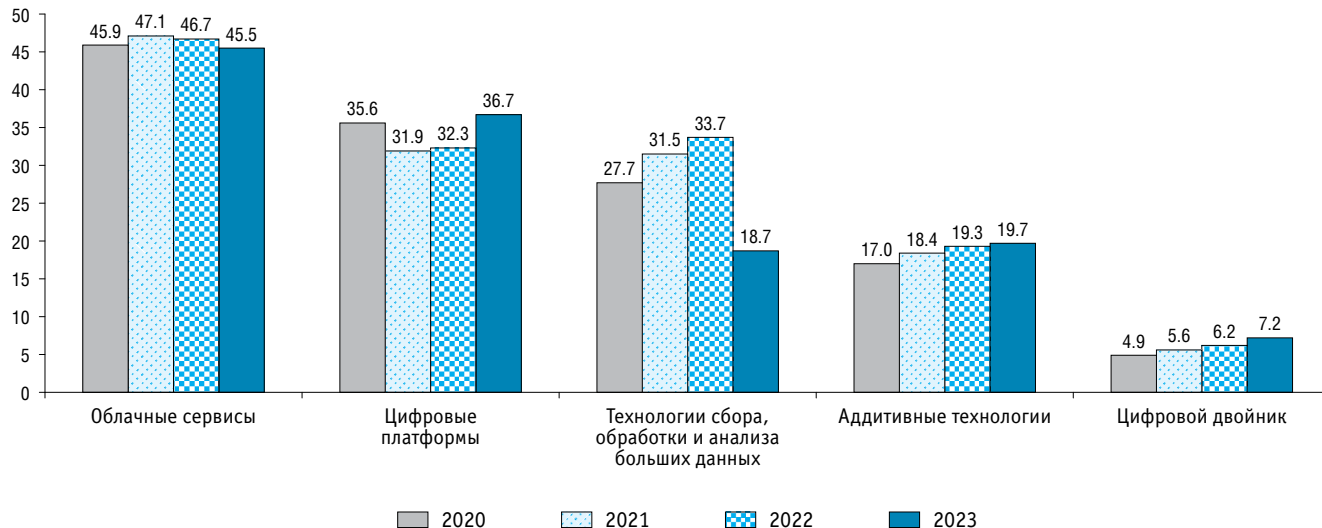

* По организациям с основным видом экономической деятельности «Образование высшее» (код по ОКВЭД2 – 85.22).

3.1.19. ЧИСЛЕННОСТЬ СТУДЕНТОВ, ОБУЧАЮЩИХСЯ ПО ПРОГРАММАМ БАКАЛАВРИАТА, СПЕЦИАЛИТЕТА, МАГИСТРАТУРЫ С ПРИМЕНЕНИЕМ ЭЛЕКТРОННОГО ОБУЧЕНИЯ*

(на начало учебного года)

	2020/2021	2021/2022	2022/2023	2023/2024
Всего:				
тысячи человек	1530.9	1849.0	1906.6	2211.6
в процентах от общей численности студентов	37.5	45.3	45.7	50.6
В том числе образовательные программы:				
бакалавриата:				
тысячи человек	1028.3	1205.3	1243.0	1460.0
в процентах от общей численности студентов	36.8	43.3	44.4	50.2
специалитета:				
тысячи человек	296.8	405.1	401.8	445.7
в процентах от общей численности студентов	38.2	50.6	48.3	51.0
магистратуры:				
тысячи человек	205.8	238.6	261.8	305.9
в процентах от общей численности студентов	40.2	48.0	48.7	52.3

* Здесь и далее (табл. 3.1.20) – численность студентов с учетом иностранных граждан, лиц без гражданства, в том числе соотечественников, проживающих за рубежом, обучающихся в соответствии с установленной Правительством Российской Федерации квотой на образование иностранных граждан и лиц без гражданства в Российской Федерации.

3.1.20. ЧИСЛЕННОСТЬ СТУДЕНТОВ, ОБУЧАЮЩИХСЯ ПО ПРОГРАММАМ БАКАЛАВРИАТА, СПЕЦИАЛИТЕТА, МАГИСТРАТУРЫ С ПРИМЕНЕНИЕМ ДИСТАНЦИОННЫХ ОБРАЗОВАТЕЛЬНЫХ ТЕХНОЛОГИЙ

(на начало учебного года)

	2021/2022	2022/2023	2023/2024	2023/2024
Всего:				
тысячи человек	1936.9	2171.9	2007.0	2010.9
в процентах от общей численности студентов	47.4	53.2	48.1	46.0
В том числе образовательные программы:				
бакалавриата:				
тысячи человек	1318.5	1470.7	1352.4	1326.9
в процентах от общей численности студентов	47.2	52.9	48.3	45.6
специалитета:				
тысячи человек	366.1	420.0	381.7	406.6
в процентах от общей численности студентов	47.1	52.5	45.9	46.6
магистратуры:				
тысячи человек	252.3	281.2	273.0	277.4
в процентах от общей численности студентов	49.2	56.5	50.8	47.4

**3.1.21. ЧИСЛЕННОСТЬ СТУДЕНТОВ, ОБУЧАЮЩИХСЯ ПО ПРОГРАММАМ БАКАЛАВРИАТА, СПЕЦИАЛИТЕТА,
МАГИСТРАТУРЫ С ПРИМЕНЕНИЕМ ОНЛАЙН-КУРСОВ**
(на начало учебного года)

	Всего			Из них с применением онлайн-курсов сторонних организаций		
	2021/2022	2022/2023	2023/2024	2021/2022	2022/2023	2023/2024
Всего:						
тысячи человек	561.2	644.6	994.0	117.4	122.2	157.2
в процентах от общей численности студентов	13.9	15.6	23.0	2.9	3.0	3.6
В том числе образовательные программы:						
бакалавриата:						
тысячи человек	403.7	458.7	717.8	89.7	92.3	111.2
в процентах от общей численности студентов	14.6	16.5	24.9	3.3	3.3	3.9
специалитета:						
тысячи человек	69.9	94.1	140.6	13.4	12.5	24.7
в процентах от общей численности студентов	8.8	11.4	16.3	1.7	1.5	2.9
магистратуры:						
тысячи человек	87.5	91.7	135.6	14.3	17.4	21.3
в процентах от общей численности студентов	17.9	17.3	23.5	2.9	3.3	3.7

3.1.22. ЧИСЛЕННОСТЬ СПЕЦИАЛИСТОВ ПО ИНФОРМАЦИОННЫМ И КОММУНИКАЦИОННЫМ ТЕХНОЛОГИЯМ ОРГАНИЗАЦИЙ, ОСУЩЕСТВЛЯЮЩИХ ОБРАЗОВАТЕЛЬНУЮ ДЕЯТЕЛЬНОСТЬ ПО ПРОГРАММАМ БАКАЛАВРИАТА, СПЕЦИАЛИТЕТА, МАГИСТРАТУРЫ
(на начало учебного года; человек)

	Численность специалистов (без внешних совместителей и работающих по договорам гражданско-правового характера)		Численность внешних совместителей	
	2022/2023	2023/2024	2022/2023	2023/2024
Всего	16434	16430	1668	1862
Руководители служб и подразделений в сфере информационно-коммуникационных технологий	2508	2583	83	98
Специалисты высшего уровня квалификации:				
разработчики и аналитики программного обеспечения и приложений	4249	4224	720	856
специалисты по базам данных и сетям	2340	2345	287	307
инженеры-электроники	1563	1663	176	184
инженеры по телекоммуникациям	863	735	82	75
графические и мультимедийные дизайнеры	613	581	40	54
Специалисты среднего уровня квалификации:				
специалисты-техники по эксплуатации ИКТ и по поддержке пользователей ИКТ	3076	3161	174	191
специалисты-техники по телекоммуникациям и радиовещанию	394	434	34	30
техники-электроники	503	433	45	44
Квалифицированные рабочие:				
монтажники и ремонтники электронного и телекоммуникационного оборудования	325	271	27	23

**3.1.23. ПЕРСОНАЛЬНЫЕ КОМПЬЮТЕРЫ, ИСПОЛЬЗУЕМЫЕ В УЧЕБНЫХ ЦЕЛЯХ, В ПРОФЕССИОНАЛЬНЫХ
ОБРАЗОВАТЕЛЬНЫХ ОРГАНИЗАЦИЯХ, ОСУЩЕСТВЛЯЮЩИХ ОБРАЗОВАТЕЛЬНУЮ ДЕЯТЕЛЬНОСТЬ
ПО ПРОГРАММАМ ПРОФЕССИОНАЛЬНОГО ОБУЧЕНИЯ**
(на конец года)

	Тысячи единиц			Проценты		
	2021	2022	2023	2021	2022	2023
Персональные компьютеры	19.9	22.5	13.9	100	100	100
Из них:						
в составе локальных вычислительных сетей	8.5	10.2	5.8	42.7	45.4	41.9
с доступом к интернету	12.2	14.3	8.2	61.3	63.6	59.4
приобретенные в отчетном году	0.6	0.8	0.6	3.0	3.6	4.1

**3.1.24. ПЕРСОНАЛЬНЫЕ КОМПЬЮТЕРЫ, ИСПОЛЬЗУЕМЫЕ В УЧЕБНЫХ ЦЕЛЯХ, В ОРГАНИЗАЦИЯХ ДОПОЛНИТЕЛЬНОГО
ПРОФЕССИОНАЛЬНОГО ОБРАЗОВАНИЯ**
(на конец года)

	Тысячи единиц			Проценты		
	2021	2022	2023	2021	2022	2023
Персональные компьютеры	61.2	59.7	60.0	100	100	100
Из них:						
в составе локальных вычислительных сетей	39.8	39.2	38.0	65.1	65.6	63.3
с доступом к интернету	46.2	46.1	46.7	75.6	77.2	77.8
приобретенные в отчетном году	4.0	2.0	3.3	6.5	3.4	5.5

3.1.25. РАСПРЕДЕЛЕНИЕ ОБРАЗОВАТЕЛЬНЫХ ОРГАНИЗАЦИЙ ПО МАКСИМАЛЬНОЙ СКОРОСТИ ПОДКЛЮЧЕНИЯ К ИНТЕРНЕТУ: 2023

(на конец года; проценты)

	Ниже 256 Кбит/с	256–511 Кбит/с	512–999 Кбит/с	1.0–1.9 Мбит/с	2.0–29.9 Мбит/с	30.0–49.9 Мбит/с	50.0–99.9 Мбит/с	100 Мбит/с и выше
Дошкольные образовательные организации*	7.5	5.2	5.7	8.0	35.8	9.8	10.4	17.6
Городская местность	5.6	4.2	4.0	7.1	37.6	10.4	10.4	20.7
Сельская местность	11.7	7.6	9.2	10.2	32.1	8.2	10.2	10.7
Образовательные организации, осуществляющие образовательную деятельность по образовательным программам начального, основного и среднего общего образования*	0.9	0.9	1.1	1.6	9.7	7.8	44.5	33.6
Городская местность	0.4	0.4	0.5	0.8	12.2	3.8	19.8	62.2
Сельская местность	1.4	1.4	1.6	2.4	7.3	11.6	67.6	6.8
Организации дополнительного образования, осуществляющие образовательную деятельность по дополнительным общеобразовательным программам для детей**	4.2	4.6	3.7	5.6	31.4	14.5	17.5	18.5
Городская местность	3.5	3.8	3.1	4.8	30.8	14.7	18.7	20.5
Сельская местность	6.1	6.8	5.5	8.0	32.9	14.1	14.0	12.6
Образовательные организации, осуществляющие образовательную деятельность по образовательным программам среднего профессионального образования**	0.5	1.2	1.0	1.3	10.4	8.7	29.7	47.3
Государственные и муниципальные организации	0.5	0.8	0.8	1.2	9.0	8.1	30.4	49.2
Частные организации	0.4	3.2	2.3	2.5	19.7	12.4	25.2	34.4
Образовательные организации высшего образования**	0.2	0.3	0.2	0.2	7.8	7.0	20.4	63.8
Государственные и муниципальные организации	0.2	0.1	0.0	0.1	6.0	6.0	17.5	70.1
Частные организации	–	0.9	0.9	0.6	13.0	9.9	28.7	46.0
Организации дополнительного профессионального образования**	1.4	2.7	3.4	2.5	23.5	14.2	20.7	31.6

* В процентах от числа принадлежащих организациям зданий, подключенных к интернету, включая здания, в которых организация занимает только часть помещений (этажей).

** В процентах от числа организаций, использующих интернет.

3.1.26. ЧИСЛО ПОСАДОЧНЫХ МЕСТ, ОСНАЩЕННЫХ ПЕРСОНАЛЬНЫМИ КОМПЬЮТЕРАМИ, ДЛЯ ПОЛЬЗОВАТЕЛЕЙ БИБЛИОТЕК В ОБРАЗОВАТЕЛЬНЫХ ОРГАНИЗАЦИЯХ

(на конец года; в процентах от общего числа посадочных мест)

	Посадочные места, оснащенные персональными компьютерами			В том числе с доступом к интернету		
	2021	2022	2023	2021	2022	2023
Образовательные организации, осуществляющие образовательную деятельность по образовательным программам начального, основного и среднего общего образования	13.2	13.5	13.8	11.9	12.3	12.7
Государственные и муниципальные организации	13.1	13.5	13.7	11.8	12.2	12.6
Частные организации	17.0	16.5	18.3	16.2	15.6	17.8
Образовательные организации, осуществляющие образовательную деятельность по образовательным программам среднего профессионального образования	19.4	20.2	21.6	18.7	19.4	20.8
Государственные и муниципальные организации	17.1	17.7	18.1	16.3	16.8	17.3
Частные организации	38.1	39.3	45.7	37.5	39.1	45.5
Образовательные организации высшего образования	18.6	19.5	20.0	18.4	19.3	19.8
Государственные и муниципальные организации	16.4	17.1	17.3	16.1	16.9	17.2
Частные организации	38.3	40.4	42.8	38.1	40.2	42.5

3.1.27. НАЛИЧИЕ ВЕБ-САЙТОВ В ОБРАЗОВАТЕЛЬНЫХ ОРГАНИЗАЦИЯХ: 2023

(на конец года; в процентах от общего числа организаций)

	Образовательные организации – всего	В том числе размещающие на веб-сайте нормативно закреплённый перечень сведений о деятельности организации*
Образовательные организации, осуществляющие образовательную деятельность по образовательным программам начального, основного и среднего общего образования	99.6	99.6
Государственные и муниципальные организации	99.6	99.6
Частные организации	98.4	98.4
Образовательные организации, осуществляющие образовательную деятельность по образовательным программам среднего профессионального образования	97.8	97.5
Государственные и муниципальные организации	97.7	97.4
Частные организации	98.5	97.9
Образовательные организации высшего образования	99.8	99.7
Государственные и муниципальные организации	99.9	99.8
Частные организации	99.7	99.4

* В соответствии с закреплённым в ст. 29 Федерального закона от 29 декабря 2012 г. № 273-ФЗ «Об образовании в Российской Федерации» перечнем сведений о деятельности образовательной организации.

3.2. Подготовка кадров для цифровой экономики

3.2.1. Подготовка кадров со средним профессиональным образованием и высшим образованием в сфере информационных технологий и смежных областях, связанных с интенсивным использованием ИКТ

3.2.1.1. ЧИСЛЕННОСТЬ СТУДЕНТОВ, ОБУЧАЮЩИХСЯ ПО ОБРАЗОВАТЕЛЬНЫМ ПРОГРАММАМ СРЕДНЕГО ПРОФЕССИОНАЛЬНОГО ОБРАЗОВАНИЯ, ПО УКРУПНЕННЫМ ГРУППАМ ПРОФЕССИЙ И СПЕЦИАЛЬНОСТЕЙ В СФЕРЕ ИНФОРМАЦИОННЫХ ТЕХНОЛОГИЙ И СМЕЖНЫХ ОБЛАСТЯХ, СВЯЗАННЫХ С ИНТЕНСИВНЫМ ИСПОЛЬЗОВАНИЕМ ИКТ: 2023/2024

(на начало учебного года)

	Программы подготовки квалифицированных рабочих, служащих		Программы подготовки специалистов среднего звена	
	Тысячи человек	В процентах от общей численности студентов*	Тысячи человек	В процентах от общей численности студентов**
Всего	51.5	8.9	438.2	14.0
Информатика и вычислительная техника	26.9	4.7	305.8	9.8
Информационная безопасность	–	–	29.2	0.9
Электроника, радиотехника и системы связи	5.7	1.0	36.6	1.2
Фотоника, приборостроение, оптические и биотехнические системы и технологии	–	–	3.0	0.1
Машиностроение	18.9	3.3	35.6	1.1
Прикладная геология, горное дело, нефтегазовое дело и геодезия	–	–	3.5	0.1
Управление в технических системах	–	–	20.2	0.6
Экранные искусства	–	–	4.4	0.1

* Обучающихся по программам подготовки квалифицированных рабочих, служащих.

** Обучающихся по программам подготовки специалистов среднего звена.

3.2.1.2. ПРИЕМ СТУДЕНТОВ НА ОБУЧЕНИЕ ПО ОБРАЗОВАТЕЛЬНЫМ ПРОГРАММАМ СРЕДНЕГО ПРОФЕССИОНАЛЬНОГО ОБРАЗОВАНИЯ ПО УКРУПНЕННЫМ ГРУППАМ ПРОФЕССИЙ И СПЕЦИАЛЬНОСТЕЙ В СФЕРЕ ИНФОРМАЦИОННЫХ ТЕХНОЛОГИЙ И СМЕЖНЫХ ОБЛАСТЯХ, СВЯЗАННЫХ С ИНТЕНСИВНЫМ ИСПОЛЬЗОВАНИЕМ ИКТ: 2023

	Программы подготовки квалифицированных рабочих, служащих		Программы подготовки специалистов среднего звена	
	Тысячи человек	В процентах от общего приема*	Тысячи человек	В процентах от общего приема**
Всего	24.1	11.3	142.3	14.1
Информатика и вычислительная техника	13.1	6.2	102.8	10.2
Информационная безопасность	–	–	9.1	0.9
Электроника, радиотехника и системы связи	2.6	1.2	10.3	1.0
Фотоника, приборостроение, оптические и биотехнические системы и технологии	–	–	0.8	0.1
Машиностроение	8.4	3.9	10.9	1.1
Прикладная геология, горное дело, нефтегазовое дело и геодезия	–	–	0.1	0.0
Управление в технических системах	–	–	6.5	0.6
Экранные искусства	–	–	1.7	0.2

* От общей численности принятых на обучение по программам подготовки квалифицированных рабочих, служащих.

** От общей численности принятых на обучение по программам подготовки специалистов среднего звена.

3.2.1.3. ВЫПУСК КВАЛИФИЦИРОВАННЫХ РАБОЧИХ, СЛУЖАЩИХ И СПЕЦИАЛИСТОВ СРЕДНЕГО ЗВЕНА ПО УКРУПНЕННЫМ ГРУППАМ ПРОФЕССИЙ И СПЕЦИАЛЬНОСТЕЙ В СФЕРЕ ИНФОРМАЦИОННЫХ ТЕХНОЛОГИЙ И СМЕЖНЫХ ОБЛАСТЯХ, СВЯЗАННЫХ С ИНТЕНСИВНЫМ ИСПОЛЬЗОВАНИЕМ ИКТ: 2023

	Программы подготовки квалифицированных рабочих, служащих		Программы подготовки специалистов среднего звена	
	Тысячи человек	В процентах от общего выпуска*	Тысячи человек	В процентах от общего выпуска**
Всего	14.5	8.6	73.2	11.3
Информатика и вычислительная техника	8.8	5.3	47.4	7.3
Информационная безопасность	–	–	4.5	0.7
Электроника, радиотехника и системы связи	1.6	0.9	7.8	1.2
Фотоника, приборостроение, оптические и биотехнические системы и технологии	–	–	0.7	0.1
Машиностроение	4.1	2.4	7.4	1.1
Прикладная геология, горное дело, нефтегазовое дело и геодезия	–	–	0.9	0.1
Управление в технических системах	–	–	4.0	0.6
Экранные искусства	–	–	0.6	0.1

* От общей численности выпускников, обучавшихся по программам подготовки квалифицированных рабочих, служащих.

** От общей численности выпускников, обучавшихся по программам подготовки специалистов среднего звена.

3.2.1.4. ЧИСЛЕННОСТЬ СТУДЕНТОВ, ОБУЧАЮЩИХСЯ ПО ПРОГРАММАМ БАКАЛАВРИАТА, СПЕЦИАЛИТЕТА, МАГИСТРАТУРЫ, ПО УКРУПНЕННЫМ ГРУППАМ СПЕЦИАЛЬНОСТЕЙ И НАПРАВЛЕНИЙ ПОДГОТОВКИ В СФЕРЕ ИНФОРМАЦИОННЫХ ТЕХНОЛОГИЙ И СМЕЖНЫХ ОБЛАСТЯХ, СВЯЗАННЫХ С ИНТЕНСИВНЫМ ИСПОЛЬЗОВАНИЕМ ИКТ: 2023/2024

(на начало учебного года)

	Всего		В том числе по программам			
	тысячи человек	в процентах от общей численности студентов*	бакалавриата, специалитета		магистратуры	
			тысячи человек	в процентах от общей численности студентов**	тысячи человек	в процентах от общей численности студентов***
Всего	1145.3	26.5	989.6	26.4	155.7	27.0
Математика и механика	53.2	1.2	41.3	1.1	11.9	2.1
Компьютерные и информационные науки	23.5	0.5	19.4	0.5	4.0	0.7
Физика и астрономия	21.8	0.5	15.9	0.4	5.9	1.0
Науки о Земле	1.9	0.0	1.9	0.1	–	–
Биологические науки	1.2	0.0	1.2	0.0	–	–
Информатика и вычислительная техника	273.6	6.3	238.0	6.3	35.6	6.2
Информационная безопасность	47.9	1.1	44.9	1.2	3.0	0.5
Электроника, радиотехника и системы связи	68.6	1.6	59.6	1.6	9.0	1.6
Фотоника, приборостроение, оптические и биотехнические системы и технологии	18.8	0.4	14.8	0.4	4.0	0.7
Электро- и теплоэнергетика	113.6	2.6	97.9	2.6	15.7	2.7
Ядерная энергетика и технологии	7.1	0.2	5.9	0.2	1.1	0.2
Машиностроение	113.4	2.6	98.4	2.6	15.0	2.6
Оружие и системы вооружения	2.2	0.0	2.1	0.1	0.1	0.0
Авиационная и ракетно-космическая техника	25.1	0.6	23.0	0.6	2.1	0.4
Аэронавигация и эксплуатация авиационной и ракетно-космической техники	0.1	0.0	0.1	0.0	–	–

(окончание)

	Всего		В том числе по программам			
			бакалавриата, специалитета		магистратуры	
	тысячи человек	в процентах от общей численности студентов*	тысячи человек	в процентах от общей численности студентов**	тысячи человек	в процентах от общей численности студентов***
Техника и технологии кораблестроения и водного транспорта	6.3	0.1	5.2	0.1	1.0	0.2
Управление в технических системах	48.8	1.1	37.5	1.0	11.2	2.0
Нанотехнологии и наноматериалы	2.0	0.0	1.6	0.0	0.3	0.1
Фундаментальная медицина	1.2	0.0	1.2	0.0	–	–
Экономика и управление	305.3	7.1	270.4	7.2	34.9	6.1
Языкознание и литературоведение	4.1	0.1	3.4	0.1	0.7	0.1
Экранные искусства	5.9	0.1	5.9	0.2	–	–

* Обучающихся по программам бакалавриата, специалитета, магистратуры.

** Обучающихся по программам бакалавриата, специалитета.

*** Обучающихся по программам магистратуры.

3.2.1.5. ПРИЕМ СТУДЕНТОВ НА ОБУЧЕНИЕ ПО ПРОГРАММАМ БАКАЛАВРИАТА, СПЕЦИАЛИТЕТА, МАГИСТРАТУРЫ ПО УКРУПНЕННЫМ ГРУППАМ СПЕЦИАЛЬНОСТЕЙ И НАПРАВЛЕНИЙ ПОДГОТОВКИ В СФЕРЕ ИНФОРМАЦИОННЫХ ТЕХНОЛОГИЙ И СМЕЖНЫХ ОБЛАСТЯХ, СВЯЗАННЫХ С ИНТЕНСИВНЫМ ИСПОЛЬЗОВАНИЕМ ИКТ: 2023

	Всего		В том числе по программам			
	тысячи человек	в процентах от общего приема*	бакалавриата, специалитета		магистратуры	
			тысячи человек	в процентах от общего приема**	тысячи человек	в процентах от общего приема***
Всего	357.3	27.7	283.9	27.8	73.4	27.6
Математика и механика	17.4	1.4	12.2	1.2	5.2	1.9
Компьютерные и информационные науки	7.9	0.6	6.0	0.6	2.0	0.7
Физика и астрономия	7.1	0.5	4.4	0.4	2.6	1.0
Науки о Земле	0.6	0.0	0.6	0.1	–	–
Биологические науки	0.2	0.0	0.2	0.0	–	–
Информатика и вычислительная техника	92.0	7.1	74.8	7.3	17.2	6.5
Информационная безопасность	13.7	1.1	12.0	1.2	1.6	0.6
Электроника, радиотехника и системы связи	21.6	1.7	17.1	1.7	4.5	1.7
Фотоника, приборостроение, оптические и биотехнические системы и технологии	6.1	0.5	4.2	0.4	1.9	0.7
Электро- и теплоэнергетика	35.8	2.8	28.8	2.8	7.0	2.7
Ядерная энергетика и технологии	2.1	0.2	1.5	0.1	0.6	0.2
Машиностроение	35.5	2.8	28.7	2.8	6.8	2.6
Оружие и системы вооружения	0.5	0.0	0.5	0.0	0.0	0.0
Авиационная и ракетно-космическая техника	6.3	0.5	5.3	0.5	1.0	0.4
Аэронавигация и эксплуатация авиационной и ракетно-космической техники	0.0	0.0	0.0	0.0	–	–
Техника и технологии кораблестроения и водного транспорта	2.0	0.2	1.5	0.1	0.5	0.2

(окончание)

	Всего		В том числе по программам			
			бакалавриата, специалитета		магистратуры	
	тысячи человек	в процентах от общего приема*	тысячи человек	в процентах от общего приема**	тысячи человек	в процентах от общего приема***
Управление в технических системах	16.1	1.3	11.4	1.1	4.7	1.8
Нанотехнологии и наноматериалы	0.6	0.0	0.5	0.0	0.1	0.0
Фундаментальная медицина	0.3	0.0	0.3	0.0	–	–
Экономика и управление	88.6	6.9	71.3	7.0	17.3	6.5
Языкознание и литературоведение	1.5	0.1	1.0	0.1	0.4	0.2
Экранные искусства	1.5	0.1	1.5	0.1	–	–

* От общей численности принятых на обучение по программам бакалавриата, специалитета, магистратуры.

** От общей численности принятых на обучение по программам бакалавриата, специалитета.

*** От общей численности принятых на обучение по программам магистратуры.

3.2.1.6. ВЫПУСК БАКАЛАВРОВ, СПЕЦИАЛИСТОВ, МАГИСТРОВ ПО УКРУПНЕННЫМ ГРУППАМ СПЕЦИАЛЬНОСТЕЙ И НАПРАВЛЕНИЙ ПОДГОТОВКИ В СФЕРЕ ИНФОРМАЦИОННЫХ ТЕХНОЛОГИЙ И СМЕЖНЫХ ОБЛАСТЯХ, СВЯЗАННЫХ С ИНТЕНСИВНЫМ ИСПОЛЬЗОВАНИЕМ ИКТ: 2023

	Всего		В том числе по программам			
	тысячи человек	в процентах от общего выпуска*	бакалавриата, специалитета		магистратуры	
			тысячи человек	в процентах от общего выпуска**	тысячи человек	в процентах от общего выпуска***
Всего	208.7	25.9	169.3	26.1	39.4	24.9
Математика и механика	8.7	1.1	6.2	1.0	2.5	1.6
Компьютерные и информационные науки	3.7	0.5	2.9	0.4	0.8	0.5
Физика и астрономия	4.9	0.6	3.1	0.5	1.9	1.2
Науки о Земле	0.4	0.0	0.4	0.1	–	–
Биологические науки	0.2	0.0	0.2	0.0	–	–
Информатика и вычислительная техника	37.4	4.6	30.2	4.7	7.2	4.6
Информационная безопасность	6.1	0.8	5.5	0.9	0.6	0.4
Электроника, радиотехника и системы связи	11.8	1.5	9.3	1.4	2.5	1.6
Фотоника, приборостроение, оптические и биотехнические системы и технологии	3.7	0.5	2.6	0.4	1.1	0.7
Электро- и теплоэнергетика	21.1	2.6	16.7	2.6	4.4	2.8
Ядерная энергетика и технологии	1.4	0.2	1.0	0.2	0.4	0.2
Машиностроение	19.9	2.5	16.1	2.5	3.8	2.4
Оружие и системы вооружения	0.4	0.0	0.3	0.1	0.0	0.0
Авиационная и ракетно-космическая техника	4.0	0.5	3.2	0.5	0.7	0.5
Аэронавигация и эксплуатация авиационной и ракетно-космической техники	0.0	0.0	0.0	0.0	–	–
Техника и технологии кораблестроения и водного транспорта	1.0	0.1	0.7	0.1	0.4	0.2

(окончание)

	Всего		В том числе по программам			
			бакалавриата, специалитета		магистратуры	
	тысячи человек	в процентах от общего выпуска*	тысячи человек	в процентах от общего выпуска**	тысячи человек	в процентах от общего выпуска***
Управление в технических системах	9.3	1.2	6.7	1.0	2.6	1.7
Нанотехнологии и наноматериалы	0.4	0.0	0.3	0.0	0.1	0.0
Фундаментальная медицина	0.1	0.0	0.1	0.0	–	–
Экономика и управление	72.7	9.0	62.5	9.6	10.2	6.4
Языкознание и литературоведение	0.8	0.1	0.6	0.1	0.2	0.1
Экранные искусства	0.8	0.1	0.8	0.1	–	–

* От общей численности выпускников, обучавшихся по программам бакалавриата, специалитета, магистратуры.

** От общей численности выпускников, обучавшихся по программам бакалавриата, специалитета.

*** От общей численности выпускников, обучавшихся по программам магистратуры.

3.2.2. Подготовка кадров с высшим образованием в сфере информационных технологий

3.2.2.1. ЧИСЛЕННОСТЬ СТУДЕНТОВ, ОБУЧАЮЩИХСЯ ПО ПРОГРАММАМ БАКАЛАВРИАТА, СПЕЦИАЛИТЕТА, МАГИСТРАТУРЫ, ПО УКРУПНЕННЫМ ГРУППАМ СПЕЦИАЛЬНОСТЕЙ И НАПРАВЛЕНИЙ ПОДГОТОВКИ В СФЕРЕ ИНФОРМАЦИОННЫХ ТЕХНОЛОГИЙ: 2023/2024 (на начало учебного года)

	Всего		В том числе по программам			
	тысячи человек	в процентах от общей численности студентов*	бакалавриата, специалитета		магистратуры	
			тысячи человек	в процентах от общей численности студентов**	тысячи человек	в процентах от общей численности студентов***
Всего	812.6	18.8	698.8	18.6	113.8	19.8
Математика и механика	52.0	1.2	40.3	1.1	11.7	2.0
Компьютерные и информационные науки	23.5	0.5	19.4	0.5	4.0	0.7
Физика и астрономия	7.9	0.2	5.9	0.2	2.0	0.3
Науки о Земле	1.9	0.0	1.9	0.1	–	–
Биологические науки	1.2	0.0	1.2	0.0	–	–
Информатика и вычислительная техника	272.5	6.3	236.9	6.3	35.6	6.2
Информационная безопасность	47.2	1.1	44.1	1.2	3.0	0.5
Электроника, радиотехника и системы связи	67.3	1.6	58.3	1.6	9.0	1.6
Фотоника, приборостроение, оптические и биотехнические системы и технологии	1.9	0.0	1.7	0.0	0.2	0.0
Электро- и теплоэнергетика	113.6	2.6	97.9	2.6	15.7	2.7
Ядерная энергетика и технологии	7.1	0.2	5.9	0.2	1.1	0.2
Машиностроение	113.4	2.6	98.4	2.6	15.0	2.6
Оружие и системы вооружения	0.2	0.0	0.2	0.0	–	–
Авиационная и ракетно-космическая техника	25.1	0.6	23.0	0.6	2.1	0.4

(окончание)

	Всего		В том числе по программам			
			бакалавриата, специалитета		магистратуры	
	тысячи человек	в процентах от общей численности студентов*	тысячи человек	в процентах от общей численности студентов**	тысячи человек	в процентах от общей численности студентов***
Аэронавигация и эксплуатация авиационной и ракетно-космической техники	0.1	0.0	0.1	0.0	–	–
Техника и технологии кораблестроения и водного транспорта	6.3	0.1	5.2	0.1	1.0	0.2
Управление в технических системах	41.8	1.0	32.0	0.9	9.8	1.7
Фундаментальная медицина	1.2	0.0	1.2	0.0	–	–
Экономика и управление	27.8	0.6	24.4	0.7	3.4	0.6
Языкознание и литературоведение	1.0	0.0	0.8	0.0	0.2	0.0

* Обучающихся по программам бакалавриата, специалитета, магистратуры.

** Обучающихся по программам бакалавриата, специалитета.

*** Обучающихся по программам магистратуры.

3.2.2.2. ПРИЕМ СТУДЕНТОВ НА ОБУЧЕНИЕ ПО ПРОГРАММАМ БАКАЛАВРИАТА, СПЕЦИАЛИТЕТА, МАГИСТРАТУРЫ ПО УКРУПНЕННЫМ ГРУППАМ СПЕЦИАЛЬНОСТЕЙ И НАПРАВЛЕНИЙ ПОДГОТОВКИ В СФЕРЕ ИНФОРМАЦИОННЫХ ТЕХНОЛОГИЙ: 2023

	Всего		В том числе по программам			
	тысячи человек	в процентах от общего приема*	бакалавриата, специалитета		магистратуры	
			тысячи человек	в процентах от общего приема**	тысячи человек	в процентах от общего приема***
Всего	261.6	20.3	208.3	20.4	53.3	20.1
Математика и механика	17.0	1.3	11.9	1.2	5.1	1.9
Компьютерные и информационные науки	7.9	0.6	6.0	0.6	2.0	0.7
Физика и астрономия	2.4	0.2	1.5	0.1	0.9	0.3
Науки о Земле	0.6	0.0	0.6	0.1	–	–
Биологические науки	0.2	0.0	0.2	0.0	–	–
Информатика и вычислительная техника	91.7	7.1	74.5	7.3	17.2	6.5
Информационная безопасность	13.5	1.0	11.9	1.2	1.6	0.6
Электроника, радиотехника и системы связи	21.4	1.7	16.8	1.6	4.5	1.7
Фотоника, приборостроение, оптические и биотехнические системы и технологии	0.6	0.0	0.5	0.0	0.1	0.0
Электро- и теплоэнергетика	35.8	2.8	28.8	2.8	7.0	2.7
Ядерная энергетика и технологии	2.1	0.2	1.5	0.1	0.6	0.2
Машиностроение	35.5	2.8	28.7	2.8	6.8	2.6
Оружие и системы вооружения	0.1	0.0	0.1	0.0	–	–
Авиационная и ракетно-космическая техника	6.3	0.5	5.3	0.5	1.0	0.4
Аэронавигация и эксплуатация авиационной и ракетно-космической техники	0.0	0.0	0.0	0.0	–	–
Техника и технологии кораблестроения и водного транспорта	2.0	0.2	1.5	0.1	0.5	0.2

(окончание)

	Всего		В том числе по программам			
			бакалавриата, специалитета		магистратуры	
	тысячи человек	в процентах от общего приема*	тысячи человек	в процентах от общего приема**	тысячи человек	в процентах от общего приема***
Управление в технических системах	14.0	1.1	9.9	1.0	4.1	1.5
Фундаментальная медицина	0.3	0.0	0.3	0.0	–	–
Экономика и управление	9.9	0.8	8.1	0.8	1.9	0.7
Языкознание и литературоведение	0.4	0.0	0.3	0.0	0.1	0.0

* От общей численности принятых на обучение по программам бакалавриата, специалитета, магистратуры.

** От общей численности принятых на обучение по программам бакалавриата, специалитета.

*** От общей численности принятых на обучение по программам магистратуры.

3.2.2.3. ВЫПУСК БАКАЛАВРОВ, СПЕЦИАЛИСТОВ, МАГИСТРОВ ПО УКРУПНЕННЫМ ГРУППАМ СПЕЦИАЛЬНОСТЕЙ И НАПРАВЛЕНИЙ ПОДГОТОВКИ В СФЕРЕ ИНФОРМАЦИОННЫХ ТЕХНОЛОГИЙ: 2023

	Всего		В том числе по программам			
	тысячи человек	в процентах от общего выпуска*	бакалавриата, специалитета		магистратуры	
			тысячи человек	в процентах от общего выпуска**	тысячи человек	в процентах от общего выпуска***
Всего	129.2	16.0	102.1	15.8	27.1	17.1
Математика и механика	8.6	1.1	6.1	0.9	2.4	1.5
Компьютерные и информационные науки	3.7	0.5	2.9	0.4	0.8	0.5
Физика и астрономия	1.7	0.2	0.9	0.1	0.8	0.5
Науки о Земле	0.4	0.0	0.4	0.1	–	–
Биологические науки	0.2	0.0	0.2	0.0	–	–
Информатика и вычислительная техника	37.3	4.6	30.1	4.6	7.2	4.6
Информационная безопасность	6.0	0.7	5.4	0.8	0.6	0.4
Электроника, радиотехника и системы связи	11.6	1.4	9.1	1.4	2.5	1.6
Фотоника, приборостроение, оптические и биотехнические системы и технологии	0.3	0.0	0.2	0.0	0.1	0.1
Электро- и теплоэнергетика	21.1	2.6	16.7	2.6	4.4	2.8
Ядерная энергетика и технологии	1.4	0.2	1.0	0.2	0.4	0.2
Машиностроение	19.9	2.5	16.1	2.5	3.8	2.4
Оружие и системы вооружения	0.0	0.0	0.0	0.0	–	–
Авиационная и ракетно-космическая техника	4.0	0.5	3.2	0.5	0.7	0.5
Аэронавигация и эксплуатация авиационной и ракетно-космической техники	0.0	0.0	0.0	0.0	–	–
Техника и технологии кораблестроения и водного транспорта	1.0	0.1	0.7	0.1	0.4	0.2

(окончание)

	Всего		В том числе по программам			
	тысячи человек	в процентах от общего выпуска*	бакалавриата, специалитета		магистратуры	
			тысячи человек	в процентах от общего выпуска**	тысячи человек	в процентах от общего выпуска***
Управление в технических системах	7.7	1.0	5.5	0.8	2.2	1.4
Фундаментальная медицина	0.1	0.0	0.1	0.0	–	–
Экономика и управление	4.1	0.5	3.4	0.5	0.7	0.5
Языкознание и литературоведение	0.2	0.0	0.1	0.0	0.1	0.0

* От общей численности выпускников, обучавшихся по программам бакалавриата, специалитета, магистратуры.

** От общей численности выпускников, обучавшихся по программам бакалавриата, специалитета.

*** От общей численности выпускников, обучавшихся по программам магистратуры.

3.3. Подготовка специалистов в области искусственного интеллекта

3.3.1. ЧИСЛЕННОСТЬ СТУДЕНТОВ, ОБУЧАЮЩИХСЯ ПО ПРОГРАММАМ БАКАЛАВРИАТА, СПЕЦИАЛИТЕТА, МАГИСТРАТУРЫ ПО ПРОФИЛЮ «ИСКУССТВЕННЫЙ ИНТЕЛЛЕКТ», ПО УКРУПНЕННЫМ ГРУППАМ СПЕЦИАЛЬНОСТЕЙ И НАПРАВЛЕНИЙ ПОДГОТОВКИ: 2023/2024 (на начало учебного года)

	Всего		В том числе по программам					
	тысячи человек	в процентах от общей численности студентов по соответствующей укрупненной группе специальностей и направлений подготовки*	бакалавриата		специалитета		магистратуры	
			тысячи человек	в процентах от общей численности студентов по соответствующей укрупненной группе специальностей и направлений подготовки**	тысячи человек	в процентах от общей численности студентов по соответствующей укрупненной группе специальностей и направлений подготовки***	тысячи человек	в процентах от общей численности студентов по соответствующей укрупненной группе специальностей и направлений подготовки****
Всего	42.3	1.0	25.6	0.9	1.6	0.2	15.1	2.6
Математика и механика	7.7	14.5	4.8	12.5	–	–	2.9	24.2
Компьютерные и информационные науки	3.6	15.5	2.3	11.8	–	–	1.3	33.3
Физика и астрономия	0.1	0.5	0.0	0.1	0.1	5.1	0.0	0.1
Науки о Земле	0.1	0.2	–	–	–	–	0.1	0.7
Техника и технологии строительства	0.1	0.1	–	–	–	–	0.1	0.4
Информатика и вычислительная техника	19.2	7.0	12.4	5.2	–	–	6.9	19.3
Информационная безопасность	2.1	4.5	0.4	1.8	1.4	6.1	0.3	10.3
Электроника, радиотехника и системы связи	1.5	2.2	1.1	2.1	–	–	0.4	5.0
Фотоника, приборостроение, оптические и биотехнические системы и технологии	0.7	3.8	0.5	3.4	–	–	0.2	6.0

(продолжение)

	Всего		В том числе по программам					
	тысячи человек	в процентах от общей численности студентов по соответствующей укрупненной группе специальностей и направлений подготовки*	бакалавриата		специалитета		магистратуры	
			тысячи человек	в процентах от общей численности студентов по соответствующей укрупненной группе специальностей и направлений подготовки**	тысячи человек	в процентах от общей численности студентов по соответствующей укрупненной группе специальностей и направлений подготовки***	тысячи человек	в процентах от общей численности студентов по соответствующей укрупненной группе специальностей и направлений подготовки****
Электро- и теплоэнергетика	0.3	0.2	0.0	0.0	–	–	0.3	1.6
Ядерная энергетика и технологии	0.0	0.1	–	–	–	–	0.0	0.8
Машиностроение	3.5	3.1	2.7	2.8	–	–	0.8	5.6
Химические технологии	0.0	0.1	–	–	–	–	0.0	0.6
Промышленная экология и биотехнологии	0.1	0.3	–	–	–	–	0.1	1.6
Техносферная безопасность и природообустройство	0.2	0.3	–	–	–	–	0.2	1.8
Технологии материалов	0.2	1.3	0.1	1.0	–	–	0.1	2.2
Техника и технологии наземного транспорта	0.3	0.2	0.2	0.4	–	–	0.1	1.5
Авиационная и ракетно-космическая техника	0.0	0.1	–	–	0.0	0.1	–	–
Управление в технических системах	1.3	2.6	0.7	1.9	–	–	0.6	5.1
Нанотехнологии и наноматериалы	0.0	0.5	0.0	0.5	–	–	–	–
Сельское, лесное и рыбное хозяйство	0.0	0.0	–	–	–	–	0.0	0.3
Экономика и управление	0.6	0.1	0.3	0.1	–	–	0.2	0.2

(окончание)

	Всего		В том числе по программам					
	тысячи человек	в процентах от общей численности студентов по соответствующей укрупненной группе специальностей и направлений подготовки*	бакалавриата		специалитета		магистратуры	
			тысячи человек	в процентах от общей численности студентов по соответствующей укрупненной группе специальностей и направлений подготовки**	тысячи человек	в процентах от общей численности студентов по соответствующей укрупненной группе специальностей и направлений подготовки***	тысячи человек	в процентах от общей численности студентов по соответствующей укрупненной группе специальностей и направлений подготовки****
Юриспруденция	0.0	0.0	–	–	–	–	0.0	0.0
Политические науки и регионоведение	0.0	0.1	–	–	–	–	0.0	0.3
Образование и педагогические науки	0.4	0.1	0.1	0.0	–	–	0.2	0.3
Языкознание и литературоведение	0.1	0.1	0.0	0.0	–	–	0.0	0.2
Физическая культура и спорт	0.0	0.1	–	–	–	–	0.0	0.5

* Обучающихся по программам бакалавриата, специалитета, магистратуры.

** Обучающихся по программам бакалавриата.

*** Обучающихся по программам специалитета.

**** Обучающихся по программам магистратуры.

3.3.2. ОСВОЕНИЕ ТЕХНОЛОГИЙ ИСКУССТВЕННОГО ИНТЕЛЛЕКТА СТУДЕНТАМИ, ОБУЧАЮЩИМИСЯ ПО ПРОГРАММАМ БАКАЛАВРИАТА, СПЕЦИАЛИТЕТА, МАГИСТРАТУРЫ ПО ПРОФИЛЮ «ИСКУССТВЕННЫЙ ИНТЕЛЛЕКТ»: 2023/2024*

(на начало учебного года; в процентах от общей численности студентов, обучающихся по программам по профилю «Искусственный интеллект»)

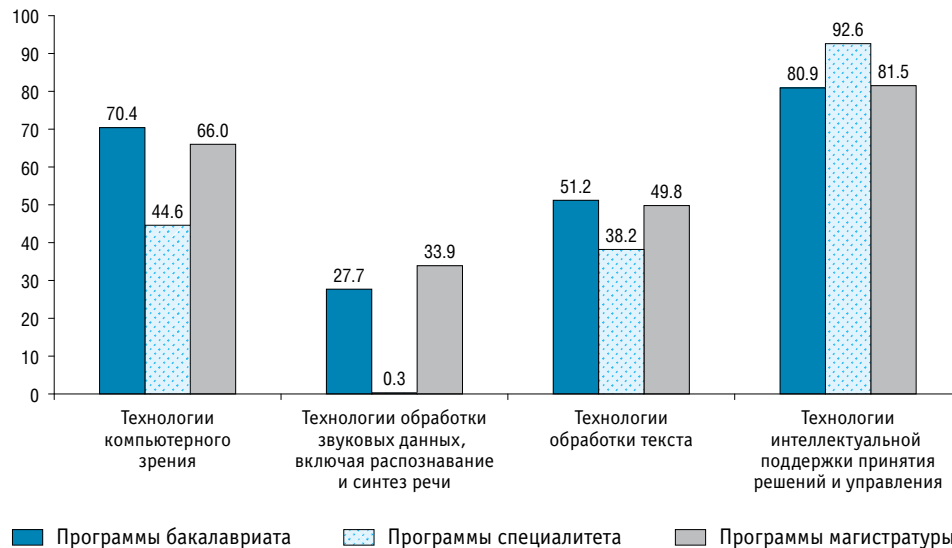

* Сумма значений превышает 100% за счет образовательных программ, предусматривающих освоение более одного класса технологий искусственного интеллекта.

3.3.3. ПРИЕМ СТУДЕНТОВ НА ОБУЧЕНИЕ ПО ПРОГРАММАМ БАКАЛАВРИАТА, СПЕЦИАЛИТЕТА, МАГИСТРАТУРЫ ПО ПРОФИЛЮ «ИСКУССТВЕННЫЙ ИНТЕЛЛЕКТ» ПО УКРУПНЕННЫМ ГРУППАМ СПЕЦИАЛЬНОСТЕЙ И НАПРАВЛЕНИЙ ПОДГОТОВКИ: 2023

	Всего		В том числе по программам					
	тысячи человек	в процентах от общего приема по соответствующей укрупненной группе специальностей и направлений подготовки*	бакалавриата		специалитета		магистратуры	
			тысячи человек	в процентах от общего приема по соответствующей укрупненной группе специальностей и направлений подготовки**	тысячи человек	в процентах от общего приема по соответствующей укрупненной группе специальностей и направлений подготовки***	тысячи человек	в процентах от общего приема по соответствующей укрупненной группе специальностей и направлений подготовки****
Всего	20.7	1.6	12.1	1.5	0.3	0.2	8.3	3.1
Математика и механика	3.7	21.0	2.1	18.3	–	–	1.5	29.7
Компьютерные и информационные науки	1.8	22.3	1.0	17.0	–	–	0.8	38.1
Физика и астрономия	0.0	0.5	0.0	0.2	0.0	4.7	0.0	0.3
Науки о Земле	0.0	0.3	–	–	–	–	0.0	0.8
Техника и технологии строительства	0.1	0.2	–	–	–	–	0.1	0.7
Информатика и вычислительная техника	10.6	11.5	6.6	8.9	–	–	3.9	22.8
Информационная безопасность	0.6	4.3	0.1	2.3	0.3	4.8	0.2	10.8
Электроника, радиотехника и системы связи	0.8	3.7	0.5	3.6	–	–	0.3	5.8
Фотоника, приборостроение, оптические и биотехнические системы и технологии	0.3	5.1	0.2	5.0	–	–	0.1	6.0
Электро- и теплоэнергетика	0.2	0.4	0.0	0.0	–	–	0.1	2.0
Ядерная энергетика и технологии	0.0	0.4	–	–	–	–	0.0	1.6
Машиностроение	1.3	3.5	0.8	3.0	–	–	0.4	6.3
Химические технологии	0.0	0.1	–	–	–	–	0.0	0.5
Промышленная экология и биотехнологии	0.1	0.4	–	–	–	–	0.1	1.7

(окончание)

	Всего		В том числе по программам					
	тысячи человек	в процентах от общего приема по соответствующей укрупненной группе специальностей и направлений подготовки*	бакалавриата		специалитета		магистратуры	
			тысячи человек	в процентах от общего приема по соответствующей укрупненной группе специальностей и направлений подготовки**	тысячи человек	в процентах от общего приема по соответствующей укрупненной группе специальностей и направлений подготовки***	тысячи человек	в процентах от общего приема по соответствующей укрупненной группе специальностей и направлений подготовки****
Техносферная безопасность и природообустройство	0.0	0.2	–	–	–	–	0.0	0.8
Прикладная геология, горное дело, нефтегазовое дело и геодезия	0.0	0.0	0.0	0.1	–	–	–	–
Технологии материалов	0.1	1.6	0.0	1.2	–	–	0.0	2.4
Техника и технологии наземного транспорта	0.1	0.3	0.0	0.4	–	–	0.0	1.7
Управление в технических системах	0.6	3.6	0.3	2.3	–	–	0.4	6.6
Клиническая медицина	0.0	0.0	–	–	0.0	0.0	–	–
Сельское, лесное и рыбное хозяйство	0.0	0.1	–	–	–	–	0.0	0.3
Экономика и управление	0.3	0.1	0.1	0.1	–	–	0.1	0.3
Юриспруденция	0.0	0.0	–	–	–	–	0.0	0.0
Политические науки и регионоведение	0.0	0.1	–	–	–	–	0.0	0.4
Образование и педагогические науки	0.2	0.1	0.1	0.0	–	–	0.1	0.4
Языкознание и литературоведение	0.0	0.1	0.0	0.0	–	–	0.0	0.3
Физическая культура и спорт	0.0	0.2	–	–	–	–	0.0	0.7

* От общей численности принятых на обучение по программам бакалавриата, специалитета, магистратуры.

** От общей численности принятых на обучение по программам бакалавриата.

*** От общей численности принятых на обучение по программам специалитета.

**** От общей численности принятых на обучение по программам магистратуры.

3.3.4. ВЫПУСК БАКАЛАВРОВ, СПЕЦИАЛИСТОВ, МАГИСТРОВ, ОБУЧАВШИХСЯ ПО ПРОФИЛЮ «ИСКУССТВЕННЫЙ ИНТЕЛЛЕКТ», ПО УКРУПНЕННЫМ ГРУППАМ СПЕЦИАЛЬНОСТЕЙ И НАПРАВЛЕНИЙ ПОДГОТОВКИ: 2023

	Всего		В том числе по программам					
	тысячи человек	в процентах от общего выпуска по соответствующей укрупненной группе специальностей и направлений подготовки*	бакалавриата		специалитета		магистратуры	
			тысячи человек	в процентах от общего выпуска по соответствующей укрупненной группе специальностей и направлений подготовки**	тысячи человек	в процентах от общего выпуска по соответствующей укрупненной группе специальностей и направлений подготовки***	тысячи человек	в процентах от общего выпуска по соответствующей укрупненной группе специальностей и направлений подготовки****
Всего	3.8	0.5	1.8	0.3	0.2	0.2	1.7	1.1
Математика и механика	0.9	10.2	0.4	6.0	–	–	0.5	21.7
Компьютерные и информационные науки	0.3	8.5	0.1	3.4	–	–	0.2	25.7
Физика и астрономия	0.0	0.4	–	–	0.0	45.5	–	–
Информатика и вычислительная техника	1.1	3.0	0.5	1.7	–	–	0.6	8.2
Информационная безопасность	0.3	4.5	0.0	1.0	0.2	8.9	0.0	2.7
Электроника, радиотехника и системы связи	0.1	0.6	0.0	0.5	–	–	0.0	1.2
Фотоника, приборостроение, оптические и биотехнические системы и технологии	0.1	2.8	0.1	2.7	–	–	0.0	3.2
Электро- и теплоэнергетика	0.0	0.0	0.0	0.0	–	–	–	–
Машиностроение	0.6	2.8	0.4	2.5	–	–	0.2	4.3
Промышленная экология и биотехнологии	0.0	0.4	–	–	–	–	0.0	1.6
Технологии материалов	0.0	1.2	0.0	0.8	–	–	0.0	1.8
Техника и технологии наземного транспорта	0.0	0.2	0.0	0.2	–	–	0.0	1.4

(окончание)

	Всего		В том числе по программам					
	тысячи человек	в процентах от общего выпуска по соответствующей укрупненной группе специальностей и направлений подготовки*	бакалавриата		специалитета		магистратуры	
			тысячи человек	в процентах от общего выпуска по соответствующей укрупненной группе специальностей и направлений подготовки**	тысячи человек	в процентах от общего выпуска по соответствующей укрупненной группе специальностей и направлений подготовки***	тысячи человек	в процентах от общего выпуска по соответствующей укрупненной группе специальностей и направлений подготовки****
Управление в технических системах	0.1	1.5	0.1	1.1	–	–	0.1	2.4
Экономика и управление	0.2	0.1	0.1	0.1	–	–	0.0	0.1
Языкознание и литературоведение	0.0	0.0	0.0	0.1	–	–	–	–

* От общей численности выпускников, обучавшихся по программам бакалавриата, специалитета, магистратуры.

** От общей численности выпускников, обучавшихся по программам бакалавриата.

*** От общей численности выпускников, обучавшихся по программам специалитета.

**** От общей численности выпускников, обучавшихся по программам магистратуры.

3.3.5. ОСВОЕНИЕ ТЕХНОЛОГИЙ ИСКУССТВЕННОГО ИНТЕЛЛЕКТА ВЫПУСКНИКАМИ ПРОГРАММ БАКАЛАВРИАТА, СПЕЦИАЛИТЕТА, МАГИСТРАТУРЫ, ОБУЧАВШИМИСЯ ПО ПРОФИЛЮ «ИСКУССТВЕННЫЙ ИНТЕЛЛЕКТ»: 2023/2024*

(на начало учебного года; в процентах от общей численности выпускников, обучавшихся по программам по профилю «Искусственный интеллект»)

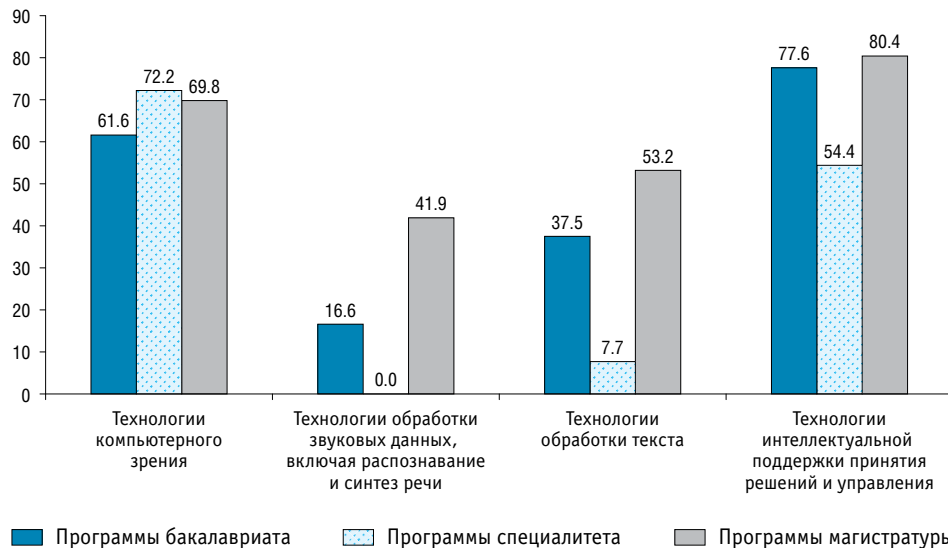

* Сумма значений превышает 100% за счет образовательных программ, предусматривающих освоение более одного класса технологий искусственного интеллекта.

3.3.6. ЧИСЛЕННОСТЬ СТУДЕНТОВ, ОБУЧАЮЩИХСЯ ПО ПРОГРАММАМ БАКАЛАВРИАТА, СПЕЦИАЛИТЕТА, МАГИСТРАТУРЫ, СОДЕРЖАЩИМ МОДУЛИ ПО ИСКУССТВЕННОМУ ИНТЕЛЛЕКТУ, ПО УКРУПНЕННЫМ ГРУППАМ СПЕЦИАЛЬНОСТЕЙ И НАПРАВЛЕНИЙ ПОДГОТОВКИ: 2023/2024

(на начало учебного года)

	Всего		В том числе по программам					
	тысячи человек	в процентах от общей численности студентов по соответствующей укрупненной группе специальностей и направлений подготовки*	бакалавриата		специалитета		магистратуры	
			тысячи человек	в процентах от общей численности студентов по соответствующей укрупненной группе специальностей и направлений подготовки**	тысячи человек	в процентах от общей численности студентов по соответствующей укрупненной группе специальностей и направлений подготовки***	тысячи человек	в процентах от общей численности студентов по соответствующей укрупненной группе специальностей и направлений подготовки****
Всего	689.2	15.9	476.7	16.5	143.0	16.5	69.5	12.1
Математика и механика	22.7	42.7	17.8	46.2	0.2	7.0	4.8	40.0
Компьютерные и информационные науки	10.6	45.4	9.6	49.5	–	–	1.0	25.8
Физика и астрономия	4.2	18.8	2.8	19.6	–	–	1.4	23.2
Химия	2.6	12.9	1.8	16.5	0.6	10.3	0.2	5.8
Науки о Земле	4.7	13.0	4.1	14.8	–	–	0.5	6.6
Биологические науки	2.8	10.0	2.0	10.6	0.4	31.1	0.3	4.4
Архитектура	3.9	12.4	3.5	13.1	–	–	0.3	7.9
Техника и технологии строительства	23.0	17.2	18.4	18.2	2.0	20.0	2.7	11.7
Информатика и вычислительная техника	137.9	50.4	121.1	51.1	0.7	65.9	16.0	45.0
Информационная безопасность	20.1	41.9	9.0	42.8	10.1	42.3	1.0	32.6
Электроника, радиотехника и системы связи	14.8	21.5	10.8	21.2	1.9	22.3	2.1	23.0
Фотоника, приборостроение, оптические и биотехнические системы и технологии	6.0	31.9	4.3	30.9	0.5	55.3	1.2	29.8

(продолжение)

	Всего		В том числе по программам					
	тысячи человек	в процентах от общей численности студентов по соответствующей укрупненной группе специальностей и направлений подготовки*	бакалавриата		специалитета		магистратуры	
			тысячи человек	в процентах от общей численности студентов по соответствующей укрупненной группе специальностей и направлений подготовки**	тысячи человек	в процентах от общей численности студентов по соответствующей укрупненной группе специальностей и направлений подготовки***	тысячи человек	в процентах от общей численности студентов по соответствующей укрупненной группе специальностей и направлений подготовки****
Электро- и теплоэнергетика	14.3	12.5	12.6	12.9	0.1	22.2	1.6	10.1
Ядерная энергетика и технологии	0.5	6.1	0.1	4.7	0.3	7.9	0.0	2.3
Машиностроение	23.1	20.4	19.8	21.0	0.3	7.0	3.0	19.9
Физико-технические науки и технологии	1.4	30.2	1.0	31.1	–	–	0.4	33.3
Оружие и системы вооружения	0.6	15.2	0.1	13.3	0.5	15.9	–	–
Химические технологии	8.8	20.2	7.0	21.3	0.7	20.7	1.0	14.8
Промышленная экология и биотехнологии	8.2	19.9	6.9	20.4	–	–	1.3	17.4
Техносферная безопасность и природообустройство	7.3	14.5	5.6	15.1	0.9	19.1	0.8	9.3
Прикладная геология, горное дело, нефтегазовое дело и геодезия	19.6	16.9	8.6	15.8	8.7	17.5	2.2	19.9
Технологии материалов	1.9	10.7	1.5	11.5	–	–	0.4	8.2
Техника и технологии наземного транспорта	21.7	17.3	5.6	11.7	15.5	21.7	0.6	9.2
Авиационная и ракетно-космическая техника	8.3	33.1	2.2	36.9	5.0	29.4	1.1	51.5

(продолжение)

	Всего		В том числе по программам					
	тысячи человек	в процентах от общей численности студентов по соответствующей укрупненной группе специальностей и направлений подготовки*	бакалавриата		специалитета		магистратуры	
			тысячи человек	в процентах от общей численности студентов по соответствующей укрупненной группе специальностей и направлений подготовки**	тысячи человек	в процентах от общей численности студентов по соответствующей укрупненной группе специальностей и направлений подготовки***	тысячи человек	в процентах от общей численности студентов по соответствующей укрупненной группе специальностей и направлений подготовки****
Аэронавигация и эксплуатация авиационной и ракетно-космической техники	0.9	5.8	0.3	4.1	0.6	8.8	0.0	0.2
Техника и технологии кораблестроения и водного транспорта	5.1	17.9	0.5	8.1	4.5	21.7	0.1	6.0
Управление в технических системах	15.2	30.2	11.5	31.1	0.1	33.8	3.5	27.7
Нанотехнологии и наноматериалы	0.7	14.2	0.6	14.0	–	–	0.1	15.8
Технологии легкой промышленности	2.2	21.5	2.0	22.1	–	–	0.2	16.7
Фундаментальная медицина	1.7	33.5	–	–	1.7	33.5	–	–
Клиническая медицина	59.3	19.0	–	–	59.3	19.0	–	–
Науки о здоровье и профилактическая медицина	2.7	25.9	–	–	2.5	26.4	0.3	22.0
Фармация	3.6	21.1	–	–	3.5	20.8	0.1	32.5
Сестринское дело	0.3	6.4	0.3	6.0	–	–	0.0	13.0
Сельское, лесное и рыбное хозяйство	13.5	11.3	12.1	11.7	–	–	1.5	8.6
Ветеринария и зоотехния	4.4	7.2	1.8	8.9	2.1	5.9	0.5	9.0
Психологические науки	7.5	7.8	3.9	7.0	2.7	14.9	0.9	4.0

(продолжение)

	Всего		В том числе по программам					
	тысячи человек	в процентах от общей численности студентов по соответствующей укрупненной группе специальностей и направлений подготовки*	бакалавриата		специалитета		магистратуры	
			тысячи человек	в процентах от общей численности студентов по соответствующей укрупненной группе специальностей и направлений подготовки**	тысячи человек	в процентах от общей численности студентов по соответствующей укрупненной группе специальностей и направлений подготовки***	тысячи человек	в процентах от общей численности студентов по соответствующей укрупненной группе специальностей и направлений подготовки****
Экономика и управление	82.4	12.0	62.6	12.6	11.1	12.4	8.7	8.7
Социология и социальная работа	3.0	7.7	2.7	8.4	–	–	0.3	4.1
Юриспруденция	34.5	7.8	26.6	9.5	4.6	5.0	3.3	4.6
Политические науки и регионоведение	3.1	7.8	2.8	8.5	–	–	0.3	4.6
Средства массовой информации и информационно-библиотечное дело	8.5	8.1	8.3	8.6	–	–	0.2	3.0
Сервис и туризм	5.0	11.0	4.8	11.9	–	–	0.2	4.4
Образование и педагогические науки	41.6	8.6	39.0	9.6	0.3	9.1	2.3	3.2
Языкознание и литературоведение	13.1	12.4	10.9	13.1	0.6	7.6	1.6	11.2
История и археология	1.8	6.9	1.5	7.5	–	–	0.3	4.9
Философия, этика и религиоведение	0.5	8.2	0.3	7.7	–	–	0.1	9.7
Теология	0.2	2.4	0.2	3.0	–	–	0.0	0.6
Физическая культура и спорт	1.7	3.3	1.5	3.4	–	–	0.2	2.7
Востоковедение и африканистика	0.3	3.4	0.3	3.9	–	–	–	–
Искусствоведение	0.5	6.5	0.4	6.5	–	–	0.1	6.3
Культуроведение и социокультурные проекты	1.6	5.9	1.3	5.6	0.0	1.3	0.3	9.4

(окончание)

	Всего		В том числе по программам					
	тысячи человек	в процентах от общей численности студентов по соответствующей укрупненной группе специальностей и направлений подготовки*	бакалавриата		специалитета		магистратуры	
			тысячи человек	в процентах от общей численности студентов по соответствующей укрупненной группе специальностей и направлений подготовки**	тысячи человек	в процентах от общей численности студентов по соответствующей укрупненной группе специальностей и направлений подготовки***	тысячи человек	в процентах от общей численности студентов по соответствующей укрупненной группе специальностей и направлений подготовки****
Сценические искусства и литературное творчество	0.3	1.9	0.0	0.7	0.2	2.5	–	–
Музыкальное искусство	1.0	4.7	0.6	5.0	0.3	3.4	0.2	7.4
Изобразительное и прикладные виды искусств	4.2	8.3	3.6	9.5	0.2	3.0	0.3	7.8
Экранные искусства	0.1	2.1	–	–	0.1	2.1	–	–

* Обучающихся по программам бакалавриата, специалитета, магистратуры.

** Обучающихся по программам бакалавриата.

*** Обучающихся по программам специалитета.

**** Обучающихся по программам магистратуры.

3.3.7. ПРИЕМ СТУДЕНТОВ НА ОБУЧЕНИЕ ПО ПРОГРАММАМ БАКАЛАВРИАТА, СПЕЦИАЛИТЕТА, МАГИСТРАТУРЫ, СОДЕРЖАЩИМ МОДУЛИ ПО ИСКУССТВЕННОМУ ИНТЕЛЛЕКТУ, ПО УКРУПНЕННЫМ ГРУППАМ СПЕЦИАЛЬНОСТЕЙ И НАПРАВЛЕНИЙ ПОДГОТОВКИ: 2023

	Всего		В том числе по программам					
	тысячи человек	в процентах от общего приема по соответствующей укрупненной группе специальностей и направлений подготовки*	бакалавриата		специалитета		магистратуры	
			тысячи человек	в процентах от общего приема по соответствующей укрупненной группе специальностей и направлений подготовки**	тысячи человек	в процентах от общего приема по соответствующей укрупненной группе специальностей и направлений подготовки***	тысячи человек	в процентах от общего приема по соответствующей укрупненной группе специальностей и направлений подготовки****
Всего	263.0	20.4	179.4	21.9	47.3	23.4	36.3	13.7
Математика и механика	7.2	41.5	5.3	45.6	0.1	9.2	1.9	36.1
Компьютерные и информационные науки	3.3	41.2	2.7	46.1	–	–	0.5	26.5
Физика и астрономия	1.5	21.2	0.9	21.8	–	–	0.6	24.4
Химия	1.2	19.4	0.8	25.1	0.2	16.8	0.2	9.8
Науки о Земле	2.2	19.3	2.0	24.6	–	–	0.3	7.5
Биологические науки	1.2	13.3	0.9	17.5	0.1	17.2	0.2	5.9
Архитектура	1.5	16.0	1.3	17.4	–	–	0.2	10.6
Техника и технологии строительства	9.3	23.1	7.2	26.2	0.6	28.1	1.4	13.8
Информатика и вычислительная техника	49.4	53.7	41.4	55.5	0.2	67.2	7.8	45.6
Информационная безопасность	6.4	46.8	3.2	51.2	2.7	46.6	0.5	30.7
Электроника, радиотехника и системы связи	6.1	28.1	4.4	29.1	0.6	29.6	1.1	24.4
Фотоника, приборостроение, оптические и биотехнические системы и технологии	1.9	30.5	1.2	30.6	0.1	54.6	0.5	27.7
Электро- и теплоэнергетика	6.5	18.1	5.7	19.8	0.0	20.7	0.8	11.0
Ядерная энергетика и технологии	0.2	10.1	0.0	3.5	0.2	19.0	0.0	2.6

(продолжение)

	Всего		В том числе по программам					
	тысячи человек	в процентах от общего приема по соответствующей укрупненной группе специальностей и направлений подготовки*	бакалавриата		специалитета		магистратуры	
			тысячи человек	в процентах от общего приема по соответствующей укрупненной группе специальностей и направлений подготовки**	тысячи человек	в процентах от общего приема по соответствующей укрупненной группе специальностей и направлений подготовки***	тысячи человек	в процентах от общего приема по соответствующей укрупненной группе специальностей и направлений подготовки****
Машиностроение	8.9	25.1	7.2	26.0	0.1	11.7	1.6	23.4
Физико-технические науки и технологии	0.5	34.4	0.3	33.2	–	–	0.2	38.9
Оружие и системы вооружения	0.3	28.9	0.0	31.8	0.2	30.0	–	–
Химические технологии	3.4	25.3	2.6	27.9	0.2	25.1	0.6	18.2
Промышленная экология и биотехнологии	3.0	23.6	2.3	25.0	–	–	0.7	19.8
Техносферная безопасность и природообустройство	3.2	20.1	2.4	22.1	0.3	30.9	0.4	11.2
Прикладная геология, горное дело, нефтегазовое дело и геодезия	7.8	23.3	3.4	22.0	3.3	26.5	1.0	19.5
Технологии материалов	0.7	12.8	0.5	13.1	–	–	0.2	12.3
Техника и технологии наземного транспорта	6.5	20.8	2.0	16.1	4.3	26.0	0.3	10.6
Авиационная и ракетно-космическая техника	3.2	51.2	0.7	47.1	1.9	51.2	0.6	57.5
Аэронавигация и эксплуатация авиационной и ракетно-космической техники	0.2	6.6	0.1	6.7	0.1	8.9	0.0	0.4
Техника и технологии кораблестроения и водного транспорта	1.7	24.3	0.3	19.0	1.4	28.8	0.0	6.8
Управление в технических системах	5.5	32.5	3.8	33.3	0.1	74.5	1.6	30.3

(продолжение)

	Всего		В том числе по программам					
	тысячи человек	в процентах от общего приема по соответствующей укрупненной группе специальностей и направлений подготовки*	бакалавриата		специалитета		магистратуры	
			тысячи человек	в процентах от общего приема по соответствующей укрупненной группе специальностей и направлений подготовки**	тысячи человек	в процентах от общего приема по соответствующей укрупненной группе специальностей и направлений подготовки***	тысячи человек	в процентах от общего приема по соответствующей укрупненной группе специальностей и направлений подготовки****
Нанотехнологии и наноматериалы	0.2	13.0	0.2	13.7	–	–	0.0	9.8
Технологии легкой промышленности	0.6	19.8	0.6	20.6	–	–	0.1	15.5
Фундаментальная медицина	0.5	39.5	–	–	0.5	39.5	–	–
Клиническая медицина	19.4	27.0	–	–	19.4	27.0	–	–
Науки о здоровье и профилактическая медицина	0.8	35.9	–	–	0.7	37.9	0.1	28.6
Фармация	1.0	24.8	–	–	0.9	24.1	0.1	35.4
Сестринское дело	0.2	9.8	0.1	9.0	–	–	0.0	15.5
Сельское, лесное и рыбное хозяйство	5.5	16.3	4.9	18.1	–	–	0.6	9.1
Ветеринария и зоотехния	1.5	10.3	0.6	12.5	0.7	9.5	0.2	8.3
Психологические науки	4.0	11.4	2.4	13.7	1.1	23.5	0.5	4.0
Экономика и управление	33.2	16.0	23.9	17.6	3.8	18.4	5.4	10.8
Социология и социальная работа	1.1	9.0	0.9	10.3	–	–	0.2	5.4
Юриспруденция	17.9	12.8	12.6	14.4	2.9	12.6	2.4	8.1
Политические науки и регионоведение	1.1	9.2	0.9	11.0	–	–	0.2	4.8
Средства массовой информации и информационно-библиотечное дело	3.6	11.2	3.5	12.1	–	–	0.2	4.1
Сервис и туризм	2.2	15.7	2.0	17.5	–	–	0.2	7.0
Образование и педагогические науки	16.6	11.9	15.3	14.2	0.1	10.7	1.2	3.9

(окончание)

	Всего		В том числе по программам					
	тысячи человек	в процентах от общего приема по соответствующей укрупненной группе специальностей и направлений подготовки*	бакалавриата		специалитета		магистратуры	
			тысячи человек	в процентах от общего приема по соответствующей укрупненной группе специальностей и направлений подготовки**	тысячи человек	в процентах от общего приема по соответствующей укрупненной группе специальностей и направлений подготовки***	тысячи человек	в процентах от общего приема по соответствующей укрупненной группе специальностей и направлений подготовки****
Языкознание и литературоведение	5.1	16.1	4.0	17.9	0.3	11.3	0.8	11.8
История и археология	1.0	11.9	0.8	13.8	–	–	0.2	7.1
Философия, этика и религиоведение	0.2	11.0	0.1	10.6	–	–	0.1	11.6
Теология	0.1	5.6	0.1	6.7	–	–	0.0	2.5
Физическая культура и спорт	1.3	8.4	1.1	9.4	–	–	0.2	5.2
Востоковедение и африканистика	0.1	4.3	0.1	5.3	–	–	–	–
Искусствоведение	0.1	3.5	0.0	2.2	–	–	0.1	6.3
Культуроведение и социокультурные проекты	0.9	10.6	0.7	10.9	0.0	6.0	0.1	9.8
Сценические искусства и литературное творчество	0.1	3.5	0.0	2.0	0.1	4.7	–	–
Музыкальное искусство	0.4	7.0	0.3	9.6	0.1	3.4	0.1	5.6
Изобразительное и прикладные виды искусств	1.7	11.0	1.5	12.9	0.1	3.1	0.1	6.0
Экранные искусства	0.0	2.7	–	–	0.0	2.7	–	–

* От общей численности принятых на обучение по программам бакалавриата, специалитета, магистратуры.

** От общей численности принятых на обучение по программам бакалавриата.

*** От общей численности принятых на обучение по программам специалитета.

**** От общей численности принятых на обучение по программам магистратуры.

3.3.8. ВЫПУСК БАКАЛАВРОВ, СПЕЦИАЛИСТОВ, МАГИСТРОВ, ОБУЧАВШИХСЯ ПО ПРОГРАММАМ, СОДЕРЖАЩИМ МОДУЛИ ПО ИСКУССТВЕННОМУ ИНТЕЛЛЕКТУ, ПО УКРУПНЕННЫМ ГРУППАМ СПЕЦИАЛЬНОСТЕЙ И НАПРАВЛЕНИЙ ПОДГОТОВКИ: 2023

	Всего		В том числе по программам					
	тысячи человек	в процентах от общего выпуска по соответствующей укрупненной группе специальностей и направлений подготовки*	бакалавриата		специалитета		магистратуры	
			тысячи человек	в процентах от общего выпуска по соответствующей укрупненной группе специальностей и направлений подготовки**	тысячи человек	в процентах от общего выпуска по соответствующей укрупненной группе специальностей и направлений подготовки***	тысячи человек	в процентах от общего выпуска по соответствующей укрупненной группе специальностей и направлений подготовки****
Всего	64.6	8.0	42.5	8.0	10.3	8.9	11.9	7.5
Математика и механика	3.2	36.8	2.5	42.0	0.0	7.5	0.7	28.7
Компьютерные и информационные науки	1.5	39.1	1.2	43.0	–	–	0.2	25.9
Физика и астрономия	1.0	20.2	0.5	15.5	–	–	0.5	28.2
Химия	0.1	2.0	0.0	2.1	0.0	2.4	0.0	1.4
Науки о Земле	0.2	3.0	0.2	2.7	–	–	0.1	3.7
Биологические науки	0.2	2.9	0.1	1.3	0.0	28.0	0.1	4.0
Архитектура	0.1	2.5	0.1	2.2	–	–	0.0	3.6
Техника и технологии строительства	1.4	5.4	1.0	5.5	0.1	7.8	0.3	4.5
Информатика и вычислительная техника	15.4	41.3	12.4	41.3	0.1	56.0	2.9	40.8
Информационная безопасность	1.6	26.9	0.8	27.6	0.6	24.9	0.2	32.0
Электроника, радиотехника и системы связи	1.7	14.5	1.2	14.8	0.1	9.5	0.4	15.9
Фотоника, приборостроение, оптические и биотехнические системы и технологии	0.8	21.3	0.5	22.0	0.0	16.5	0.2	20.2
Электро- и теплоэнергетика	1.3	5.9	1.0	6.2	–	–	0.2	5.2
Ядерная энергетика и технологии	0.1	4.3	0.0	4.7	0.0	6.8	–	–
Машиностроение	2.2	11.2	1.7	11.0	–	–	0.5	13.5

(продолжение)

	Всего		В том числе по программам					
	тысячи человек	в процентах от общего выпуска по соответствующей укрупненной группе специальностей и направлений подготовки*	бакалавриата		специалитета		магистратуры	
			тысячи человек	в процентах от общего выпуска по соответствующей укрупненной группе специальностей и направлений подготовки**	тысячи человек	в процентах от общего выпуска по соответствующей укрупненной группе специальностей и направлений подготовки***	тысячи человек	в процентах от общего выпуска по соответствующей укрупненной группе специальностей и направлений подготовки****
Физико-технические науки и технологии	0.3	30.4	0.1	22.4	–	–	0.2	45.7
Оружие и системы вооружения	0.0	3.6	–	–	0.0	4.6	–	–
Химические технологии	0.4	4.3	0.3	4.2	–	–	0.1	5.5
Промышленная экология и биотехнологии	0.7	8.1	0.4	6.6	–	–	0.3	12.8
Техносферная безопасность и природообустройство	0.5	4.9	0.4	5.3	0.0	5.2	0.1	3.4
Прикладная геология, горное дело, нефтегазовое дело и геодезия	0.8	4.2	0.4	3.2	0.1	1.8	0.4	14.1
Технологии материалов	0.3	7.5	0.2	8.7	–	–	0.1	5.2
Техника и технологии наземного транспорта	1.8	8.4	0.6	5.7	1.2	11.9	0.0	3.3
Авиационная и ракетно-космическая техника	1.6	40.9	0.5	44.8	0.7	31.8	0.4	61.1
Аэронавигация и эксплуатация авиационной и ракетно-космической техники	0.0	0.5	0.0	1.0	–	–	–	–
Техника и технологии кораблестроения и водного транспорта	0.1	2.1	–	–	0.1	3.0	–	–
Управление в технических системах	2.2	22.3	1.3	19.8	0.0	36.6	0.8	27.7
Нанотехнологии и наноматериалы	0.0	5.2	0.0	4.9	–	–	0.0	6.3

(продолжение)

	Всего		В том числе по программам					
	тысячи человек	в процентах от общего выпуска по соответствующей укрупненной группе специальностей и направлений подготовки*	бакалавриата		специалитета		магистратуры	
			тысячи человек	в процентах от общего выпуска по соответствующей укрупненной группе специальностей и направлений подготовки**	тысячи человек	в процентах от общего выпуска по соответствующей укрупненной группе специальностей и направлений подготовки***	тысячи человек	в процентах от общего выпуска по соответствующей укрупненной группе специальностей и направлений подготовки****
Технологии легкой промышленности	0.3	13.8	0.3	15.6	–	–	0.0	2.6
Фундаментальная медицина	0.1	23.7	–	–	0.1	23.7	–	–
Клиническая медицина	5.4	13.4	–	–	5.4	13.4	–	–
Науки о здоровье и профилактическая медицина	0.3	17.4	–	–	0.2	16.7	0.1	20.5
Фармация	0.4	9.6	–	–	0.3	9.0	0.0	31.8
Сестринское дело	0.1	4.7	0.1	4.7	–	–	–	–
Сельское, лесное и рыбное хозяйство	1.0	4.7	0.7	4.0	–	–	0.3	7.7
Ветеринария и зоотехния	0.1	1.5	0.1	2.5	0.0	0.3	0.1	4.4
Психологические науки	0.2	1.0	0.1	0.6	0.1	6.0	0.0	0.1
Экономика и управление	7.3	4.5	5.5	4.6	0.6	4.2	1.3	4.3
Социология и социальная работа	0.2	2.9	0.2	3.4	–	–	0.0	1.6
Юриспруденция	1.9	2.1	1.5	2.7	0.1	1.0	0.3	1.3
Политические науки и регионоведение	0.6	5.9	0.5	7.3	–	–	0.0	1.0
Средства массовой информации и информационно-библиотечное дело	0.7	4.6	0.7	5.2	–	–	0.0	0.6
Сервис и туризм	0.4	4.9	0.4	5.5	–	–	0.0	0.5
Образование и педагогические науки	4.0	4.4	3.5	5.0	0.0	8.6	0.4	2.2
Языковедение и литературоведение	1.4	6.6	1.0	6.5	0.0	3.3	0.3	7.7

(окончание)

	Всего		В том числе по программам					
	тысячи человек	в процентах от общего выпуска по соответствующей укрупненной группе специальностей и направлений подготовки*	бакалавриата		специалитета		магистратуры	
			тысячи человек	в процентах от общего выпуска по соответствующей укрупненной группе специальностей и направлений подготовки**	тысячи человек	в процентах от общего выпуска по соответствующей укрупненной группе специальностей и направлений подготовки***	тысячи человек	в процентах от общего выпуска по соответствующей укрупненной группе специальностей и направлений подготовки****
История и археология	0.2	3.6	0.1	3.2	–	–	0.1	4.6
Философия, этика и религиоведение	0.1	4.9	0.0	4.2	–	–	0.0	6.5
Теология	0.0	0.8	–	–	–	–	0.0	2.3
Физическая культура и спорт	0.0	0.4	0.0	0.3	–	–	0.0	0.7
Искусствоведение	0.1	8.2	0.1	10.4	–	–	0.0	4.2
Культуроведение и социокультурные проекты	0.0	0.9	0.0	1.0	–	–	0.0	0.7
Сценические искусства и литературное творчество	0.0	0.1	–	–	0.0	0.2	–	–
Музыкальное искусство	0.1	2.4	0.0	0.3	0.0	4.1	0.0	5.3
Изобразительное и прикладные виды искусств	0.3	3.5	0.2	3.3	0.0	0.6	0.1	7.2

* От общей численности выпускников, обучавшихся по программам бакалавриата, специалитета, магистратуры.

** От общей численности выпускников, обучавшихся по программам бакалавриата.

*** От общей численности выпускников, обучавшихся по программам специалитета.

**** От общей численности выпускников, обучавшихся по программам магистратуры.

3.4. Цифровые навыки обучающихся

3.4.1. НАВЫКИ РАБОТЫ С ПРОГРАММНЫМ ОБЕСПЕЧЕНИЕМ У СТУДЕНТОВ ПО УРОВНЮ ОБРАЗОВАТЕЛЬНЫХ ПРОГРАММ И ТИПУ НАСЕЛЕННЫХ ПУНКТОВ*

(проценты)

	Среднее профессиональное образование									Высшее образование								
	Всего			Городская местность			Сельская местность			Всего			Городская местность			Сельская местность		
	2021	2022	2023	2021	2022	2023	2021	2022	2023	2021	2022	2023	2021	2022	2023	2021	2022	2023
Работа с текстовым редактором	75	80	78	80	84	80	64	70	74	83	86	85	85	88	86	73	79	80
Работа с электронными таблицами (фильтрация, сортировка, использование формул, создание диаграмм и др.)	50	59	55	54	63	57	41	49	49	63	72	68	66	74	69	50	63	58
Использование программ для редактирования фото-, видео- и аудиофайлов	47	55	50	50	57	52	37	48	45	56	59	59	58	61	61	46	53	51
Создание электронных презентаций с использованием специальных программ (PowerPoint и др.)	39	44	43	42	47	45	31	38	38	46	53	53	48	55	55	37	44	44
Передача файлов между устройствами (компьютер, цифровая камера, плеер, смартфон и др.), в том числе с использованием облачных хранилищ	48	42	42	52	46	44	38	31	36	58	49	49	61	51	51	44	39	41
Самостоятельное написание программного обеспечения с использованием языков программирования	1	1	2	2	1	3	1	1	2	3	3	5	3	3	6	1	2	4

* 2021 и 2022 гг. – за 12 месяцев, предшествовавших статистическому наблюдению; 2023 г. – за три месяца, предшествовавших статистическому наблюдению.

3.4.2. УРОВЕНЬ РАЗВИТИЯ НАВЫКОВ РАБОТЫ С ПРОГРАММНЫМ ОБЕСПЕЧЕНИЕМ У СТУДЕНТОВ ПО УРОВНЮ ОБРАЗОВАТЕЛЬНЫХ ПРОГРАММ И ТИПУ НАСЕЛЕННЫХ ПУНКТОВ*

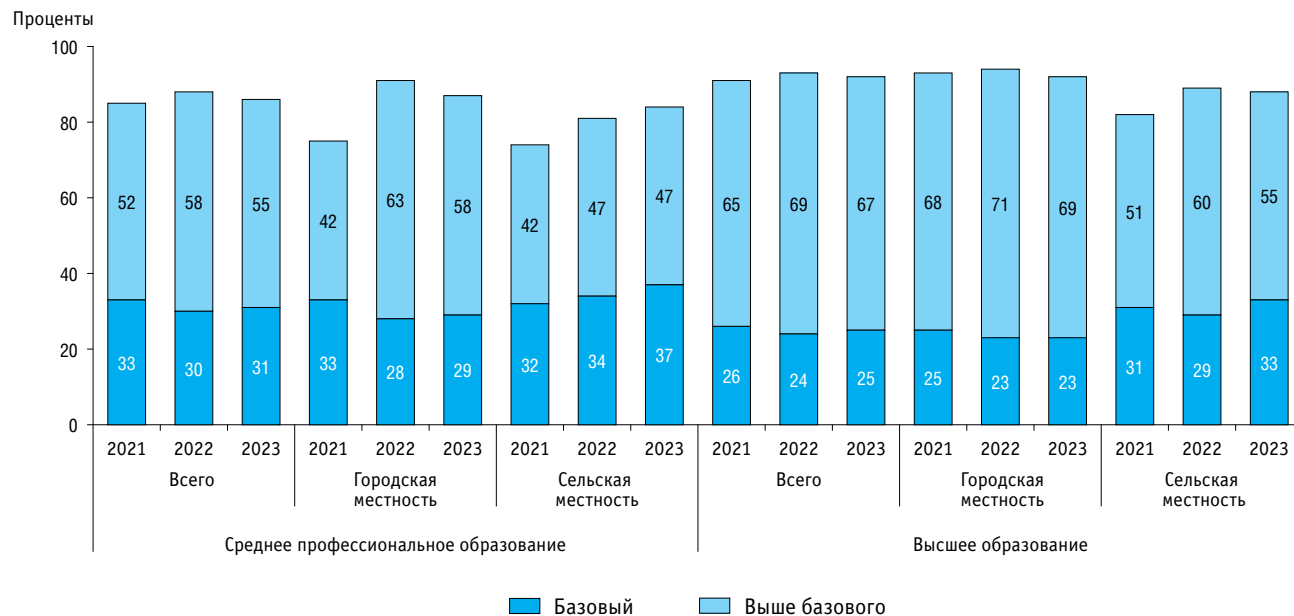

* Здесь и далее (рис. 3.4.4, 3.4.6, 3.4.9, 3.4.10) – методология оценки уровня цифровых навыков приведена в Методологических комментариях к разделу.

3.4.3. ЦИФРОВЫЕ КОММУНИКАЦИОННЫЕ НАВЫКИ У СТУДЕНТОВ ПО УРОВНЮ ОБРАЗОВАТЕЛЬНЫХ ПРОГРАММ И ТИПУ НАСЕЛЕННЫХ ПУНКТОВ* (проценты)

	Среднее профессиональное образование									Высшее образование								
	Всего			Городская местность			Сельская местность			Всего			Городская местность			Сельская местность		
	2021	2022	2023	2021	2022	2023	2021	2022	2023	2021	2022	2023	2021	2022	2023	2021	2022	2023
Отправка или получение электронной почты	58	58	58	62	62	61	46	48	50	72	71	69	75	73	71	58	60	62
Звонки или видеоразговоры (используя, например, Skype)**	86	93	88	87	94	88	82	90	88	90	94	87	91	94	87	86	92	89
Общение с помощью мессенджеров**	76	78	77	76	81	80	70	72	72	82	80	80	83	81	81	74	74	74
Общение в социальных сетях**	85	90	91	86	90	92	83	88	88	88	88	88	89	88	88	82	87	90
Участие в онлайн-голосованиях или консультациях по общественно-политическим вопросам (например, выборы в органы власти, консультации по вопросам городского планирования, подписание обращений)**	2	9	12	2	9	11	1	8	12	4	13	20	4	14	20	3	11	16
Публикация своего мнения в комментариях к новостям, обсуждениям на форумах и других интернет-ресурсах**	5	4	15	2	4	15	5	2	13	11	6	18	11	7	19	10	5	15

* За три месяца, предшествовавших статистическому наблюдению.

** Наименование навыка в 2021 и 2022 гг. приведено в Методологических комментариях к разделу.

3.4.4. УРОВЕНЬ РАЗВИТИЯ ЦИФРОВЫХ КОММУНИКАЦИОННЫХ НАВЫКОВ У СТУДЕНТОВ ПО УРОВНЮ ОБРАЗОВАТЕЛЬНЫХ ПРОГРАММ И ТИПУ НАСЕЛЕННЫХ ПУНКТОВ

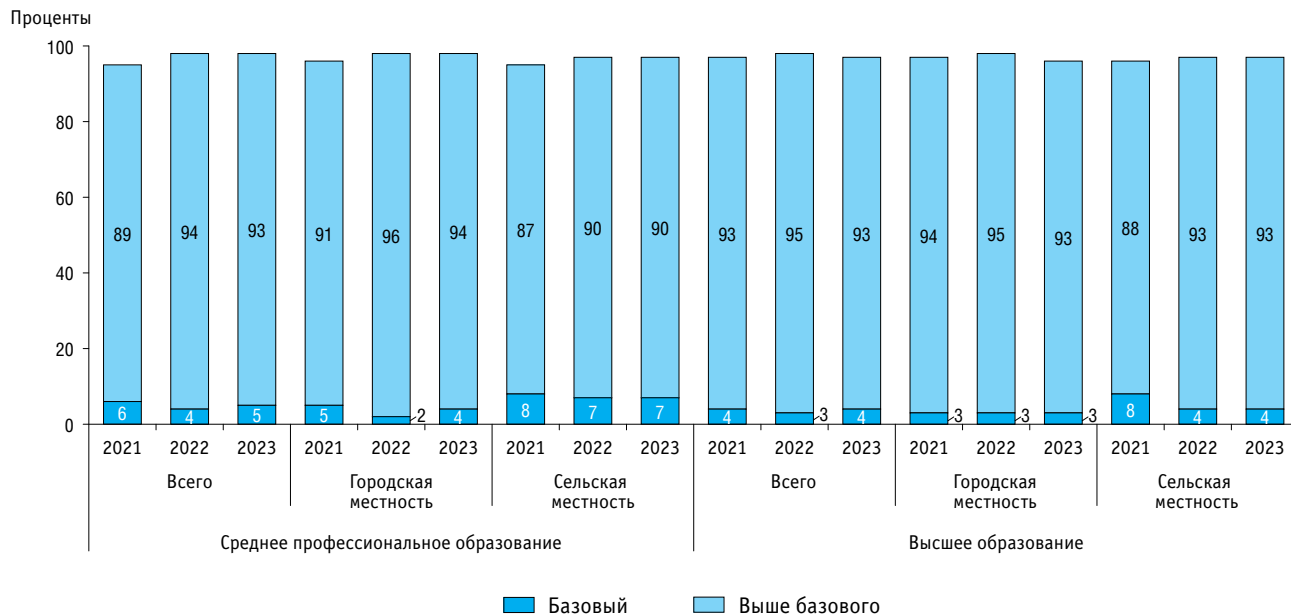

3.4.5. ЦИФРОВЫЕ НАВЫКИ РАБОТЫ С ИНФОРМАЦИЕЙ У СТУДЕНТОВ ПО УРОВНЮ ОБРАЗОВАТЕЛЬНЫХ ПРОГРАММ И ТИПУ НАСЕЛЕННЫХ ПУНКТОВ* (проценты)

	Среднее профессиональное образование									Высшее образование								
	Всего			Городская местность			Сельская местность			Всего			Городская местность			Сельская местность		
	2021	2022	2023	2021	2022	2023	2021	2022	2023	2021	2022	2023	2021	2022	2023	2021	2022	2023
Поиск информации о товарах и услугах	55	60	61	58	63	63	47	52	54	67	70	70	70	72	72	55	64	61
Поиск информации, связанной со здоровьем или услугами в области здравоохранения	13	17	15	14	18	16	10	14	14	22	24	24	23	25	24	18	21	22
Чтение или скачивание электронных газет, журналов, книг**	15	23	27	17	25	30	11	17	20	26	31	37	28	33	40	18	22	26
Проверка достоверности информации, найденной в сети Интернет (например, проверка источника информации, поиск на других сайтах, обсуждение онлайн или офлайн с другими людьми)	–	18	16	–	20	18	–	13	12	–	23	25	–	25	27	–	14	16

* За три месяца, предшествовавших статистическому наблюдению.

** Наименование навыка в 2021 и 2022 гг. приведено в Методологических комментариях к разделу.

3.4.6. УРОВЕНЬ РАЗВИТИЯ ЦИФРОВЫХ НАВЫКОВ РАБОТЫ С ИНФОРМАЦИЕЙ У СТУДЕНТОВ ПО УРОВНЮ ОБРАЗОВАТЕЛЬНЫХ ПРОГРАММ И ТИПУ НАСЕЛЕННЫХ ПУНКТОВ

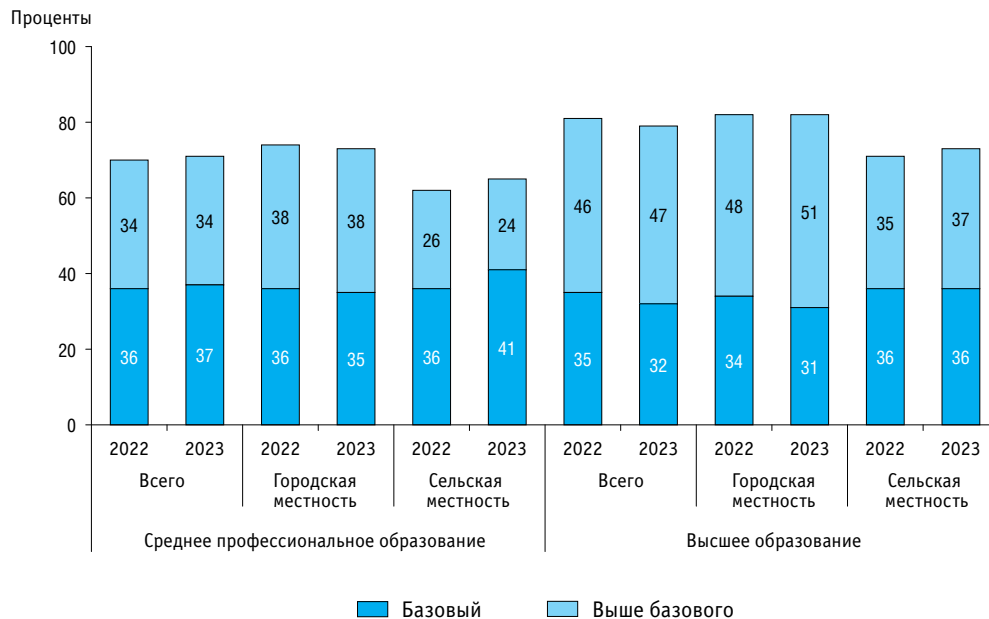

3.4.7. ЦИФРОВЫЕ НАВЫКИ РАБОТЫ С ИНФОРМАЦИЕЙ, СВЯЗАННОЙ С ОБУЧЕНИЕМ, У СТУДЕНТОВ ПО УРОВНЮ ОБРАЗОВАТЕЛЬНЫХ ПРОГРАММ И ТИПУ НАСЕЛЕННЫХ ПУНКТОВ* (проценты)

	Среднее профессиональное образование									Высшее образование								
	Всего			Городская местность			Сельская местность			Всего			Городская местность			Сельская местность		
	2021	2022	2023	2021	2022	2023	2021	2022	2023	2021	2022	2023	2021	2022	2023	2021	2022	2023
Получение знаний и справок на любую тему с использованием онлайн-энциклопедий или аналогичных источников информации	51	51	–	57	55	–	35	39	–	59	56	–	64	60	–	38	42	–
Получение справочной информации с использованием онлайн-энциклопедий или другого аналогичного источника информации**	–	–	36	–	–	40	–	–	28	–	–	47	–	–	50	–	–	36
Поиск информации об образовании, курсах обучения, тренингах и др.***	26	34	30	29	36	33	18	28	24	35	41	37	38	44	39	21	31	30

* За три месяца, предшествовавших статистическому наблюдению.

** 2021 и 2022 гг. – «Получение справочной информации с использованием онлайн-энциклопедий (Википедии и др.), систем ГАРАНТ, КонсультантПлюс или аналогичных источников информации».

*** 2021 и 2022 гг. – «Поиск информации об услугах в области образования (курсах обучения, тренингах и др.)».

3.4.8. ЦИФРОВЫЕ НАВЫКИ РЕШЕНИЯ ЗАДАЧ У СТУДЕНТОВ ПО УРОВНЮ ОБРАЗОВАТЕЛЬНЫХ ПРОГРАММ И ТИПУ НАСЕЛЕННЫХ ПУНКТОВ (проценты)

	Среднее профессиональное образование									Высшее образование								
	Всего			Городская местность			Сельская местность			Всего			Городская местность			Сельская местность		
	2021	2022	2023	2021	2022	2023	2021	2022	2023	2021	2022	2023	2021	2022	2023	2021	2022	2023
Поиск, загрузка, установка и настройка программного обеспечения*	12	13	22	13	14	24	9	8	19	17	20	29	18	22	29	13	12	25
Навыки использования онлайн-сервисов:																		
покупка товаров или услуг**	44	53	61	48	57	64	33	43	53	57	69	74	61	70	76	41	62	64
продажа товаров или услуг**	7	11	12	8	13	13	5	6	9	12	17	20	13	19	21	7	10	11
осуществление банковских операций**	46	57	55	49	59	58	41	51	48	63	69	67	66	71	69	50	61	61
дистанционное обучение**	44	31	24	47	33	26	37	24	17	50	37	33	53	39	35	35	26	24
поиск вакансий, отправка резюме**	6	7	8	7	7	8	3	6	6	12	11	14	12	12	15	7	8	10

* 2021 и 2022 гг. – за 12 месяцев, предшествовавших статистическому наблюдению; 2023 г. – за три месяца, предшествовавших статистическому наблюдению.

** За три месяца, предшествовавших статистическому наблюдению; наименование навыка «Осуществление банковских операций» в 2021 и 2022 гг. приведено в Методических комментариях к разделу.

3.4.9. УРОВЕНЬ РАЗВИТИЯ ЦИФРОВЫХ НАВЫКОВ РЕШЕНИЯ ЗАДАЧ У СТУДЕНТОВ ПО УРОВНЮ ОБРАЗОВАТЕЛЬНЫХ ПРОГРАММ И ТИПУ НАСЕЛЕННЫХ ПУНКТОВ

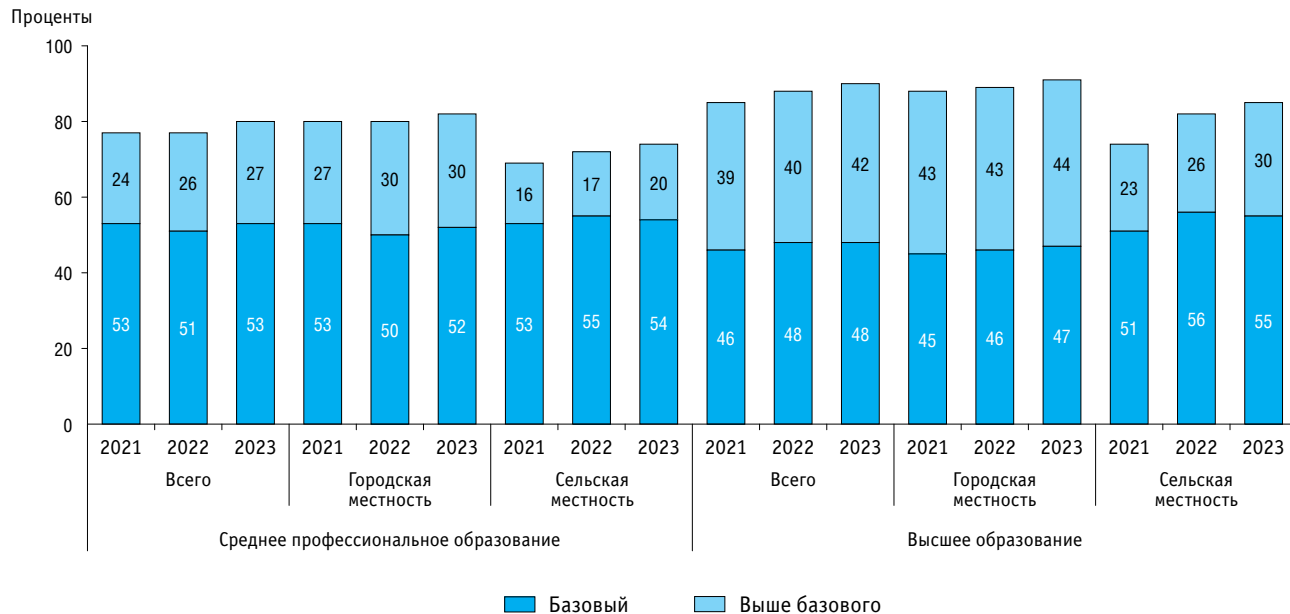

3.4.10. УРОВЕНЬ РАЗВИТИЯ ЦИФРОВЫХ НАВЫКОВ У СТУДЕНТОВ, ОБУЧАЮЩИХСЯ ПО ПРОГРАММАМ СРЕДНЕГО ПРОФЕССИОНАЛЬНОГО И ВЫСШЕГО ОБРАЗОВАНИЯ, В РОССИИ И СТРАНАХ ЕВРОПЕЙСКОГО СОЮЗА ПО ГРУППАМ НАВЫКОВ: 2023 *

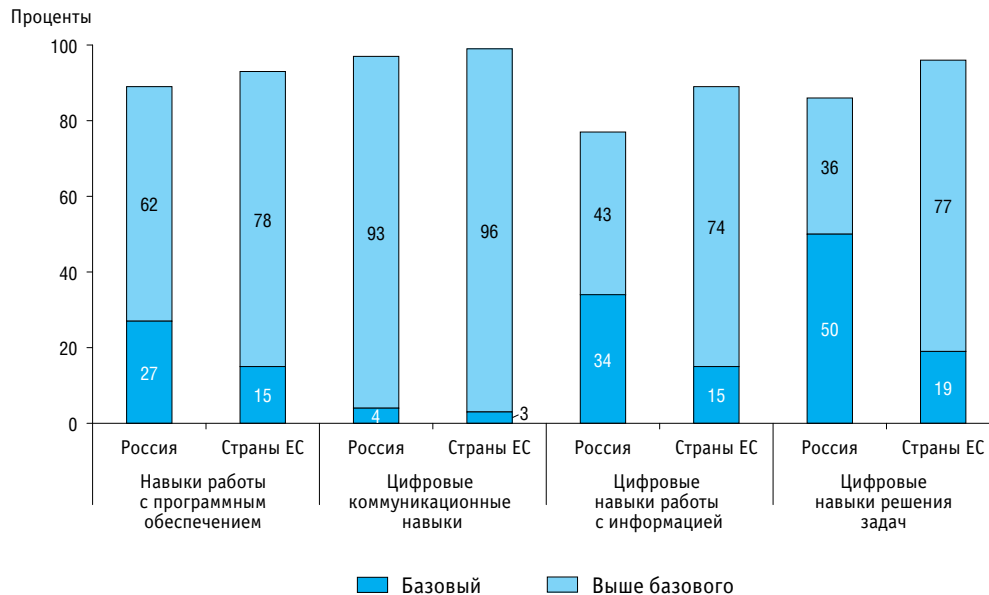

* По странам Европейского союза – обучающиеся в возрасте 15 лет и старше.

3.4.11. НАВЫКИ ЦИФРОВОЙ БЕЗОПАСНОСТИ У СТУДЕНТОВ ПО УРОВНЮ ОБРАЗОВАТЕЛЬНЫХ ПРОГРАММ И ТИПУ НАСЕЛЕННЫХ ПУНКТОВ* (проценты)

	Среднее профессиональное образование									Высшее образование								
	Всего			Городская местность			Сельская местность			Всего			Городская местность			Сельская местность		
	2021	2022	2023	2021	2022	2023	2021	2022	2023	2021	2022	2023	2021	2022	2023	2021	2022	2023
Создание безопасных паролей для защиты устройств, приложений или учетных записей от несанкционированного доступа	10	13	–	11	16	–	7	7	–	16	21	–	18	23	–	9	11	–
Создание паролей для учетных записей, изменение настроек для защиты устройства (например, создание сложных паролей, использование контрольных вопросов, входа в учетную запись с помощью кода из SMS, биометрических данных)	–	–	23	–	–	25	–	–	18	–	–	31	–	–	33	–	–	22
Изменение настроек веб-браузера для отключения или запрета на сохранение файлов cookies, истории посещения сайтов, отслеживания местоположения	7	10	13	8	12	14	5	6	10	12	16	20	13	18	21	8	9	13

* За три месяца, предшествовавших статистическому наблюдению.

МЕТОДОЛОГИЧЕСКИЕ КОММЕНТАРИИ

Информация об **использовании информационно-коммуникационных технологий в образовательных организациях** приведена с учетом обособленных подразделений (в том числе филиалов), осуществляющих в качестве основной цели своей деятельности образовательную деятельность по реализации соответствующих образовательных программ.

Обеспеченность персональными компьютерами, используемыми в учебных целях, обучающихся – число персональных компьютеров, используемых в учебных целях, в расчете на 100 обучающихся образовательных организаций. Определяется как отношение числа персональных компьютеров, используемых в учебных целях, к численности обучающихся, приведенной к очной форме обучения, умноженное на 100.

Максимальная скорость передачи данных через интернет характеризует пропускную способность сети; определяется максимально возможным количеством битов, передаваемых за единицу времени (бит/с).

Веб-сайт – место в интернете, которое определяется адресом, имеет владельца и состоит из веб-страниц. В статистическом наблюдении организация считается имеющей веб-сайт, если у нее есть хотя бы одна собственная страница в сети Интернет, на которой публикуется и регулярно (не реже одного раза в полгода) обновляется информация.

Информация об образовательных организациях высшего образования, использующих цифровые технологии, приведена на основе федерального статистического наблюдения по форме № 3-информ «Сведения об использовании

цифровых технологий и производстве связанных с ними товаров и услуг».

Облачные сервисы – технологии распределенной обработки данных, в которых компьютерные ресурсы и мощности предоставляются пользователю как интернет-сервис.

Цифровая платформа – информационная система, обеспечивающая взаимодействие в единой интернет-среде по заданным алгоритмам значимого количества участников, которое приводит к снижению транзакционных издержек и формированию добавленной стоимости для пользователей.

Большие данные – структурированные и неструктурированные массивы информации, характеризующиеся значительным объемом и высокой скоростью изменений (в том числе в режиме реального времени), что требует применения специальных инструментов и методов работы с ними.

Аддитивные технологии (3D-печать) – технологии, позволяющие выпускать изделия сложных геометрических форм и профилей (трехмерная печать, лазерное спекание порошков, стереолитография и др.) за счет послойного создания трехмерных объектов на основе их цифровых моделей (цифрового двойника).

Цифровой двойник – цифровая модель конкретного продукта или процесса, которая включает в себя требования к конструкции и технические модели, описывающие ее геометрию, материалы, компоненты, сборку и поведение; технические и эксплуатационные данные, уникальные для каждого конкретного физического актива.

Онлайн-курс – учебный курс, реализуемый с применением исключительно электронного обучения, дистанционных образовательных технологий, размещаемый на официальных сайтах образовательных организаций, образовательных платформах, доступ к которому предоставляется через интернет, и направленный на обеспечение достижения обучающимися определенных результатов обучения.

Подготовка кадров в сфере информационных технологий и смежных областях, связанных с интенсивным использованием ИКТ, – планомерное и организованное обучение и выпуск квалифицированных кадров, владеющих специальными знаниями, умениями, навыками в сфере информационных технологий и смежных областях, связанных с интенсивным использованием ИКТ. **Перечень профессий, специальностей и направлений подготовки в сфере информационных технологий и смежных областях, связанных с интенсивным использованием ИКТ**, сформирован на основе перечней профессий и специальностей среднего профессионального образования, утвержденных приказами Минобрнауки России от 29 октября 2013 г. № 1199 и Минпросвещения России от 17 мая 2022 г. № 336, перечней специальностей и направлений подготовки высшего образования, утвержденных приказом Минобрнауки России от 12 сентября 2013 г. № 1061, с учетом:

- разработанного Институтом статистики ЮНЕСКО перечня областей образования и профессиональной подготовки, относящихся к сфере ИКТ («Руководство по оценке информационно-коммуникационных технологий (ИКТ) в образовании», опубликовано Институтом статистики

ЮНЕСКО в 2011 г.). В терминах Международной стандартной классификации областей образования и профессиональной подготовки 2013 (МСКО-О 2013), опубликованной Институтом статистики ЮНЕСКО в 2014 г., к ним относятся следующие области образования и профессиональной подготовки:

- 06 Информационно-коммуникационные технологии (ИКТ)
 - 061 Информационно-коммуникационные технологии (ИКТ)
 - 0611 Использование компьютера
 - 0612 Создание баз данных и информационных сетей и их администрирование
 - 0613 Разработка и анализ программного обеспечения
- 07 Инженерные, обрабатывающие и строительные отрасли
 - 071 Инженерия и инженерное дело
 - 0714 Электроника и автоматизация
- 02 Искусство и гуманитарные науки
 - 021 Искусство
 - 0211 Аудиовизуальные средства и медиапроизводство

Соответствие российской классификации профессий, специальностей и направлений подготовки областям в сфере ИКТ МСКО-О 2013 определено с использованием Общероссийского классификатора специальностей по образованию (ОКСО, ОК 009-2016), утвержденного приказом Федерального агентства по техническому регулированию и метрологии от 8 декабря 2016 г. № 2007-ст, где зафиксирована принадлежность профессий, специальностей

и направлений подготовки к определенным областям образования и профессиональной подготовки МСКО-О 2013;

- требований федеральных государственных образовательных стандартов (ФГОС) к профессиональным компетенциям и областям профессиональной деятельности, связанным с информационно-коммуникационными технологиями.

К профессиям, специальностям среднего профессионального образования в сфере информационных технологий и смежных областях, связанных с интенсивным использованием ИКТ, отнесены следующие позиции из перечней профессий и специальностей среднего профессионального образования, утвержденных приказами Минобрнауки России от 29 октября 2013 г. № 1199 и Минпросвещения России от 17 мая 2022 г. № 336:

Укрупненные группы профессий/специальностей	Профессии/специальности
Программы подготовки квалифицированных рабочих, служащих	
Информатика и вычислительная техника	Все профессии укрупненной группы
Электроника, радиотехника и системы связи	Профессии: монтажник радиоэлектронной аппаратуры и приборов; радиомеханик; монтажник связи; оператор почтовой связи; наладчик технологического оборудования (электронная техника)
Машиностроение	Профессии: наладчик контрольно-измерительных приборов и автоматики; слесарь по контрольно-измерительным приборам и автоматике; оператор станков с программным управлением; токарь на станках с числовым программным управлением; фрезеровщик на станках с числовым программным управлением; слесарь-наладчик контрольно-измерительных приборов и автоматики; оператор-наладчик металлообрабатывающих станков
Программы подготовки специалистов среднего звена	
Информатика и вычислительная техника	Все специальности укрупненной группы
Информационная безопасность	Все специальности укрупненной группы
Электроника, радиотехника и системы связи	Все специальности укрупненной группы
Фотоника, приборостроение, оптические и биотехнические системы и технологии	Специальности: авиационные приборы и комплексы; радиоэлектронные приборные устройства; радиоэлектронные приборы и устройства; оптические и оптико-электронные приборы и системы; биотехнические и медицинские аппараты и системы; монтаж, техническое обслуживание и ремонт медицинской техники; производство и эксплуатация оптических и оптико-электронных приборов и систем; монтаж, техническое обслуживание и ремонт биотехнических и медицинских аппаратов и систем

(окончание)

Укрупненные группы профессий/специальностей	Профессии/специальности
Машиностроение	Специальности: автоматизация технологических процессов и производств (по отраслям); аддитивные технологии; мехатроника и робототехника (по отраслям); техническая эксплуатация и обслуживание роботизированного производства; оснащение средствами автоматизации технологических процессов и производств (по отраслям)
Прикладная геология, горное дело, нефтегазовое дело и геодезия	Специальность: информационные системы обеспечения градостроительной деятельности
Управление в технических системах	Все специальности укрупненной группы
Экранные искусства	Специальности: театральная и аудиовизуальная техника (по видам); анимация и анимационное кино (по видам)

К специальностям и направлениям подготовки по программам бакалавриата, специалитета, магистратуры в сфере информационных технологий и смежных областях, связанных с интенсивным использованием ИКТ, отнесены следующие позиции

перечней специальностей и направлений подготовки высшего образования, утвержденных приказом Минобрнауки России от 12 сентября 2013 г. № 1061:

Укрупненные группы направлений подготовки / специальностей	Направления подготовки / специальности	
	Всего	В том числе в сфере информационных технологий*
Математика и механика	Все направления подготовки и специальности укрупненной группы	Направления подготовки: математика; прикладная математика и информатика; механика и математическое моделирование; прикладная математика Все специальности укрупненной группы
Компьютерные и информационные науки	Все направления подготовки укрупненной группы	Все направления подготовки укрупненной группы
Физика и астрономия	Все направления подготовки укрупненной группы Специальность: фундаментальная и прикладная физика	Направление подготовки: прикладная математика и физика Специальность: фундаментальная и прикладная физика

(продолжение)

Укрупненные группы направлений подготовки / специальностей	Направления подготовки / специальности	
	Всего	В том числе в сфере информационных технологий*
Науки о Земле	Направление подготовки: картография и геоинформатика	Направление подготовки: картография и геоинформатика
Биологические науки	Специальность: биоинженерия и биоинформатика	Специальность: биоинженерия и биоинформатика
Информатика и вычислительная техника	Все направления подготовки укрупненной группы**	Все направления подготовки укрупненной группы
Информационная безопасность	Все направления подготовки и специальности укрупненной группы**	Все направления подготовки и специальности укрупненной группы
Электроника, радиотехника и системы связи	Все направления подготовки и специальности укрупненной группы**	Все направления подготовки и специальности укрупненной группы
Фотоника, приборостроение, оптические и биотехнические системы и технологии	Все направления подготовки и специальности укрупненной группы	Направление подготовки: фотоника и оптоинформатика Специальность: электронные и оптико-электронные приборы и системы специального назначения
Электро- и теплоэнергетика	Все направления подготовки укрупненной группы	Все направления подготовки укрупненной группы
Ядерная энергетика и технологии	Все направления подготовки и специальности укрупненной группы	Все направления подготовки и специальности укрупненной группы
Машиностроение	Все направления подготовки и специальности укрупненной группы	Все направления подготовки и специальности укрупненной группы
Оружие и системы вооружения	Все направления подготовки укрупненной группы Специальности: стрелково-пушечное, артиллерийское и ракетное оружие; проектирование, производство и испытание корабельного вооружения и информационно-управляющих систем	Специальность: проектирование, производство и испытание корабельного вооружения и информационно-управляющих систем
Авиационная и ракетно-космическая техника	Все направления подготовки и специальности укрупненной группы	Все направления подготовки и специальности укрупненной группы

Укрупненные группы направлений подготовки / специальностей	Направления подготовки / специальности	
	Всего	В том числе в сфере информационных технологий*
Аэронавигация и эксплуатация авиационной и ракетно-космической техники	Специальность: техническая эксплуатация и восстановление электросистем и пилотажно-навигационных комплексов боевых летательных аппаратов	Специальность: техническая эксплуатация и восстановление электросистем и пилотажно-навигационных комплексов боевых летательных аппаратов
Техника и технологии кораблестроения и водного транспорта	Направление подготовки: кораблестроение, океанотехника и системотехника объектов морской инфраструктуры Специальности: проектирование и постройка кораблей, судов и объектов океанотехники; проектирование, изготовление и ремонт энергетических установок и систем автоматизации кораблей и судов	Направление подготовки: кораблестроение, океанотехника и системотехника объектов морской инфраструктуры Специальности: проектирование и постройка кораблей, судов и объектов океанотехники; проектирование, изготовление и ремонт энергетических установок и систем автоматизации кораблей и судов
Управление в технических системах	Все направления подготовки и специальности укрупненной группы	Направления подготовки: управление качеством; системный анализ и управление; управление в технических системах; инноватика
Нанотехнологии и наноматериалы	Направление подготовки: нанотехнологии и микросистемная техника	–
Фундаментальная медицина	Специальность: медицинская кибернетика	Специальность: медицинская кибернетика
Экономика и управление	Направления подготовки: экономика; бизнес-информатика Специальность: экономическая безопасность	Направление подготовки: бизнес-информатика
Языкознание и литературоведение	Направления подготовки: фундаментальная и прикладная лингвистика; интеллектуальные системы в гуманитарной сфере	Направление подготовки: интеллектуальные системы в гуманитарной сфере
Экранные искусства	Все специальности укрупненной группы	–

* В соответствии с перечнем направлений подготовки и специальностей высшего образования, используемым при расчете показателя «Количество принятых на обучение по программам высшего образования в сфере информационных технологий за счет средств ассигнований федерального бюджета», утвержденным приказом Минцифры России от 28 февраля 2022 г. № 143 (с учетом изменений, внесенных в соответствии с приказом Минцифры России от 31 мая 2023 г. № 497).

** Учтены данные федерального статистического наблюдения по специальностям из перечней специальностей и направлений подготовки высшего образования, утвержденных приказом Минобрнауки России от 12 сентября 2013 г. № 1060.

Информация о подготовке специалистов в области искусственного интеллекта (ИИ) публикуется по данным проведенного в 2023 г. сплошного обследования образовательных организаций высшего образования на основе специализированного статистического инструментария по форме № 1-ИИ (ВО) «Сведения об организации, осуществляющей обучение технологиям искусственного интеллекта в рамках реализации образовательных программ высшего образования и дополнительных профессиональных программ».

Образовательные программы высшего образования (программы бакалавриата, специалитета, магистратуры) по профилю «Искусственный интеллект» – образовательные программы, нацеленные на формирование компетенций в области ИИ и позволяющие выпускникам использовать и разрабатывать отдельные методы и технологии для решения задач ИИ, принимать участие в проектах по использованию и разработке ИИ либо владеть методологическими аспектами использования и разработки методов и технологий для решения задач ИИ и успешно применять их в своей деятельности; владеть всеми компетенциями, связанными с руководством комплексными решениями по использованию и разработке систем ИИ, а также обладать квалификацией в сфере управления проектами и руководства коллективом разработчиков.

Образовательные программы высшего образования (программы бакалавриата, специалитета, магистратуры), не относящиеся к профилю «Искусственный интеллект», содержащие модули по искусственному интеллекту, – образовательные программы, содержащие модули, нацеленные на формирование компетенций в области ИИ, к которым относятся:

способность использовать знание основных методов ИИ в последующей профессиональной деятельности в качестве научных сотрудников, преподавателей образовательных организаций высшего образования, инженеров, технологов; способность выявлять естественно-научную сущность проблем, возникающих в ходе профессиональной деятельности в области моделирования и анализа сложных естественных и искусственных систем, на основе применения методов машинного обучения, нейросетевых моделей и методов, сквозных цифровых субтехнологий ИИ и др. К таковым относятся образовательные программы, в которые включен образовательный модуль «Системы искусственного интеллекта» объемом 72 академических часа (в том числе 18 часов практики), а также иные модули по ИИ, нацеленные на формирование аналогичных навыков и примерно соответствующие названному модулю по объему, структуре и содержанию.

Отбор образовательных программ по профилю ИИ производился на основе их соответствия модели компетенций в сфере ИИ, разработанной Минобрнауки России совместно с Альянсом в сфере искусственного интеллекта, университетами и технологическими компаниями (образовательные программы по профилю «Искусственный интеллект», письмо Минобрнауки России от 21 декабря 2021 г. № МН-5/22720 «О направлении доработанной модели компетенций»).

Отбор образовательных программ иных профилей, содержащих модуль по ИИ, осуществлялся на основе его соответствия содержанию модуля «Системы искусственного интеллекта» для образовательных программ высшего образования и дополнительных профессиональных программ, определенного

Минобрнауки России (образовательные программы, не относящиеся к профилю «Искусственный интеллект», содержащие модули по ИИ, письмо Минобрнауки России от 14 июня 2023 г. № МН-5/179660 «О направлении модуля»).

Цифровые навыки студентов оцениваются на основе результатов ежегодного обследования Росстата по форме федерального статистического наблюдения № 1-ИТ «Анкета выборочного обследования населения по вопросам использования информационных технологий и информационно-коммуникационных сетей» и обследования рабочей силы по форме федерального статистического наблюдения № 1-3 «Анкета выборочного обследования рабочей силы». Обследования проводятся выборочным методом во всех субъектах Российской Федерации с последующим распространением итогов на общую численность населения. Источник данных по странам Европейского союза – Евростат (<https://ec.europa.eu/eurostat/data/database>).

В основу измерения цифровых навыков легла методика Евростата Digital Skills Indicator 2.0 (DSI), которая применяется с 2021 г. (https://ec.europa.eu/eurostat/cache/metadata/en/isoc_sk_dskl_i21_esmsp2.htm). Согласно этой методике, уровень развития цифровых навыков оценивается на основе информации о более 20 видах действий, выполняемых на компьютере или в интернете, которые сформированы в пять групп навыков: навыки работы с программным обеспечением (Digital content creation skills), цифровые коммуникационные навыки (Communication and collaboration skills), цифровые навыки работы с информацией (Information and data literacy skills), цифровые навыки решения задач (Problem solving skills), навыки цифровой безопасности (Safety skills).

В рамках методики оценивается уровень владения каждой группой навыков*. Выделяются два уровня – базовый (basic) и выше базового (above basic).

Навыки	Уровни развития навыков
Навыки работы с программным обеспечением	
<p>Работа с текстовым редактором</p> <p>Работа с электронными таблицами (фильтрация, сортировка, использование формул, создание диаграмм и др.)</p> <p>Использование программ для редактирования фото-, видео- и аудиофайлов</p> <p>Создание электронных презентаций с использованием специальных программ (PowerPoint и др.)</p>	<p>Базовый уровень: имеется один-два навыка</p> <p>Выше базового уровня: имеется более двух навыков</p>

* Группа «Навыки цифровой безопасности» в форме федерального статистического наблюдения № 1-ИТ представлена только одним из шести навыков, используемых Евростатом. В связи с этим в настоящее время не проводятся оценка уровня владения этой группой навыков и интегральная оценка по всем пяти группам.

(продолжение)

Навыки	Уровни развития навыков
<p>Передача файлов между устройствами (компьютер, цифровая камера, плеер, смартфон и др.), в том числе с использованием облачных хранилищ</p> <p>Самостоятельное написание программного обеспечения с использованием языков программирования</p>	
Цифровые коммуникационные навыки	
Отправка или получение электронной почты	Базовый уровень: имеется один навык
Звонки или видеоразговоры (используя, например, Skype)	Выше базового уровня: имеется более одного навыка
Общение с помощью мессенджеров	
Общение в социальных сетях	
Участие в онлайн-голосованиях или консультациях по общественно-политическим вопросам (например, выборы в органы власти, консультации по вопросам городского планирования, подписание обращений)	
Публикация своего мнения в комментариях к новостям, обсуждениям на форумах и других интернет-ресурсах	
Цифровые навыки работы с информацией	
Поиск информации о товарах и услугах	Базовый уровень: имеется один навык
Поиск информации, связанной со здоровьем или услугами в области здравоохранения	Выше базового уровня: имеется более одного навыка
Чтение или скачивание электронных газет, журналов, книг	
Проверка достоверности информации, найденной в сети Интернет (например, проверка источника информации, поиск на других сайтах, обсуждение онлайн или офлайн с другими людьми)	

Навыки	Уровни развития навыков
Цифровые навыки решения задач	
<p>Поиск, загрузка, установка и настройка программного обеспечения</p> <p>Навыки использования онлайн-сервисов:</p> <ul style="list-style-type: none"> покупка товаров или услуг продажа товаров или услуг осуществление банковских операций дистанционное обучение поиск вакансий 	<p>Базовый уровень: имеется один-два навыка</p> <p>Выше базового уровня: имеется более двух навыков</p>
Навыки цифровой безопасности*	
<p>Изменение настроек веб-браузера для отключения или запрета на сохранение файлов cookie, истории посещения сайтов, отслеживания местоположения</p> <p>Ознакомление с заявлениями о конфиденциальности перед предоставлением персональных данных</p> <p>Ограничение или отказ в доступе к собственному географическому положению</p> <p>Ограничение доступа к профилю или контенту на сайтах социальных сетей или в общем онлайн-хранилище</p> <p>Отказ в разрешении использовать персональные данные в рекламных целях</p> <p>Проверка безопасности веб-сайта, на котором предоставили персональные данные</p>	<p>Базовый уровень: имеется один-два навыка</p> <p>Выше базового уровня: имеется более двух навыков</p>

* Представлены оценки только одного навыка из этой группы – «Изменение настроек веб-браузера для отключения или запрета на сохранение файлов cookie, истории посещения сайтов, отслеживания местоположения».

Помимо пяти групп цифровых навыков, участвующих в расчете Digital Skills Indicator 2.0 (DSI), представлена еще одна группа – «Цифровые навыки работы с информацией, связанной с обучением». Она изучается в целях комплексного

представления цифровизации образования, оценки доступности образовательных возможностей.

Далее представлены наименования навыков, которые использовались в 2021 и 2022 гг. и были обновлены в 2023 г.

2021, 2022	2023
Цифровые коммуникационные навыки	
Телефонные звонки или видеоразговоры через сеть Интернет (используя Skype или другие приложения)	Звонки или видеоразговоры (используя, например, Skype)
Общение с помощью систем мгновенного обмена сообщениями (WhatsApp, Telegram, Viber и др.)	Общение с помощью мессенджеров
Участие в социальных сетях (ВКонтакте, Одноклассники и др.)	Общение в социальных сетях
Участие в онлайн-голосованиях, консультациях и формировании обращений по общественно-политическим вопросам (городского планирования и др.)	Участие в онлайн-голосованиях или консультациях по общественно-политическим вопросам (например, выборы в органы власти, консультации по вопросам городского планирования, подписание обращений)
Публикация мнений по общественно-политическим проблемам через веб-сайты, участие в форумах	Публикация своего мнения в комментариях к новостям, обсуждениям на форумах и других интернет-ресурсах
Цифровые навыки работы с информацией	
Чтение онлайн-газет, журналов, книг	Чтение или скачивание электронных газет, журналов, книг
Цифровые навыки решения задач	
Осуществление финансовых операций с помощью интернета (интернет-банкинг)	Осуществление банковских операций

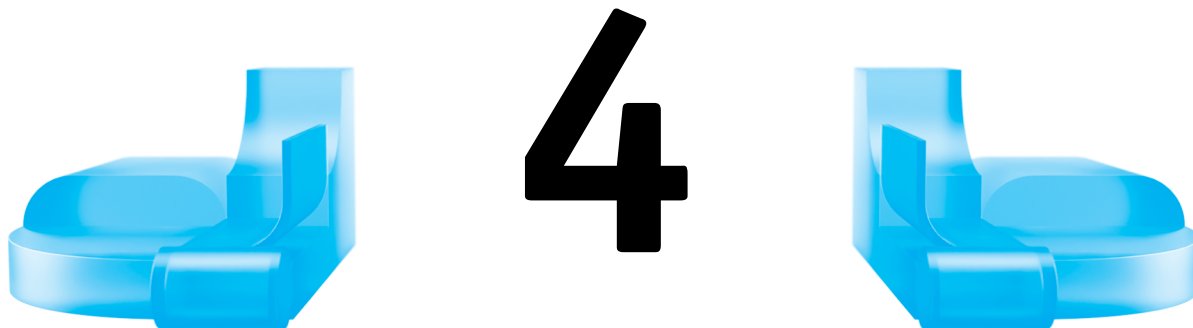

ОБРАЗОВАНИЕ И РЫНОК ТРУДА

4.1. УРОВЕНЬ ЗАНЯТОСТИ И БЕЗРАБОТИЦЫ В ЗАВИСИМОСТИ ОТ УРОВНЯ ОБРАЗОВАНИЯ НАСЕЛЕНИЯ

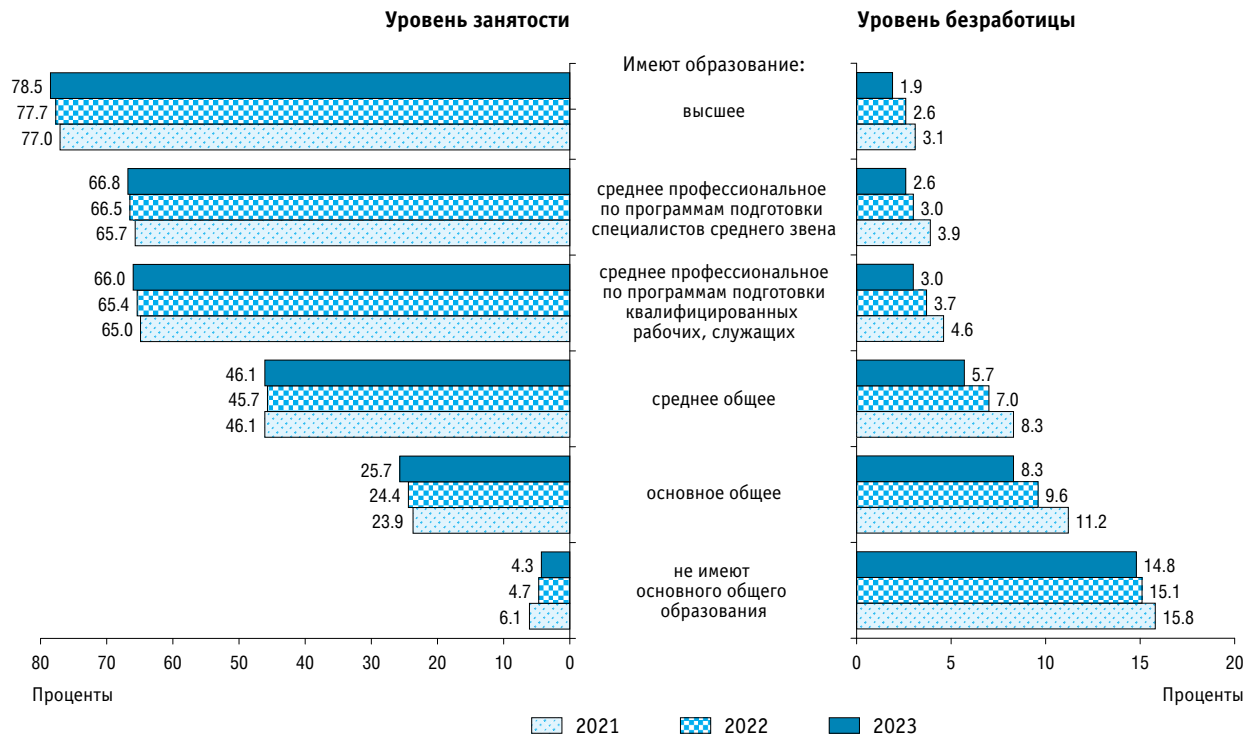

4.2. ЗАНЯТЫЕ ПО УРОВНЮ ОБРАЗОВАНИЯ И ПОЛУ

	Всего			Мужчины			Женщины		
	2021	2022	2023	2021	2022	2023	2021	2022	2023
Численность занятых, тыс. чел.	72298	72644	73636	37034	37081	37690	35264	35563	35946
Имеют образование:									
высшее	25134	25306	26094	11088	11156	11560	14046	14150	14534
среднее профессиональное по программам подготовки специалистов среднего звена	18854	18722	19749	8431	8129	8893	10423	10593	10856
среднее профессиональное по программам подготовки квалифицированных рабочих, служащих	13810	14256	13804	8885	9237	8861	4925	5019	4943
среднее общее	11496	11426	11045	6726	6687	6492	4771	4739	4553
основное общее	2846	2816	2842	1798	1795	1813	1047	1020	1028
не имеют основного общего образования	158	118	102	106	77	70	52	41	33
Уровень занятости, проценты	59.3	59.7	60.8	66.9	67.2	68.4	52.9	53.6	54.4
Имеют образование:									
высшее	77.0	77.7	78.5	82.3	82.9	83.7	73.4	74.1	74.8
среднее профессиональное по программам подготовки специалистов среднего звена	65.7	66.5	66.8	77.3	78.3	78.6	58.5	59.6	59.4
среднее профессиональное по программам подготовки квалифицированных рабочих, служащих	65.0	65.4	66.0	72.7	72.7	73.8	54.6	55.2	55.5
среднее общее	46.1	45.7	46.1	55.6	55.1	55.9	37.2	36.7	36.9
основное общее	23.9	24.4	25.7	32.1	32.9	34.2	16.6	16.8	17.9
не имеют основного общего образования	6.1	4.7	4.3	9.7	7.2	6.6	3.5	2.8	2.4

4.3. УРОВЕНЬ ЗАНЯТОСТИ НАСЕЛЕНИЯ ПО УРОВНЮ ОБРАЗОВАНИЯ И ВОЗРАСТНЫМ ГРУППАМ (проценты)

	Всего			Имеют образование																	
				высшее			среднее профессиональное по программам подготовки специалистов среднего звена			среднее профессиональное по программам подготовки квалифицированных рабочих, служащих			среднее общее			основное общее			не имеют основного общего образования		
	2021	2022	2023	2021	2022	2023	2021	2022	2023	2021	2022	2023	2021	2022	2023	2021	2022	2023	2021	2022	2023
Занятые	59.3	59.7	60.8	77.0	77.7	78.5	65.7	66.5	66.8	65.0	65.4	66.0	46.1	45.7	46.1	23.9	24.4	25.7	6.1	4.7	4.3
Возраст, лет:																					
до 20	4.5	4.1	5.4	33.0	35.4	10.8	50.1	55.3	52.5	54.7	56.6	65.8	7.0	6.4	8.2	2.7	2.5	3.7	0.9	0.9	0.9
20–24	48.6	46.3	47.7	72.5	69.1	72.8	76.4	77.1	79.4	77.9	81.5	82.9	24.9	22.4	21.7	40.1	39.2	40.7	20.1	17.1	14.7
25–29	83.3	84.1	86.2	87.7	87.8	90.2	86.3	87.5	88.6	86.0	87.7	89.5	73.1	73.9	75.1	62.3	63.4	67.1	28.7	18.8	20.2
30–34	86.1	87.2	88.2	89.6	91.0	91.8	88.7	89.8	90.3	87.9	89.2	90.1	79.2	79.4	81.6	67.2	67.1	68.0	32.3	24.3	18.7
35–39	88.4	89.5	90.6	92.2	93.1	94.2	90.8	92.6	92.9	89.6	91.0	92.2	81.9	82.7	83.5	71.2	70.5	71.8	34.2	26.4	24.7
40–44	90.2	91.6	92.1	94.4	95.4	96.0	92.9	93.9	94.4	91.1	92.4	93.2	84.1	86.0	85.6	72.4	73.8	73.4	34.2	33.0	30.3
45–49	90.2	91.3	92.1	95.0	95.5	96.2	92.5	94.0	94.2	90.5	91.9	93.0	83.9	85.3	85.6	71.6	72.2	75.5	37.1	31.8	28.9
50–54	86.7	89.1	90.1	93.2	94.2	95.2	88.4	91.1	91.8	86.1	89.2	89.6	79.6	83.0	84.0	70.5	69.9	72.2	36.8	26.5	27.5
55–59	70.0	73.5	77.2	80.5	82.7	85.9	70.1	73.8	77.6	69.5	73.2	76.6	62.4	66.0	69.8	52.3	56.0	59.5	23.9	28.0	28.0
60–69	25.7	26.6	28.2	37.0	37.6	37.7	25.2	25.7	27.3	24.9	26.1	27.7	20.2	21.2	23.9	15.2	16.6	17.7	10.0	9.2	9.4
70 и старше	2.1	1.9	1.9	4.4	3.8	3.7	2.2	1.9	1.8	1.9	1.8	1.6	1.5	1.5	1.6	1.1	1.1	1.0	0.6	0.4	0.4

4.4. БЕЗРАБОТНЫЕ ПО УРОВНЮ ОБРАЗОВАНИЯ И ПОЛУ

	Всего			Мужчины			Женщины		
	2021	2022	2023	2021	2022	2023	2021	2022	2023
Численность безработных, тыс. чел.	3671	2988	2401	1857	1495	1186	1814	1494	1215
Имеют образование:									
высшее	808	685	510	330	293	200	478	392	310
среднее профессиональное по программам подготовки специалистов среднего звена	771	583	523	336	242	229	435	341	295
среднее профессиональное по программам подготовки квалифицированных рабочих, служащих	668	542	426	397	322	240	270	219	186
среднее общее	1036	859	667	562	450	353	474	410	314
основное общее	358	298	256	213	175	152	145	124	103
не имеют основного общего образования	30	21	18	18	13	11	12	8	7
Уровень безработицы, проценты	4.8	4.0	3.2	4.8	3.9	3.0	4.9	4.0	3.3
Имеют образование:									
высшее	3.1	2.6	1.9	2.9	2.6	1.7	3.3	2.7	2.1
среднее профессиональное по программам подготовки специалистов среднего звена	3.9	3.0	2.6	3.8	2.9	2.5	4.0	3.1	2.6
среднее профессиональное по программам подготовки квалифицированных рабочих, служащих	4.6	3.7	3.0	4.3	3.4	2.6	5.2	4.2	3.6
среднее общее	8.3	7.0	5.7	7.7	6.3	5.2	9.0	8.0	6.5
основное общее	11.2	9.6	8.3	10.6	8.9	7.7	12.1	10.8	9.1
не имеют основного общего образования	15.8	15.1	14.8	14.5	14.0	13.9	18.3	17.2	16.7

4.5. УРОВЕНЬ БЕЗРАБОТИЦЫ ПО УРОВНЮ ОБРАЗОВАНИЯ И ВОЗРАСТНЫМ ГРУППАМ

(проценты)

	Всего			Имеют образование																	
				высшее			среднее профессиональное по программам подготовки специалистов среднего звена			среднее профессиональное по программам подготовки квалифицированных рабочих, служащих			среднее общее			основное общее			не имеют основного общего образования		
	2021	2022	2023	2021	2022	2023	2021	2022	2023	2021	2022	2023	2021	2022	2023	2021	2022	2023	2021	2022	2023
Безработные	4.8	4.0	3.2	3.1	2.6	1.9	3.9	3.0	2.6	4.6	3.7	3.0	8.3	7.0	5.7	11.2	9.6	8.3	15.8	15.1	14.8
Возраст, лет:																					
до 20	28.7	26.0	19.6	31.0	23.4	54.5	26.1	21.9	22.6	25.3	18.3	15.4	29.1	28.4	21.1	29.5	25.8	18.0	33.1	26.3	16.6
20–24	15.2	13.6	10.4	14.5	13.7	10.6	11.1	9.9	7.6	10.6	8.3	6.8	21.8	20.5	15.6	20.3	17.1	14.0	17.3	18.0	21.7
25–29	5.9	5.2	3.8	4.5	4.6	2.9	4.9	3.9	3.2	5.7	4.4	3.8	9.9	8.9	6.7	13.9	10.3	6.8	14.8	16.2	19.6
30–34	4.8	4.0	3.4	3.3	2.8	2.2	3.8	3.3	2.8	5.1	4.1	3.6	8.0	6.7	5.7	11.7	9.4	9.3	19.9	16.8	16.8
35–39	4.1	3.3	2.5	2.6	2.1	1.5	3.8	2.5	1.9	4.3	3.5	2.5	6.9	5.8	4.8	9.0	9.3	8.4	13.6	13.8	16.6
40–44	3.5	2.8	2.3	2.3	1.6	1.2	2.8	2.0	1.8	3.7	3.1	2.4	5.6	5.0	4.5	9.5	8.1	8.0	11.6	12.2	13.0
45–49	3.4	2.9	2.3	1.8	1.6	1.1	2.8	2.1	1.6	3.6	3.1	2.4	5.7	4.8	4.2	9.1	9.3	7.5	14.2	13.5	14.1
50–54	3.8	2.8	2.2	2.0	1.5	1.1	3.4	2.1	1.8	4.2	3.1	2.8	6.2	4.7	3.7	7.9	7.8	6.4	10.4	16.4	11.0
55–59	3.8	2.9	2.3	2.4	2.0	1.3	2.9	2.3	2.1	4.5	3.2	2.5	5.8	4.2	3.8	7.7	6.0	5.0	19.9	8.9	10.3
60–69	2.6	2.3	2.5	1.9	1.7	2.1	2.3	2.0	2.6	3.2	2.9	2.7	3.3	2.6	2.7	4.7	4.2	2.8	3.8	6.1	7.9
70 и старше	3.1	1.8	1.5	1.1	0.8	0.9	3.7	1.1	1.3	3.1	1.1	0.8	5.6	3.8	1.9	5.1	3.5	2.7	4.8	12.3	14.5

4.6. СРЕДНЯЯ ПРОДОЛЖИТЕЛЬНОСТЬ БЕЗРАБОТИЦЫ (СРЕДНЕЕ ВРЕМЯ ПОИСКА РАБОТЫ) ПО УРОВНЮ ОБРАЗОВАНИЯ (месяцы)

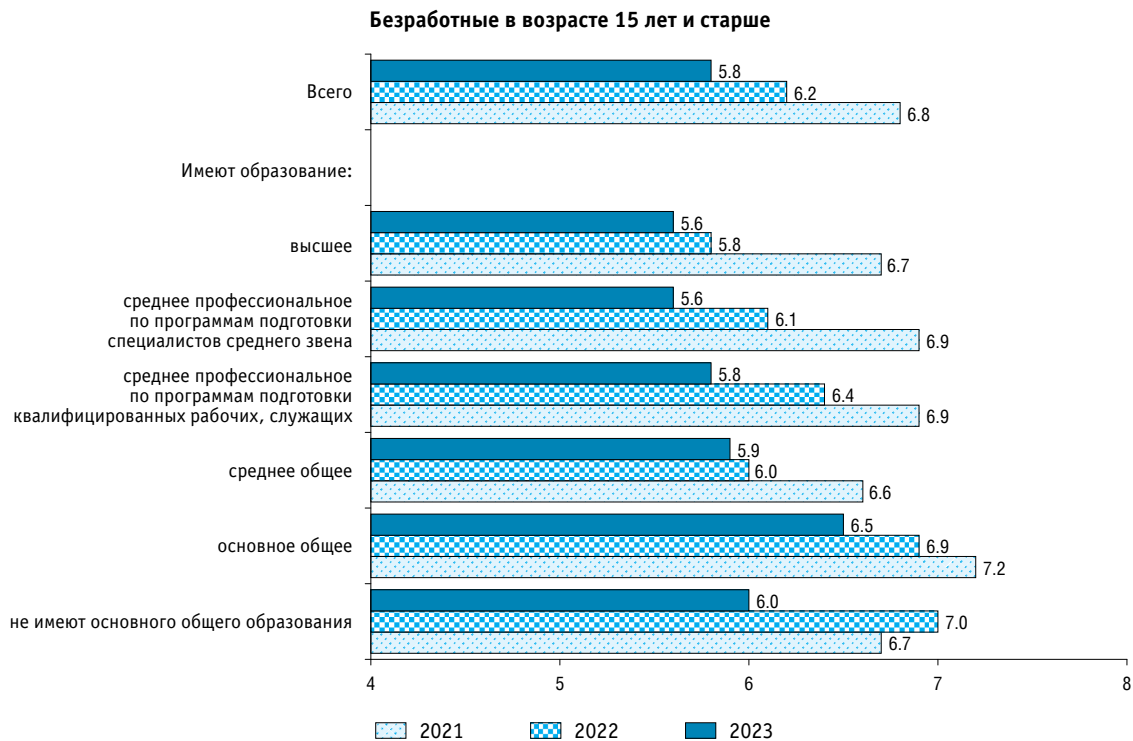

(окончание)

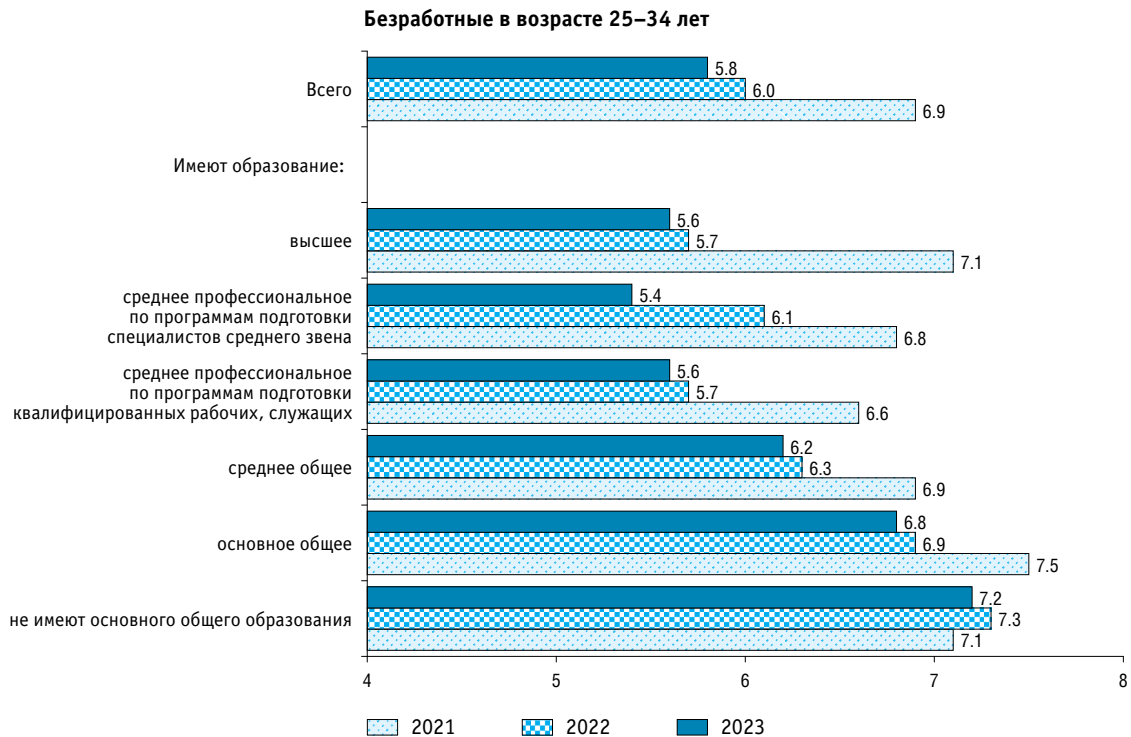

4.7. ТРУДОУСТРОИВШИЕСЯ ВЫПУСКНИКИ 2020–2022 ГГ. ВЫПУСКА ПО СВЯЗИ ПЕРВОЙ РАБОТЫ С ПОЛУЧЕННОЙ ПРОФЕССИЕЙ (СПЕЦИАЛЬНОСТЬЮ) И УРОВНЮ ОБРАЗОВАНИЯ: 2023

(в процентах от численности трудоустроившихся выпускников соответствующего уровня образования)

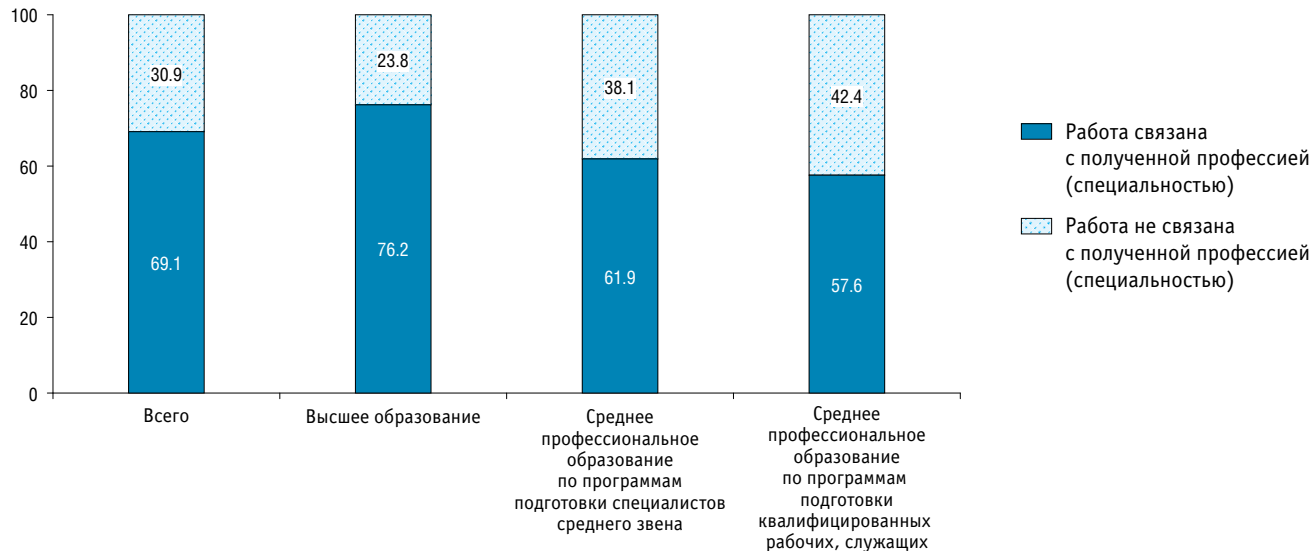

4.8. УЧАСТИЕ ВЫПУСКНИКОВ 2020–2022 ГГ. ВЫПУСКА В СОСТАВЕ РАБОЧЕЙ СИЛЫ ПО УРОВНЮ ОБРАЗОВАНИЯ: 2023

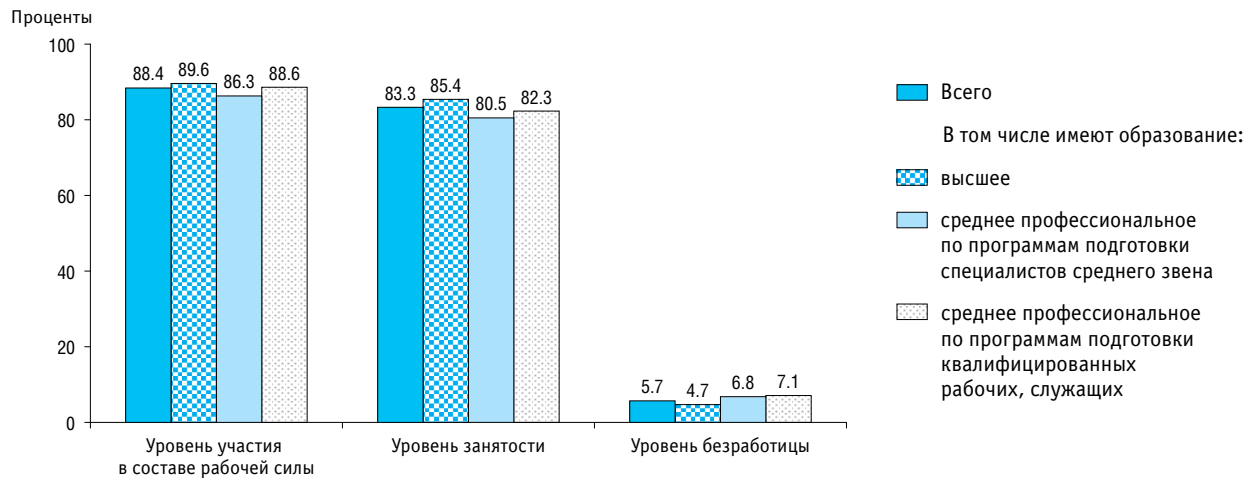

4.9. ДОЛЯ МОЛОДЕЖИ (ЛИЦ В ВОЗРАСТЕ 15–24 ЛЕТ), НЕОБУЧАЮЩЕЙСЯ, НЕРАБОТАЮЩЕЙ И НЕ ПРИОБРЕТАЮЩЕЙ ПРОФЕССИОНАЛЬНЫХ НАВЫКОВ*, В ОБЩЕЙ ЧИСЛЕННОСТИ НАСЕЛЕНИЯ СООТВЕТСТВУЮЩЕЙ ВОЗРАСТНОЙ ГРУППЫ

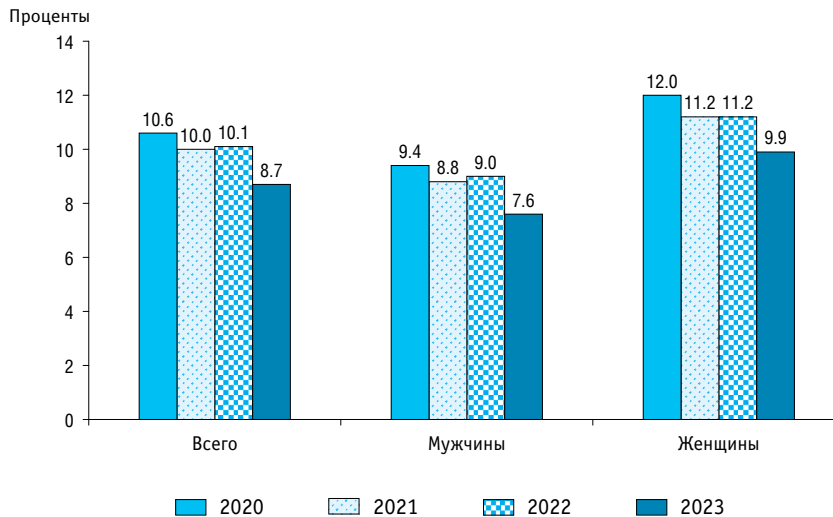

* Безработные и лица, не входящие в состав рабочей силы, в возрасте 15–24 лет, которые не обучаются в образовательных организациях или организациях, осуществляющих обучение по профессиям рабочих (должностям служащих) на курсах.

МЕТОДОЛОГИЧЕСКИЕ КОММЕНТАРИИ

Информация о занятых, безработных подготовлена по материалам выборочных обследований рабочей силы, проводимых статистическими органами Российской Федерации. Обследование проводится в отношении лиц в возрасте 15 лет и старше. Данные по всем показателям приведены в среднем за год. Данные за 2021–2022 гг. пересчитаны с учетом итогов Всероссийской переписи населения 2020 г.

Рабочая сила – лица в возрасте 15 лет и старше, которые в рассматриваемый период считаются занятыми или безработными.

Занятые – лица в возрасте 15 лет и старше, которые в рассматриваемый период осуществляли любую деятельность (хотя бы один час в неделю), связанную с производством товаров или оказанием услуг за оплату или прибыль. В численность занятых включаются также лица, временно отсутствующие на рабочем месте в течение короткого промежутка времени и сохранившие связь с рабочим местом во время отсутствия.

Уровень занятости – отношение численности занятого населения к общей численности населения, рассчитанное в процентах.

Уровень занятости выпускников со средним профессиональным или высшим образованием – отношение численности занятых выпускников со средним профессиональным или высшим образованием к общей численности выпускников соответствующего уровня образования, рассчитанное в процентах.

Безработные – в соответствии со стандартами Международной организации труда (МОТ) – лица в возрасте 15 лет и старше, которые в рассматриваемый период удовлетворяли одновременно следующим критериям: не имели работы (доходного занятия); занимались поиском работы в течение последних четырех недель, используя при этом любые способы; были готовы приступить к работе в течение обследуемой недели.

Обучающиеся, пенсионеры и инвалиды учитывались в качестве безработных, если они не имели работы, занимались поиском работы и были готовы приступить к ней.

Уровень безработицы – отношение численности безработных к численности рабочей силы, рассчитанное в процентах.

Уровень безработицы выпускников со средним профессиональным или высшим образованием – отношение численности безработных выпускников к численности выпускников соответствующего уровня образования, входящих в состав рабочей силы (занятых и безработных), рассчитанное в процентах.

Продолжительность безработицы (продолжительность поиска работы) – промежуток времени, в течение которого лицо, будучи незанятым, ищет работу, используя при этом любые способы.

Средняя продолжительность безработицы (среднее время поиска работы) рассчитывается как средневзвешенная величина для рассматриваемого состава безработных.



ФИНАНСИРОВАНИЕ ОБРАЗОВАНИЯ

5.1. РАСХОДЫ НА ОБРАЗОВАНИЕ В РОССИЙСКОЙ ФЕДЕРАЦИИ ПО ИСТОЧНИКАМ ФИНАНСИРОВАНИЯ*

(миллиарды рублей)

	2006	2010	2019	2020	2021	2022	2023
Всего	1376.4	2259.1	4695.3	4942.9	5423.9	6291.4	7169.2
Государственные расходы	1036.4	1893.9	4050.7	4324.0	4690.7	5459.5	6117.5**
Расходы за счет внебюджетных источников	340.0	365.2	644.7	618.9	733.2	831.9	1051.8

* Здесь и далее (рис. 5.2, 5.3, 5.5, табл. 5.4) в связи с отсутствием официальной статистической информации в расходах за счет внебюджетных источников в 2019–2022 гг. не учтено дошкольное образование.

** Здесь и далее (рис. 5.2, 5.3, 5.7–5.9, 5.11, 5.12, табл. 5.4, 5.6, 5.10) – оценка НИУ ВШЭ на основе отчетности, размещенной на Едином портале бюджетной системы Российской Федерации (budget.gov.ru) (см. Методологические комментарии к разделу).

5.2. ДИНАМИКА РАСХОДОВ НА ОБРАЗОВАНИЕ В РОССИЙСКОЙ ФЕДЕРАЦИИ

(в постоянных ценах; 2011 = 100%)

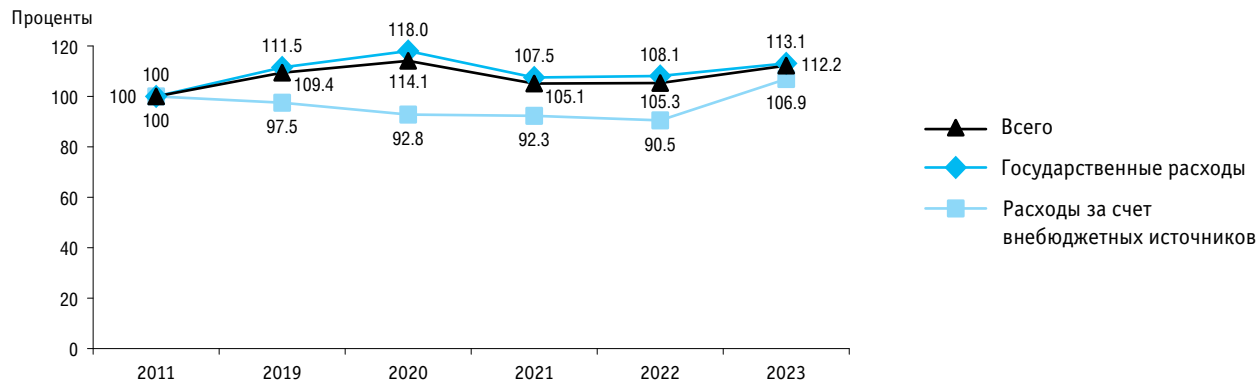

5.3. РАСХОДЫ НА ОБРАЗОВАНИЕ В РОССИЙСКОЙ ФЕДЕРАЦИИ В ПРОЦЕНТАХ К ВАЛОВОМУ ВНУТРЕННЕМУ ПРОДУКТУ



5.4. РАСХОДЫ НА ОБРАЗОВАНИЕ В РОССИЙСКОЙ ФЕДЕРАЦИИ ПО ВИДАМ РАСХОДОВ (миллиарды рублей)

	2006	2010	2019	2020	2021	2022	2023		
							Всего	Государственные расходы	Расходы за счет внебюджетных источников
Всего	1376.4	2259.1	4695.3	4942.9	5423.9	6291.4	7169.2	6117.5	1051.8
Дошкольное образование	175.1	365.5	964.8	987.0	1030.2	1129.2	1337.0	1227.4	109.6
Общее образование	491.3	854.7	1743.3	1897.8	2122.4	2569.1	2892.1	2744.7	147.5
Дополнительное образование детей	297.5	292.9	316.2	356.2	399.5	343.6	55.9
Среднее профессиональное образование	178.9	194.8	323.7	342.5	373.2	433.5	477.6	391.5	86.1
Высшее образование	388.6	640.6	992.3	1061.7	1130.2	1238.1	1372.4	785.8	586.5
Профессиональная подготовка, переподготовка и повышение квалификации	9.2	13.2	94.4	87.4	105.8	113.9	125.0	58.8	66.2
Прочие расходы в области образования	133.3	190.3	279.3	273.7	345.8	451.3	565.5	565.5	...

5.5. РАСХОДЫ НА ОБРАЗОВАНИЕ В РОССИЙСКОЙ ФЕДЕРАЦИИ В ПРОЦЕНТАХ К ВАЛОВОМУ ВНУТРЕННЕМУ ПРОДУКТУ ПО ВИДАМ РАСХОДОВ

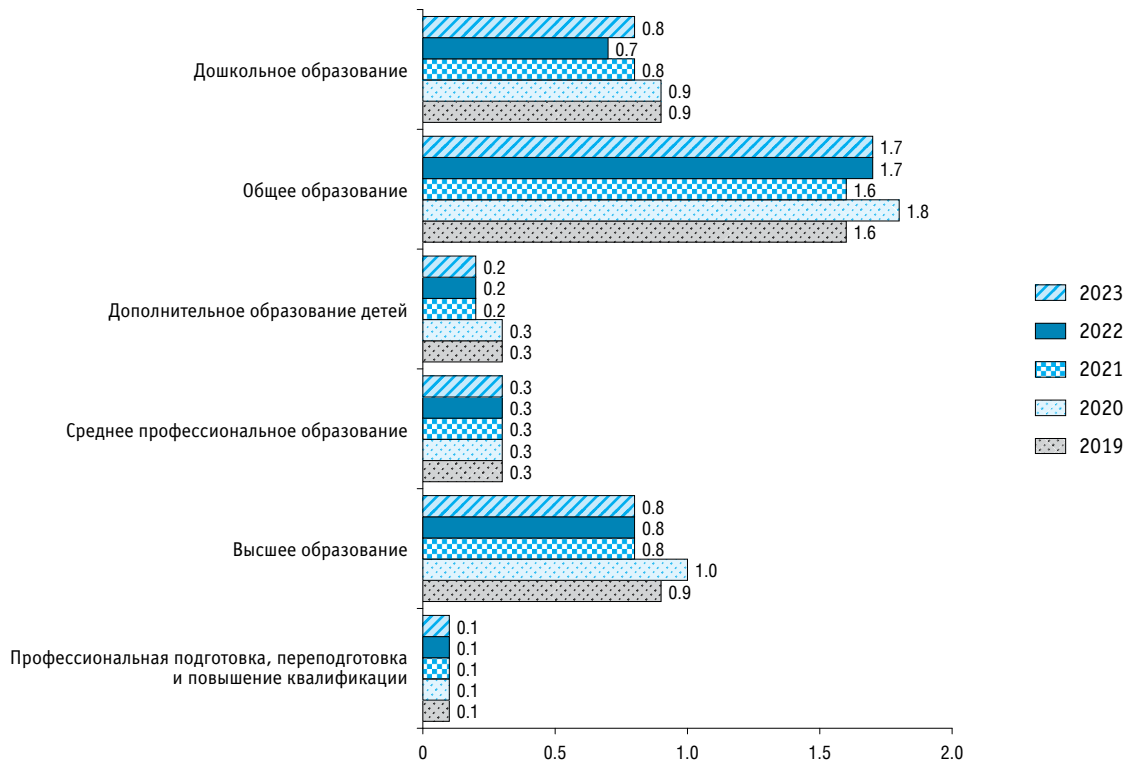

5.6. ГОСУДАРСТВЕННЫЕ РАСХОДЫ НА ОБРАЗОВАНИЕ ПО УРОВНЯМ БЮДЖЕТНОЙ СИСТЕМЫ (миллиарды рублей)

	2000	2005	2010	2015	2020	2021	2022	2023
Консолидированный бюджет Российской Федерации и бюджеты государственных внебюджетных фондов	214.7	801.8	1893.9	3034.6	4324.0	4690.7	5459.5	6117.5
Федеральный бюджет	38.1	162.1	442.8	610.6	956.9	1064.4	1312.3	1449.7
Бюджеты государственных внебюджетных фондов	...	11.0	0.1	0.2	0.2	0.2	0.2	0.2
Консолидированные бюджеты субъектов Российской Федерации	176.6	628.6	1450.9	2472.5	3552.5	3897.6	4532.8	5064.9
Бюджеты территориальных государственных внебюджетных фондов	...	0.0	0.0	0.0	-	-	-	-

5.7. ДИНАМИКА ГОСУДАРСТВЕННЫХ РАСХОДОВ НА ОБРАЗОВАНИЕ (в постоянных ценах)

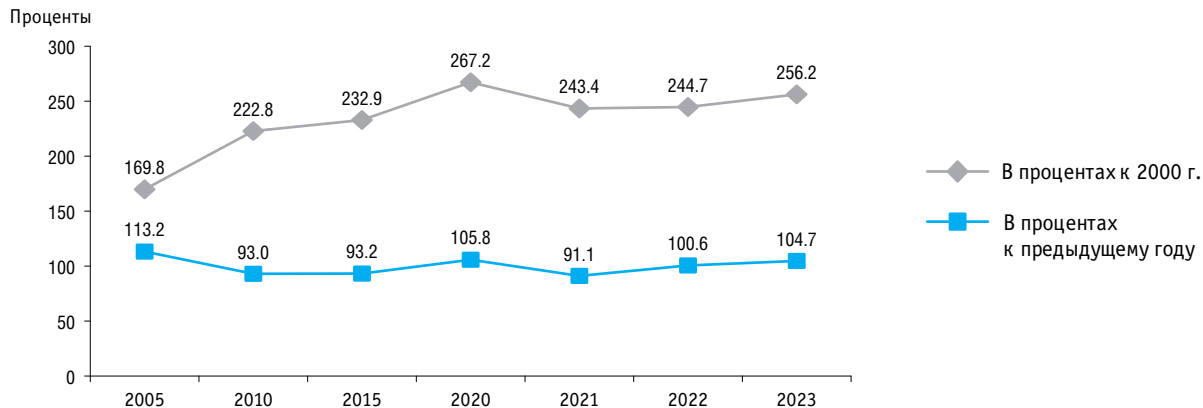

5.8. УДЕЛЬНЫЙ ВЕС РАСХОДОВ НА ОБРАЗОВАНИЕ В ОБЩИХ РАСХОДАХ КОНСОЛИДИРОВАННОГО БЮДЖЕТА РОССИЙСКОЙ ФЕДЕРАЦИИ И БЮДЖЕТОВ ГОСУДАРСТВЕННЫХ ВНЕБЮДЖЕТНЫХ ФОНДОВ

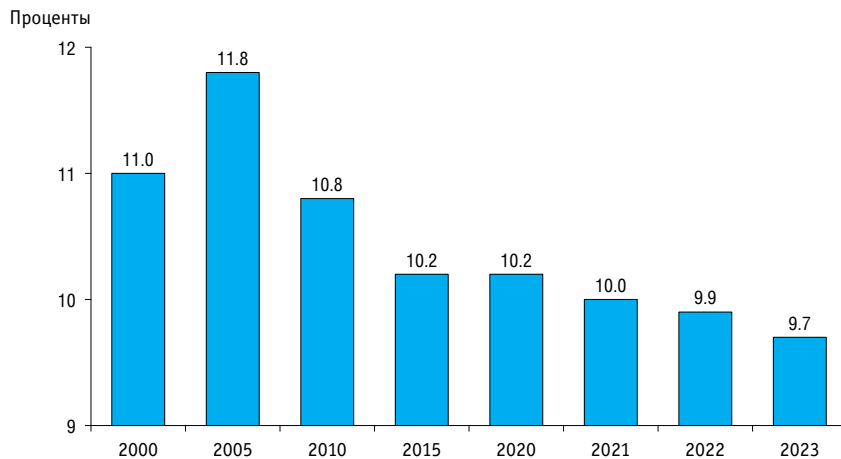

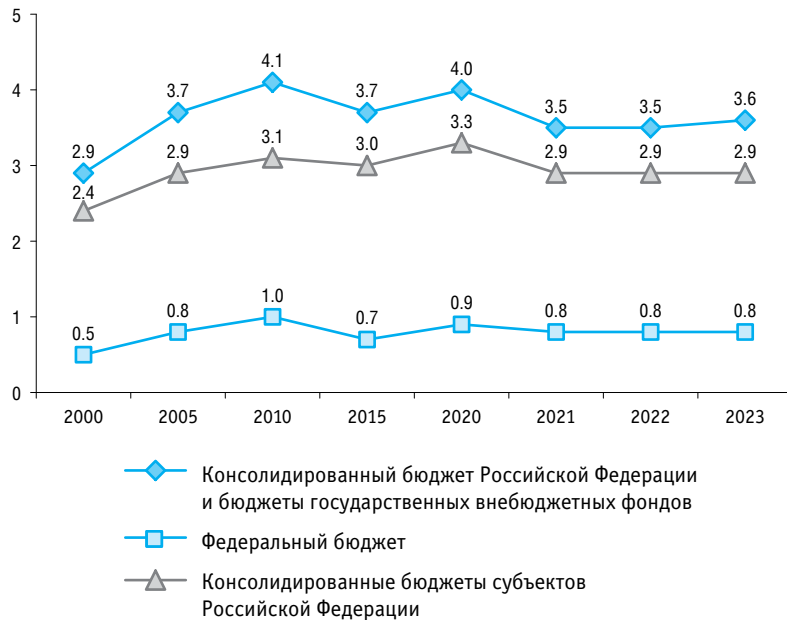
5.9. ГОСУДАРСТВЕННЫЕ РАСХОДЫ НА ОБРАЗОВАНИЕ В ПРОЦЕНТАХ К ВАЛОВОМУ ВНУТРЕННЕМУ ПРОДУКТУ ПО ОТДЕЛЬНЫМ УРОВНЯМ БЮДЖЕТНОЙ СИСТЕМЫ

5.10. ГОСУДАРСТВЕННЫЕ РАСХОДЫ НА ОБРАЗОВАНИЕ ПО ПОДРАЗДЕЛАМ КЛАССИФИКАЦИИ РАСХОДОВ БЮДЖЕТОВ (миллиарды рублей)

	2000	2005	2010	2015	2020	2021	2022	2023
Консолидированный бюджет Российской Федерации и бюджеты государственных внебюджетных фондов	214.7	801.8	1893.9	3034.6	4324.0	4690.7	5459.5	6117.5
Дошкольное образование	32.0	113.0	321.3	692.1	987.0	1030.2	1129.2	1227.4
Общее образование	107.9	356.0	827.4	1405.9	1817.5	2021.0	2443.8	2744.7
Дополнительное образование детей*	270.2	288.0	315.5	343.6
Среднее профессиональное образование	23.6	82.8	163.8	197.8	284.0	305.6	356.8	391.5
Высшее образование**	24.4	125.9	377.8	517.1	644.3	649.7	712.0	785.8
Профессиональная подготовка, переподготовка и повышение квалификации***	1.4	6.7	13.2	19.5	47.4	50.3	51.0	58.8
Прочие расходы в области образования****	25.4	117.4	190.3	202.2	273.7	345.8	451.3	565.5

* Здесь и далее (рис. 5.11): 2000, 2005, 2010 и 2015 гг. – учитывалось по подразделу «Общее образование».

** Здесь и далее (рис. 5.11, 5.12): 2000 и 2005 гг. – «Высшее профессиональное образование», 2010 и 2015 гг. – «Высшее и послевузовское профессиональное образование».

*** Здесь и далее (рис. 5.11): 2000 и 2005 гг. – «Переподготовка и повышение квалификации».

**** Включают расходы по подразделам «Молодежная политика», «Прикладные научные исследования в области образования», «Другие вопросы в области образования».

5.11. ГОСУДАРСТВЕННЫЕ РАСХОДЫ НА ОБРАЗОВАНИЕ В ПРОЦЕНТАХ К ВАЛОВОМУ ВНУТРЕННЕМУ ПРОДУКТУ ПО ПОДРАЗДЕЛАМ КЛАССИФИКАЦИИ РАСХОДОВ БЮДЖЕТОВ

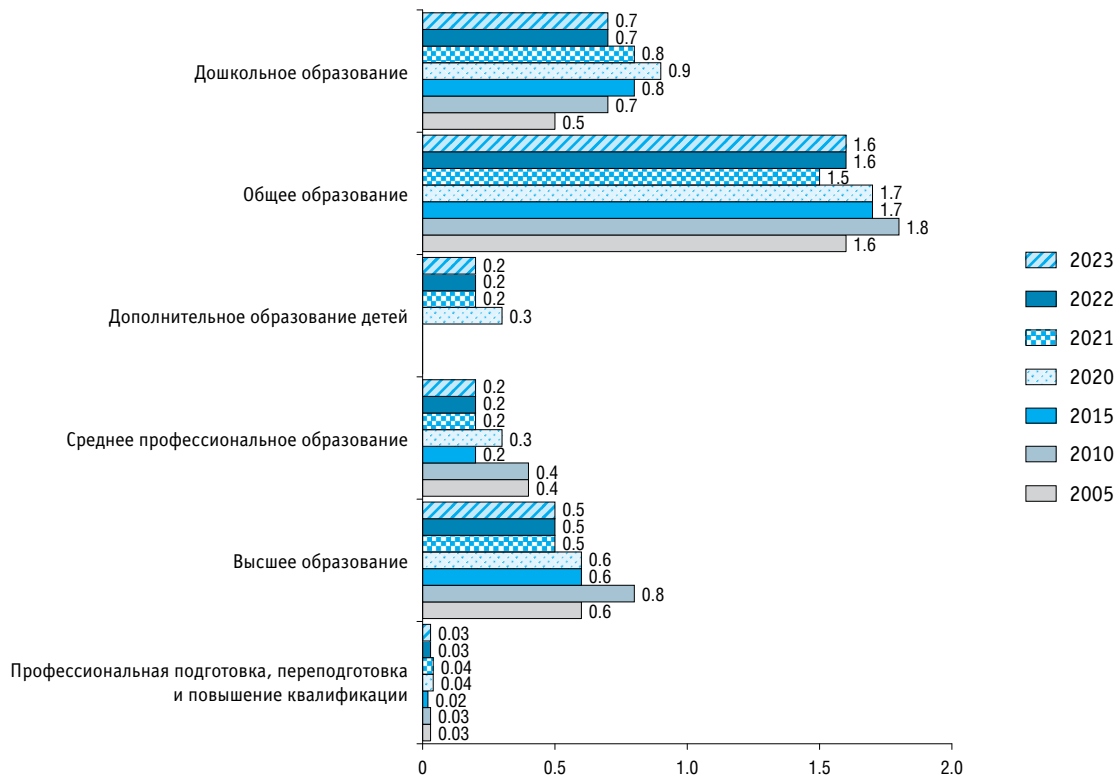

5.12. ГОСУДАРСТВЕННЫЕ РАСХОДЫ НА ОБРАЗОВАНИЕ В РАСЧЕТЕ НА ОДНОГО ОБУЧАЮЩЕГОСЯ ПО ПОДРАЗДЕЛАМ КЛАССИФИКАЦИИ РАСХОДОВ БЮДЖЕТОВ (тысячи рублей)

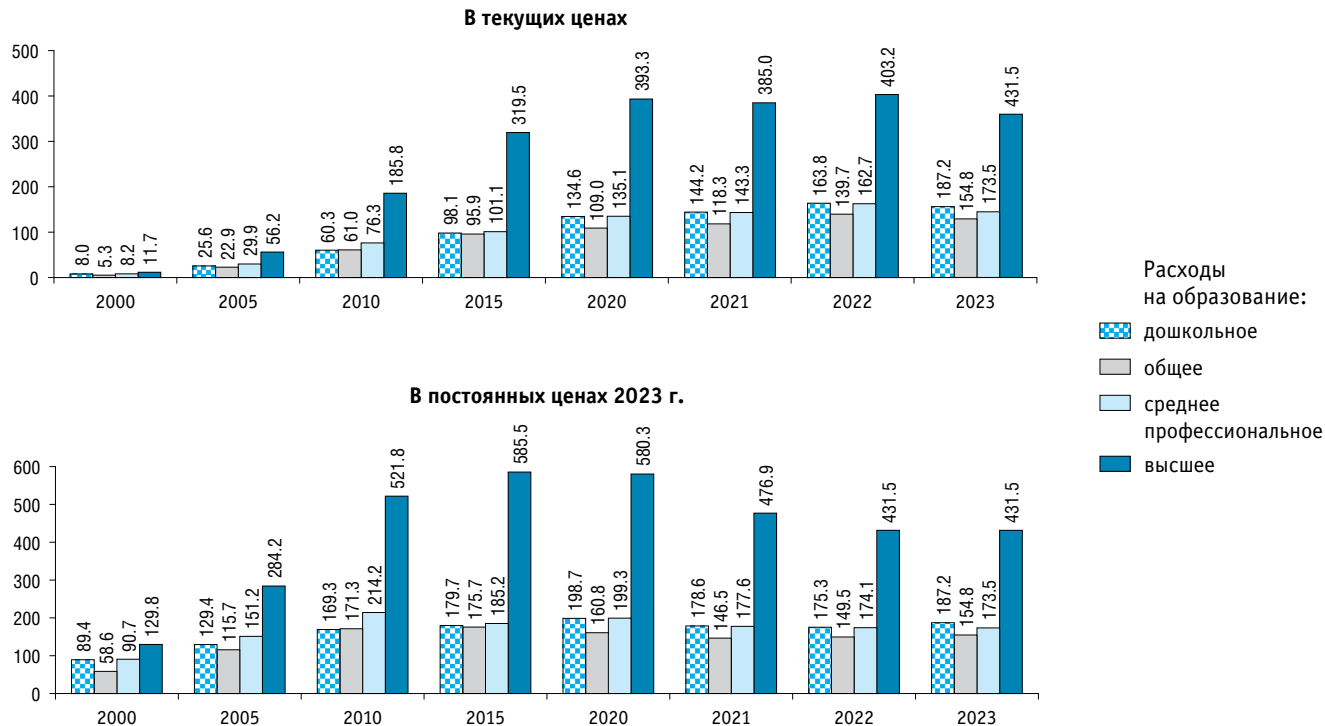

5.13. ОБЪЕМ ПЛАТНЫХ УСЛУГ НАСЕЛЕНИЮ В СИСТЕМЕ ОБРАЗОВАНИЯ

	2000	2005	2010	2015	2020	2021	2022	2023
Миллионы рублей	41530	152670	326100	539685	655972	792750	883954	1011063
В процентах:								
к предыдущему году, в сопоставимых ценах	121.7	107.7	99.1	96.8	86.5	116.9	105.4	107.3
к 2000 г., в сопоставимых ценах	100	152.6	172.4	164.6	149.3	174.5	183.9	197.3
от общего объема платных услуг населению	6.9	6.7	6.6	6.7	7.1	7.0	6.8	6.7
Объем платных услуг на душу населения*, руб.	285.3	1063.8	2282.8	3672.2	4441.0	5384.9	6025.0	6910.9

* Данные за 2015, 2020 и 2021 гг. пересчитаны с учетом итогов Всероссийской переписи населения 2020 г.

5.14. РАСХОДЫ ДОМАШНИХ ХОЗЯЙСТВ НА ОПЛАТУ УСЛУГ ОБРАЗОВАНИЯ*

	В расчете на одного члена домохозяйства в год, руб.	Удельный вес в потребительских расходах, проценты	Удельный вес в расходах на оплату личных услуг, проценты
2000	137	1.0	7.2
2005	931	1.8	7.8
2010	1583	1.3	4.9
2015	1574	0.9	3.4
2020	1904	0.9	3.3
2021	3581	1.5	5.2
2022	4206	1.5	5.6
2023	5059	1.6	5.8

* По данным выборочного обследования бюджетов домашних хозяйств.

5.15. ОБЪЕМ СРЕДСТВ ДОШКОЛЬНЫХ ОБРАЗОВАТЕЛЬНЫХ ОРГАНИЗАЦИЙ ПО ИСТОЧНИКАМ ФИНАНСИРОВАНИЯ И ВИДАМ ДЕЯТЕЛЬНОСТИ: 2023

	Миллионы рублей		Проценты	
	Всего	Из них образовательная деятельность	Всего	Из них образовательная деятельность
Объем средств – всего	1040785.8	666414.9	100	100
Бюджетные средства	931207.9	645064.9	89.5	96.8
В том числе бюджетов:				
федерального	9887.9	7012.8	1.0	1.1
субъектов Российской Федерации	609134.5	517140.6	58.5	77.6
местных	312185.5	120911.5	30.0	18.1
Средства организаций	4852.7	1972.5	0.5	0.3
Средства населения	103806.1	18776.2	10.0	2.8
Внебюджетные фонды	918.8	601.1	0.1	0.1
Иностранные источники	0.2	0.2	0.0	0.0

**5.16. ОБЪЕМ СРЕДСТВ ОБРАЗОВАТЕЛЬНЫХ ОРГАНИЗАЦИЙ, ОСУЩЕСТВЛЯЮЩИХ ОБРАЗОВАТЕЛЬНУЮ ДЕЯТЕЛЬНОСТЬ
ПО ОБРАЗОВАТЕЛЬНЫМ ПРОГРАММАМ НАЧАЛЬНОГО, ОСНОВНОГО И СРЕДНЕГО ОБЩЕГО ОБРАЗОВАНИЯ,
ПО ИСТОЧНИКАМ ФИНАНСИРОВАНИЯ**

	Всего				Государственные и муниципальные организации				Частные организации			
	2020	2021	2022	2023	2020	2021	2022	2023	2020	2021	2022	2023
Миллионы рублей												
Объем средств – всего	1788639.5	2031872.9	2309389.5	2588965.2	1745664.4	1978493.2	2239412.4	2507919.3	42975.1	53379.7	69977.1	81045.9
Бюджетные средства	1708380.1	1930418.5	2184079.3	2441509.3	1697918.0	1918443.3	2167222.1	2422151.0	10462.1	11975.3	16857.2	19358.2
В том числе бюджетов:												
федерального	57088.3	128728.8	169326.3	186924.4	56194.0	127680.5	168202.0	186021.5	894.3	1048.3	1124.3	902.8
субъектов Российской Федерации	1342173.9	1453339.5	1624935.4	1814787.2	1334906.5	1444427.7	1612066.3	1799808.9	7267.4	8911.8	12869.1	14978.3
местных	309118.0	348350.3	389817.6	439797.7	306817.5	346335.1	386953.8	436320.5	2300.5	2015.2	2863.8	3477.2
Средства организаций	13604.7	14509.8	18846.5	19325.6	7590.0	6352.1	7498.0	8819.7	6014.7	8157.8	11348.6	10505.9
Средства населения	61012.6	79436.7	96940.3	120404.6	35401.2	47470.1	58285.2	70753.8	25611.4	31966.6	38655.2	49650.8
Внебюджетные фонды	5096.7	6941.6	9484.0	7691.4	4711.0	6189.0	6404.9	6171.0	385.7	752.6	3079.1	1520.4
Иностранные источники	545.4	566.2	39.4	34.3	44.2	38.7	2.4	23.8	501.2	527.5	37.0	10.5
Проценты												
Объем средств – всего	100	100	100	100	100	100	100	100	100	100	100	100
Бюджетные средства	95.5	95.0	94.6	94.3	97.3	97.0	96.8	96.6	24.3	22.4	24.1	23.9
В том числе бюджетов:												
федерального	3.2	6.3	7.3	7.2	3.2	6.5	7.5	7.4	2.1	2.0	1.6	1.1
субъектов Российской Федерации	75.0	71.5	70.4	70.1	76.5	73.0	72.0	71.8	16.9	16.7	18.4	18.5
местных	17.3	17.1	16.9	17.0	17.6	17.5	17.3	17.4	5.4	3.8	4.1	4.3
Средства организаций	0.8	0.7	0.8	0.7	0.4	0.3	0.3	0.4	14.0	15.3	16.2	13.0
Средства населения	3.4	3.9	4.2	4.7	2.0	2.4	2.6	2.8	59.6	59.9	55.2	61.3
Внебюджетные фонды	0.3	0.3	0.4	0.3	0.3	0.3	0.3	0.2	0.9	1.4	4.4	1.9
Иностранные источники	0.0	0.0	0.0	0.0	0.0	0.0	0.0	0.0	1.2	1.0	0.0	0.0

**5.17. ОБЪЕМ СРЕДСТВ ОБРАЗОВАТЕЛЬНЫХ ОРГАНИЗАЦИЙ, ОСУЩЕСТВЛЯЮЩИХ ОБРАЗОВАТЕЛЬНУЮ ДЕЯТЕЛЬНОСТЬ
ПО ОБРАЗОВАТЕЛЬНЫМ ПРОГРАММАМ НАЧАЛЬНОГО, ОСНОВНОГО И СРЕДНЕГО ОБЩЕГО ОБРАЗОВАНИЯ,
ПО ИСТОЧНИКАМ ФИНАНСИРОВАНИЯ И ВИДАМ ДЕЯТЕЛЬНОСТИ**

	Миллионы рублей						Проценты					
	Всего		Образовательная деятельность		Прочие виды деятельности		Всего		Образовательная деятельность		Прочие виды деятельности	
	2022	2023	2022	2023	2022	2023	2022	2023	2022	2023	2022	2023
Всего												
Объем средств – всего	2309389.5	2588965.2	2212857.5	2448233.1	96532.0	140732.0	100	100	100	100	100	100
Бюджетные средства	2184079.3	2441509.3	2101010.8	2317244.8	83068.4	124264.5	94.6	94.3	94.9	94.6	86.1	88.3
Средства организаций	18846.5	19325.6	14496.0	14068.5	4350.6	5257.1	0.8	0.7	0.7	0.6	4.5	3.7
Средства населения	96940.3	120404.6	88824.5	110473.0	8115.8	9931.6	4.2	4.7	4.0	4.5	8.4	7.1
Внебюджетные фонды	9484.0	7691.4	8488.2	6415.5	995.8	1275.9	0.4	0.3	0.4	0.3	1.0	0.9
Иностранные источники	39.4	34.3	38.0	31.3	1.4	3.0	0.0	0.0	0.0	0.0	0.0	0.0
Государственные и муниципальные организации												
Объем средств – всего	2239412.4	2507919.3	2144882.9	2369826.5	94529.5	138092.7	100	100	100	100	100	100
Бюджетные средства	2167222.1	2422151.0	2084452.6	2298168.6	82769.4	123982.4	96.8	96.6	97.2	97.0	87.6	89.8
Средства организаций	7498.0	8819.7	4112.6	5024.4	3385.4	3795.3	0.3	0.4	0.2	0.2	3.6	2.7
Средства населения	58285.2	70753.8	50860.0	61512.7	7425.1	9241.1	2.6	2.8	2.4	2.6	7.9	6.7
Внебюджетные фонды	6404.9	6171.0	5456.7	5100.1	948.2	1070.9	0.3	0.2	0.3	0.2	1.0	0.8
Иностранные источники	2.4	23.8	1.0	20.7	1.3	3.0	0.0	0.0	0.0	0.0	0.0	0.0
Частные организации												
Объем средств – всего	69977.1	81045.9	67974.6	78406.6	2002.5	2639.3	100	100	100	100	100	100
Бюджетные средства	16857.2	19358.2	16558.2	19076.2	299.0	282.0	24.1	23.9	24.4	24.3	14.9	10.7
Средства организаций	11348.6	10505.9	10383.4	9044.1	965.2	1461.8	16.2	13.0	15.3	11.5	48.2	55.4
Средства населения	38655.2	49650.8	37964.5	48960.3	690.7	690.5	55.2	61.3	55.9	62.4	34.5	26.2
Внебюджетные фонды	3079.1	1520.4	3031.5	1315.4	45.6	205.0	4.4	1.9	4.5	1.7	2.4	7.8
Иностранные источники	37.0	10.5	37.0	10.5	0.0	–	0.1	0.0	0.1	0.0	0.0	–

5.18. ОБЪЕМ СРЕДСТВ ОБРАЗОВАТЕЛЬНЫХ ОРГАНИЗАЦИЙ, ОСУЩЕСТВЛЯЮЩИХ ОБРАЗОВАТЕЛЬНУЮ ДЕЯТЕЛЬНОСТЬ ПО ОБРАЗОВАТЕЛЬНЫМ ПРОГРАММАМ НАЧАЛЬНОГО, ОСНОВНОГО И СРЕДНЕГО ОБЩЕГО ОБРАЗОВАНИЯ, В РАСЧЕТЕ НА ОДНОГО ОБУЧАЮЩЕГОСЯ

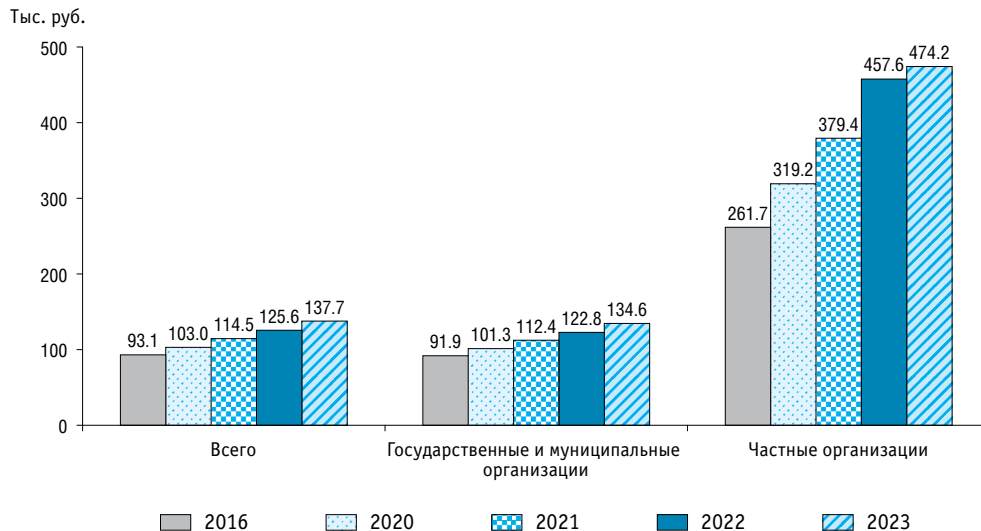

5.19. ОБЪЕМ СРЕДСТВ ОРГАНИЗАЦИЙ ДОПОЛНИТЕЛЬНОГО ОБРАЗОВАНИЯ, ОСУЩЕСТВЛЯЮЩИХ ОБРАЗОВАТЕЛЬНУЮ ДЕЯТЕЛЬНОСТЬ ПО ДОПОЛНИТЕЛЬНЫМ ОБЩЕОБРАЗОВАТЕЛЬНЫМ ПРОГРАММАМ ДЛЯ ДЕТЕЙ, ПО ИСТОЧНИКАМ ФИНАНСИРОВАНИЯ

	Миллионы рублей				Проценты			
	2022		2023		2022		2023	
	Всего	Из них образовательная деятельность	Всего	Из них образовательная деятельность	Всего	Из них образовательная деятельность	Всего	Из них образовательная деятельность
Объем средств – всего	326524.1	139134.6	504765.6	344736.5	100	100	100	100
Бюджетные средства	285733.6	107909.4	448875.8	307791.6	87.5	77.6	88.9	89.3
В том числе бюджетов:								
федерального	11897.2	3180.1	17932.6	11699.7	3.6	2.3	3.6	3.4
субъектов Российской Федерации	75065.7	37437.8	144599.4	102131.8	23.0	26.9	28.6	29.6
местных	198770.7	67291.5	286343.8	193960.1	60.9	48.4	56.7	56.3
Средства организаций	5664.4	25698.7	15967.1	27125.7	1.7	18.5	3.2	7.9
Средства населения	30260.4	2823.4	37583.8	8249.3	9.3	2.0	7.4	2.4
Внебюджетные фонды	4667.5	2516.1	2330.1	1561.8	1.4	1.8	0.5	0.5
Иностранные источники	198.3	186.9	8.8	8.1	0.1	0.1	0.0	0.0

5.20. ОБЪЕМ СРЕДСТВ ОБРАЗОВАТЕЛЬНЫХ ОРГАНИЗАЦИЙ, ОСУЩЕСТВЛЯЮЩИХ ОБРАЗОВАТЕЛЬНУЮ ДЕЯТЕЛЬНОСТЬ ПО ОБРАЗОВАТЕЛЬНЫМ ПРОГРАММАМ СРЕДНЕГО ПРОФЕССИОНАЛЬНОГО ОБРАЗОВАНИЯ, ПО ИСТОЧНИКАМ ФИНАНСИРОВАНИЯ

	Всего				Государственные и муниципальные организации				Частные организации			
	2020	2021	2022	2023	2020	2021	2022	2023	2020	2021	2022	2023
Миллионы рублей												
Объем средств – всего	331165.0	368098.6	406548.9	451540.6	320191.6	353553.5	388579.5	428936.8	10973.3	14545.2	17969.4	22603.9
Бюджетные средства	272630.0	300528.7	329829.8	365434.9	272307.7	300006.7	329294.4	364805.8	322.3	522.0	535.4	629.1
В том числе бюджетов:												
федерального	19374.1	21261.3	27945.1	32320.2	19327.4	21126.6	27908.9	32301.9	46.7	134.7	36.2	18.3
субъектов Российской Федерации	251423.2	276884.4	298976.6	330727.9	251164.0	276537.4	298532.3	330164.4	259.3	347.0	444.3	563.5
местных	1832.6	2383.0	2908.1	2386.8	1816.3	2342.6	2853.3	2339.5	16.3	40.4	54.9	47.3
Средства организаций	13073.0	13623.8	15393.8	17322.9	11742.6	11656.7	13114.8	13618.0	1330.4	1967.1	2279.0	3704.9
Средства населения	42154.2	50529.8	57736.6	64820.4	32931.3	38603.9	42733.4	46610.2	9223.0	11925.9	15003.2	18210.2
Внебюджетные фонды	3112.3	3334.3	3558.0	3903.1	3024.6	3213.5	3414.9	3855.2	87.7	120.8	143.1	47.9
Иностранные источники	195.5	82.1	30.7	59.3	185.5	72.7	22.2	47.5	10.0	9.4	8.6	11.8
Проценты												
Объем средств – всего	100	100	100	100	100	100	100	100	100	100	100	100
Бюджетные средства	82.3	81.6	81.1	80.9	85.0	84.9	84.7	85.0	2.9	3.6	3.0	2.8
В том числе бюджетов:												
федерального	5.9	5.8	6.9	7.2	6.0	6.0	7.2	7.5	0.4	0.9	0.2	0.1
субъектов Российской Федерации	75.9	75.2	73.5	73.2	78.4	78.2	76.8	77.0	2.4	2.4	2.5	2.5
местных	0.6	0.6	0.7	0.5	0.6	0.7	0.7	0.5	0.1	0.3	0.3	0.2
Средства организаций	3.9	3.7	3.8	3.8	3.7	3.3	3.4	3.2	12.1	13.5	12.7	16.4
Средства населения	12.7	13.7	14.2	14.4	10.3	10.9	11.0	10.9	84.0	82.0	83.5	80.6
Внебюджетные фонды	0.9	0.9	0.9	0.9	0.9	0.9	0.9	0.9	0.8	0.8	0.8	0.2
Иностранные источники	0.1	0.0	0.0	0.0	0.1	0.0	0.0	0.0	0.1	0.1	0.0	0.1

**5.21. ОБЪЕМ СРЕДСТВ ОБРАЗОВАТЕЛЬНЫХ ОРГАНИЗАЦИЙ, ОСУЩЕСТВЛЯЮЩИХ ОБРАЗОВАТЕЛЬНУЮ ДЕЯТЕЛЬНОСТЬ
ПО ОБРАЗОВАТЕЛЬНЫМ ПРОГРАММАМ СРЕДНЕГО ПРОФЕССИОНАЛЬНОГО ОБРАЗОВАНИЯ,
ПО ИСТОЧНИКАМ ФИНАНСИРОВАНИЯ И ВИДАМ ДЕЯТЕЛЬНОСТИ**

	Миллионы рублей						Проценты					
	Всего		Образовательная деятельность		Прочие виды деятельности		Всего		Образовательная деятельность		Прочие виды деятельности	
	2022	2023	2022	2023	2022	2023	2022	2023	2022	2023	2022	2023
Всего												
Объем средств – всего	406548.9	451540.6	358597.2	394317.6	47951.8	57223.1	100	100	100	100	100	100
Бюджетные средства	329829.8	365434.9	297996.8	326620.0	31833.0	38814.9	81.1	80.9	83.1	82.8	66.4	67.8
Средства организаций	15393.8	17322.9	6421.7	6809.3	8972.1	10513.6	3.8	3.8	1.8	1.7	18.7	18.4
Средства населения	57736.6	64820.4	51388.7	57950.4	6347.8	6870.0	14.2	14.4	14.3	14.7	13.2	12.0
Внебюджетные фонды	3558.0	3903.1	2760.7	2878.6	797.3	1024.5	0.9	0.9	0.8	0.7	1.7	1.8
Иностранные источники	30.7	59.3	29.2	59.3	1.5	0.0	0.0	0.0	0.0	0.0	0.0	0.0
Государственные и муниципальные организации												
Объем средств – всего	388579.5	428936.8	342448.0	374105.8	46131.5	54831.0	100	100	100	100	100	100
Бюджетные средства	329294.4	364805.8	297490.2	326020.1	31804.2	38785.7	84.7	85.0	86.9	87.1	68.9	70.7
Средства организаций	13114.8	13618.0	5612.2	5108.2	7502.6	8509.8	3.4	3.2	1.6	1.4	16.3	15.5
Средства населения	42733.4	46610.2	36705.1	40098.6	6028.3	6511.6	11.0	10.9	10.7	10.7	13.1	11.9
Внебюджетные фонды	3414.9	3855.2	2619.9	2831.4	794.9	1023.9	0.9	0.9	0.8	0.8	1.7	1.9
Иностранные источники	22.2	47.5	20.6	47.5	1.5	0.0	0.0	0.0	0.0	0.0	0.0	0.0
Частные организации												
Объем средств – всего	17969.4	22603.9	16149.2	20211.8	1820.2	2392.1	100	100	100	100	100	100
Бюджетные средства	535.4	629.1	506.6	599.9	28.8	29.3	3.0	2.8	3.1	3.0	1.6	1.2
Средства организаций	2279.0	3704.9	809.5	1701.1	1469.5	2003.8	12.7	16.4	5.0	8.4	80.7	83.8
Средства населения	15003.2	18210.2	14683.7	17851.8	319.5	358.4	83.5	80.6	90.9	88.3	17.6	15.0
Внебюджетные фонды	143.1	47.9	140.8	47.2	2.3	0.6	0.8	0.2	0.9	0.2	0.1	0.0
Иностранные источники	8.6	11.8	8.6	11.8	–	–	0.0	0.1	0.1	0.1	–	–

5.22. РАСПРЕДЕЛЕНИЕ ОБЪЕМА СРЕДСТВ ОТ ОБРАЗОВАТЕЛЬНОЙ ДЕЯТЕЛЬНОСТИ, ПОЛУЧЕННЫХ ОБРАЗОВАТЕЛЬНЫМИ ОРГАНИЗАЦИЯМИ, ОСУЩЕСТВЛЯЮЩИМИ ОБРАЗОВАТЕЛЬНУЮ ДЕЯТЕЛЬНОСТЬ ПО ОБРАЗОВАТЕЛЬНЫМ ПРОГРАММАМ СРЕДНЕГО ПРОФЕССИОНАЛЬНОГО ОБРАЗОВАНИЯ, ПО ИСТОЧНИКАМ ФИНАНСИРОВАНИЯ И ВИДАМ РЕАЛИЗУЕМЫХ ОБРАЗОВАТЕЛЬНЫХ ПРОГРАММ: 2023

	Миллионы рублей					Проценты				
	Всего	Из них				Всего	Из них			
		программы подготовки квалифицированных рабочих, служащих	программы подготовки специалистов среднего звена	программы профессионального обучения	дополнительные профессиональные программы		программы подготовки квалифицированных рабочих, служащих	программы подготовки специалистов среднего звена	программы профессионального обучения	дополнительные профессиональные программы
					Всего					
Объем средств – всего	394317.6	78662.0	264254.0	15221.5	7052.7	100	100	100	100	100
Бюджетные средства	326620.0	75740.0	213627.7	9696.0	2261.4	82.8	96.3	80.8	63.7	32.1
Средства организаций	6809.3	224.7	1520.4	1933.0	1652.3	1.7	0.3	0.6	12.7	23.4
Средства населения	57950.4	2584.0	47185.8	3265.2	2964.3	14.7	3.3	17.9	21.5	42.0
Внебюджетные фонды	2878.6	113.3	1865.9	327.3	174.7	0.7	0.1	0.7	2.2	2.5
Иностранные источники	59.3	–	54.1	–	0.1	0.0	–	0.0	–	0.0
					Государственные и муниципальные организации					
Объем средств – всего	374105.8	78275.2	247612.6	14800.3	5839.1	100	100	100	100	100
Бюджетные средства	326020.1	75707.9	213117.3	9685.3	2250.3	87.1	96.7	86.1	65.4	38.5
Средства организаций	5108.2	152.4	1148.8	1708.8	1462.9	1.4	0.2	0.5	11.5	25.1
Средства населения	40098.6	2301.6	31481.7	3079.8	1951.1	10.7	2.9	12.7	20.8	33.4
Внебюджетные фонды	2831.4	113.3	1821.0	326.4	174.7	0.8	0.1	0.7	2.2	3.0
Иностранные источники	47.5	–	43.8	–	0.1	0.0	–	0.0	–	0.0
					Частные организации					
Объем средств – всего	20211.8	386.8	16641.4	421.2	1213.7	100	100	100	100	100
Бюджетные средства	599.9	32.0	510.5	10.7	11.1	3.0	8.3	3.1	2.5	0.9
Средства организаций	1701.1	72.3	371.6	224.3	189.4	8.4	18.7	2.2	53.2	15.6
Средства населения	17851.8	282.4	15704.1	185.3	1013.2	88.3	73.0	94.4	44.0	83.5
Внебюджетные фонды	47.2	–	44.9	0.9	–	0.2	–	0.3	0.2	–
Иностранные источники	11.8	–	10.3	–	–	0.1	–	0.1	–	–

5.23. ОБЪЕМ СРЕДСТВ, ПОСТУПИВШИХ В ОБРАЗОВАТЕЛЬНЫЕ ОРГАНИЗАЦИИ, ОСУЩЕСТВЛЯЮЩИЕ ОБРАЗОВАТЕЛЬНУЮ ДЕЯТЕЛЬНОСТЬ ПО ОБРАЗОВАТЕЛЬНЫМ ПРОГРАММАМ СРЕДНЕГО ПРОФЕССИОНАЛЬНОГО ОБРАЗОВАНИЯ, ОТ РЕАЛИЗАЦИИ ОБРАЗОВАТЕЛЬНЫХ ПРОГРАММ СРЕДНЕГО ПРОФЕССИОНАЛЬНОГО ОБРАЗОВАНИЯ, В РАСЧЕТЕ НА ОДНОГО СТУДЕНТА, ОБУЧАЮЩЕГОСЯ ПО ОБРАЗОВАТЕЛЬНЫМ ПРОГРАММАМ СРЕДНЕГО ПРОФЕССИОНАЛЬНОГО ОБРАЗОВАНИЯ*

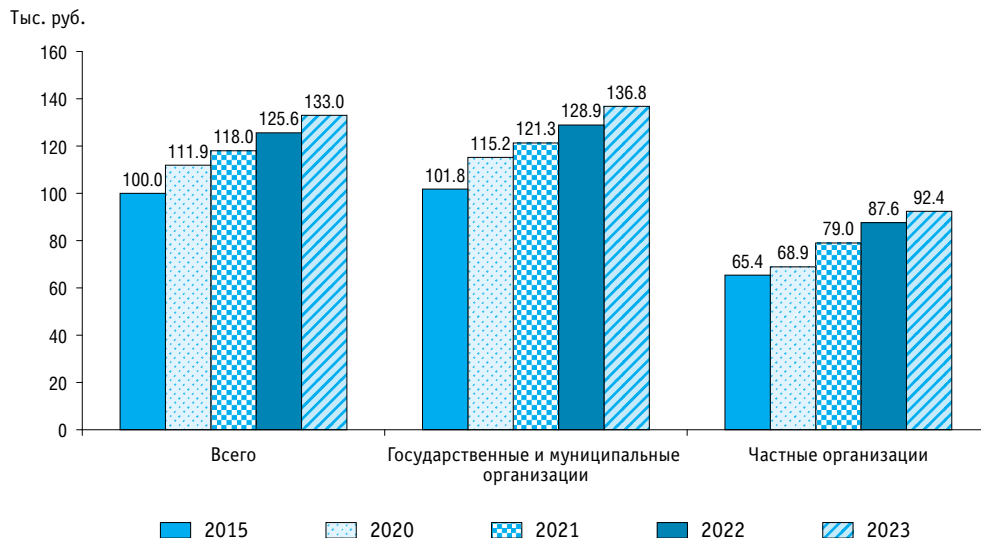

* Включая объемы средств образовательных организаций высшего образования, осуществляющих образовательную деятельность по образовательным программам среднего профессионального образования в качестве дополнительного вида деятельности.

5.24. ОБЪЕМ СРЕДСТВ ОБРАЗОВАТЕЛЬНЫХ ОРГАНИЗАЦИЙ ВЫСШЕГО ОБРАЗОВАНИЯ ПО ИСТОЧНИКАМ ФИНАНСИРОВАНИЯ

	Всего				Государственные и муниципальные организации				Частные организации			
	2020	2021	2022	2023	2020	2021	2022	2023	2020	2021	2022	2023
Миллионы рублей												
Объем средств – всего	1031857.8	1117473.9	1233403.6	1381301.5	973915.1	1051439.2	1160497.7	1298346.1	57942.7	66034.7	72905.9	82955.4
Бюджетные средства	614393.5	637017.9	707249.7	794769.5	603835.9	622375.7	691259.9	781827.8	10557.6	14642.2	15989.8	12941.7
В том числе бюджетов:												
федерального	585619.3	607331.6	673171.2	757369.9	575483.3	593015.5	657822.8	744939.6	10136.0	14316.1	15348.4	12430.2
субъектов Российской Федерации	28233.4	29225.7	33502.9	36905.8	27834.7	28915.3	32910.3	36433.7	398.7	310.4	592.6	472.1
местных	540.8	460.6	575.7	493.8	517.9	444.9	526.8	454.5	22.8	15.8	48.9	39.3
Средства организаций	121712.8	145070.1	157298.8	176265.6	108481.9	132647.5	143681.4	158351.5	13230.9	12422.6	13617.4	17914.1
Средства населения	248969.3	265538.7	293088.7	316008.6	216267.9	227804.3	251230.6	266259.7	32701.4	37734.4	41858.1	49748.8
Внебюджетные фонды	24113.9	42343.7	44061.9	53768.9	23477.4	41805.7	43317.0	52296.3	636.4	538.0	744.9	1472.6
Иностранные источники	22668.3	27503.5	31704.5	40488.9	21851.9	26806.0	31008.9	39610.8	816.4	697.4	695.6	878.1
Проценты												
Объем средств – всего	100	100	100	100	100	100	100	100	100	100	100	100
Бюджетные средства	59.5	57.0	57.3	57.5	62.0	59.2	59.6	60.2	18.2	22.2	21.9	15.6
В том числе бюджетов:												
федерального	56.8	54.3	54.6	54.8	59.1	56.4	56.7	57.4	17.5	21.7	21.1	15.0
субъектов Российской Федерации	2.7	2.6	2.7	2.7	2.9	2.8	2.8	2.8	0.7	0.5	0.8	0.6
местных	0.1	0.0	0.0	0.0	0.1	0.0	0.0	0.0	0.0	0.0	0.1	0.0
Средства организаций	11.8	13.0	12.8	12.8	11.1	12.6	12.4	12.2	22.8	18.8	18.7	21.6
Средства населения	24.1	23.8	23.8	22.9	22.2	21.7	21.6	20.5	56.4	57.1	57.4	60.0
Внебюджетные фонды	2.3	3.8	3.6	3.9	2.4	4.0	3.7	4.0	1.1	0.8	1.0	1.8
Иностранные источники	2.2	2.5	2.6	2.9	2.2	2.5	2.7	3.1	1.4	1.1	1.0	1.1

5.25. ОБЪЕМ СРЕДСТВ ОБРАЗОВАТЕЛЬНЫХ ОРГАНИЗАЦИЙ ВЫСШЕГО ОБРАЗОВАНИЯ ПО ИСТОЧНИКАМ ФИНАНСИРОВАНИЯ И ВИДАМ ДЕЯТЕЛЬНОСТИ

	Миллионы рублей							
	Всего		Образовательная деятельность		Научные исследования и разработки		Прочие виды деятельности	
	2022	2023	2022	2023	2022	2023	2022	2023
Всего								
Объем средств – всего	1233403.6	1381301.5	812194.3	902701.0	152730.6	178691.1	268478.7	299909.4
Бюджетные средства	707249.7	794769.5	494201.7	549199.1	75659.6	91270.4	137388.4	154300.1
Средства организаций	157298.8	176265.6	31867.2	37313.0	68649.8	79819.3	56781.8	59133.4
Средства населения	293088.7	316008.6	254739.6	274983.5	4127.5	4420.3	34221.5	36604.8
Внебюджетные фонды	44061.9	53768.9	3067.8	4561.4	3469.6	2528.2	37524.5	46679.3
Иностранные источники	31704.5	40488.9	28317.9	36644.1	824.0	652.8	2562.5	3191.9
Государственные и муниципальные организации								
Объем средств – всего	1160497.7	1298346.1	761572.4	842618.5	139997.3	162502.1	258928.0	293225.4
Бюджетные средства	691259.9	781827.8	490644.9	546091.8	68094.3	82554.9	132520.6	153181.1
Средства организаций	143681.4	158351.5	26246.1	30232.1	64265.6	73239.4	53169.6	54880.0
Средства населения	251230.6	266259.7	214119.7	226535.8	3768.6	4018.3	33342.3	35705.7
Внебюджетные фонды	43317.0	52296.3	2767.4	3842.7	3151.3	2111.1	37398.3	46342.5
Иностранные источники	31008.9	39610.8	27794.3	35916.1	717.4	578.5	2497.2	3116.2
Частные организации								
Объем средств – всего	72905.9	82955.4	50621.9	60082.5	12733.3	16188.9	9550.7	6684.0
Бюджетные средства	15989.8	12941.7	3556.8	3107.3	7565.3	8715.5	4867.7	1119.0
Средства организаций	13617.4	17914.1	5621.1	7080.9	4384.1	6579.9	3612.2	4253.4
Средства населения	41858.1	49748.8	40620.0	48447.7	358.9	402.1	879.2	899.1
Внебюджетные фонды	744.9	1472.6	300.5	718.6	318.3	417.1	126.1	336.9
Иностранные источники	695.6	878.1	523.6	728.0	106.7	74.4	65.4	75.7

(окончание)

	Проценты							
	Всего		Образовательная деятельность		Научные исследования и разработки		Прочие виды деятельности	
	2022	2023	2022	2023	2022	2023	2022	2023
Всего								
Объем средств – всего	100	100	100	100	100	100	100	100
Бюджетные средства	57.3	57.5	60.8	60.8	49.5	51.1	51.2	51.4
Средства организаций	12.8	12.8	3.9	4.1	44.9	44.7	21.1	19.7
Средства населения	23.8	22.9	31.4	30.5	2.7	2.5	12.7	12.2
Внебюджетные фонды	3.6	3.9	0.4	0.5	2.3	1.4	14.0	15.6
Иностранные источники	2.6	2.9	3.5	4.1	0.5	0.4	1.0	1.1
Государственные и муниципальные организации								
Объем средств – всего	100	100	100	100	100	100	100	100
Бюджетные средства	59.6	60.2	64.4	64.8	48.6	50.8	51.2	52.2
Средства организаций	12.4	12.2	3.4	3.6	45.9	45.1	20.5	18.7
Средства населения	21.6	20.5	28.1	26.9	2.7	2.5	12.9	12.2
Внебюджетные фонды	3.7	4.0	0.4	0.5	2.3	1.3	14.4	15.8
Иностранные источники	2.7	3.1	3.6	4.3	0.5	0.4	1.0	1.1
Частные организации								
Объем средств – всего	100	100	100	100	100	100	100	100
Бюджетные средства	21.9	15.6	7.0	5.2	59.4	53.8	51.0	16.7
Средства организаций	18.7	21.6	11.1	11.8	34.4	40.6	37.8	63.6
Средства населения	57.4	60.0	80.2	80.6	2.8	2.5	9.2	13.5
Внебюджетные фонды	1.0	1.8	0.6	1.2	2.5	2.6	1.3	5.0
Иностранные источники	1.0	1.1	1.0	1.2	0.8	0.5	0.7	1.1

**5.26. РАСПРЕДЕЛЕНИЕ ОБЪЕМА СРЕДСТВ ОТ ОБРАЗОВАТЕЛЬНОЙ ДЕЯТЕЛЬНОСТИ, ПОЛУЧЕННЫХ ОБРАЗОВАТЕЛЬНЫМИ
ОРГАНИЗАЦИЯМИ ВЫСШЕГО ОБРАЗОВАНИЯ, ПО ИСТОЧНИКАМ ФИНАНСИРОВАНИЯ
И ВИДАМ РЕАЛИЗУЕМЫХ ОБРАЗОВАТЕЛЬНЫХ ПРОГРАММ: 2023**

	Миллионы рублей						
	Всего	Из них					
		программы подготовки квалифицированных рабочих, служащих	программы подготовки специалистов среднего звена	программы высшего образования – бакалавриата, специалитета, магистратуры	программы высшего образования – подготовка научных и научно-педагогических кадров в аспирантуре, ординатура, ассистентура-стажировка	программы профессионального обучения	дополнительные профессиональные программы
Всего							
Объем средств – всего	902701.0	768.2	53422.5	709809.0	43321.6	1883.8	48160.8
Бюджетные средства	549199.1	400.1	23702.2	447161.8	29957.7	584.3	15223.1
Средства организаций	37313.0	25.8	629.1	13226.7	715.2	602.8	17672.1
Средства населения	274983.5	338.4	28478.5	214187.4	10888.6	680.1	13383.1
Внебюджетные фонды	4561.4	2.1	345.3	4092.8	30.5	7.4	56.1
Иностранные источники	36644.1	1.8	267.4	31140.3	1729.7	9.2	1826.4
Государственные и муниципальные организации							
Объем средств – всего	842618.5	695.2	45037.3	666152.2	41056.7	1802.2	43376.1
Бюджетные средства	546091.8	399.5	23542.6	444994.8	29426.7	568.1	15016.0
Средства организаций	30232.1	2.3	357.7	8960.2	428.7	590.7	15679.0
Средства населения	226535.8	290.8	20625.6	178078.7	9449.8	627.4	10902.4
Внебюджетные фонды	3842.7	0.9	277.3	3448.7	29.6	6.8	55.3
Иностранные источники	35916.1	1.8	234.2	30669.9	1721.9	9.2	1723.5
Частные организации							
Объем средств – всего	60082.5	73.0	8385.3	43656.7	2264.9	81.6	4784.7
Бюджетные средства	3107.3	0.7	159.7	2167.0	531.0	16.2	207.1
Средства организаций	7080.9	23.5	271.4	4266.5	286.4	12.1	1993.2
Средства населения	48447.7	47.6	7852.9	36108.7	1438.8	52.7	2480.7
Внебюджетные фонды	718.6	1.2	68.1	644.1	0.8	0.6	0.9
Иностранные источники	728.0	–	33.2	470.4	7.8	–	102.8

(окончание)

	Проценты						
	Всего	Из них					
		программы подготовки квалифицированных рабочих, служащих	программы подготовки специалистов среднего звена	программы высшего образования – программы бакалавриата, специалитета, магистратуры	программы высшего образования – подготовка научных и научно-педагогических кадров в аспирантуре, ординатура, ассистентура-стажировка	программы профессионального обучения	дополнительные профессиональные программы
Всего							
Объем средств – всего	100	100	100	100	100	100	100
Бюджетные средства	60.8	52.1	44.4	63.0	69.2	31.0	31.6
Средства организаций	4.1	3.4	1.2	1.9	1.7	32.0	36.7
Средства населения	30.5	44.0	53.3	30.2	25.1	36.1	27.8
Внебюджетные фонды	0.5	0.3	0.6	0.6	0.1	0.4	0.1
Иностранные источники	4.1	0.2	0.5	4.4	4.0	0.5	3.8
Государственные и муниципальные организации							
Объем средств – всего	100	100	100	100	100	100	100
Бюджетные средства	64.8	57.5	52.3	66.8	71.7	31.5	34.6
Средства организаций	3.6	0.3	0.8	1.3	1.0	32.8	36.1
Средства населения	26.9	41.8	45.8	26.7	23.0	34.8	25.1
Внебюджетные фонды	0.5	0.1	0.6	0.5	0.1	0.4	0.1
Иностранные источники	4.3	0.3	0.5	4.6	4.2	0.5	4.0
Частные организации							
Объем средств – всего	100	100	100	100	100	100	100
Бюджетные средства	5.2	0.9	1.9	5.0	23.4	19.8	4.3
Средства организаций	11.8	32.2	3.2	9.8	12.6	14.8	41.7
Средства населения	80.6	65.2	93.7	82.7	63.5	64.6	51.8
Внебюджетные фонды	1.2	1.6	0.8	1.5	0.0	0.7	0.0
Иностранные источники	1.2	–	0.4	1.1	0.3	–	2.1

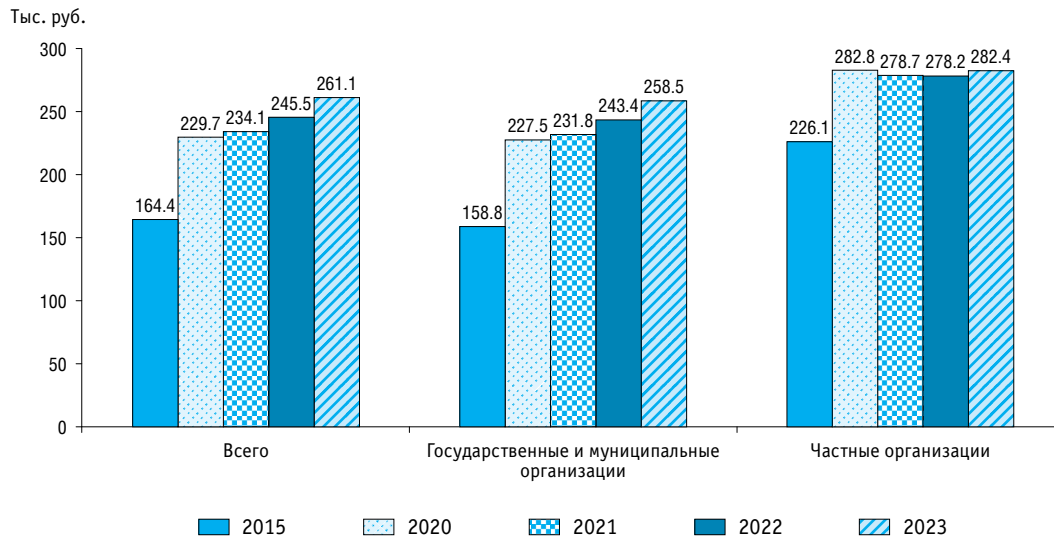
5.27. ОБЪЕМ СРЕДСТВ, ПОСТУПИВШИХ В ОБРАЗОВАТЕЛЬНЫЕ ОРГАНИЗАЦИИ ВЫСШЕГО ОБРАЗОВАНИЯ ОТ РЕАЛИЗАЦИИ ПРОГРАММ БАКАЛАВРИАТА, СПЕЦИАЛИТЕТА, МАГИСТРАТУРЫ, В РАСЧЕТЕ НА ОДНОГО СТУДЕНТА, ОБУЧАЮЩЕГОСЯ ПО ПРОГРАММАМ БАКАЛАВРИАТА, СПЕЦИАЛИТЕТА, МАГИСТРАТУРЫ

5.28. ЧИСЛЕННОСТЬ СТУДЕНТОВ, ОБУЧАЮЩИХСЯ ПО ПРОГРАММАМ ПОДГОТОВКИ КВАЛИФИЦИРОВАННЫХ РАБОЧИХ, СЛУЖАЩИХ, ПРИЕМ НА ОБУЧЕНИЕ И ВЫПУСК КВАЛИФИЦИРОВАННЫХ РАБОЧИХ, СЛУЖАЩИХ ПО ИСТОЧНИКАМ ФИНАНСИРОВАНИЯ
(тысячи человек)

	2016	2020	2021	2022	2023
Численность студентов, на начало учебного года*	547.6	576.5	577.7	576.7	577.2
В том числе обучающихся:					
за счет бюджетных ассигнований	538.4	547.2	543.4	537.4	531.0
в государственных и муниципальных организациях	538.3	546.7	542.9	536.9	530.5
в частных организациях	0.1	0.4	0.4	0.5	0.6
по договорам об оказании платных образовательных услуг	9.2	29.3	34.3	39.3	46.2
в государственных и муниципальных организациях	9.0	28.2	31.6	35.1	38.1
в частных организациях	0.2	1.1	2.7	4.2	8.1
Прием студентов	208.0	213.8	206.9	209.5	212.1
В том числе на обучение:					
за счет бюджетных ассигнований	202.4	196.5	190.0	189.0	186.7
в государственные и муниципальные организации	202.3	196.3	189.9	188.7	186.5
в частные организации	0.1	0.2	0.2	0.3	0.3
по договорам об оказании платных образовательных услуг	5.6	17.3	16.9	20.6	25.4
в государственные и муниципальные организации	5.5	16.3	14.5	17.0	19.3
в частные организации	0.1	1.0	2.4	3.5	6.1
Выпуск квалифицированных рабочих, служащих**	184.4	142.5	158.1	161.2	167.8
В том числе обучавшихся:					
за счет бюджетных ассигнований	182.2	137.1	149.8	150.4	153.2
в государственных и муниципальных организациях	182.1	137.0	149.7	150.2	153.0
в частных организациях	0.1	0.1	0.1	0.2	0.2
по договорам об оказании платных образовательных услуг	2.1	5.4	8.3	10.8	14.6
в государственных и муниципальных организациях	2.0	4.8	7.3	9.4	11.8
в частных организациях	0.1	0.5	0.9	1.5	2.8

* Соответственно на начало 2016/2017, 2020/2021, 2021/2022, 2022/2023, 2023/2024 учебных годов.

** Включая аттестацию экстернов.

5.29. СТРУКТУРА ЧИСЛЕННОСТИ СТУДЕНТОВ, ОБУЧАЮЩИХСЯ ПО ПРОГРАММАМ ПОДГОТОВКИ КВАЛИФИЦИРОВАННЫХ РАБОЧИХ, СЛУЖАЩИХ, ПО ИСТОЧНИКАМ ФИНАНСИРОВАНИЯ
(на начало учебного года)

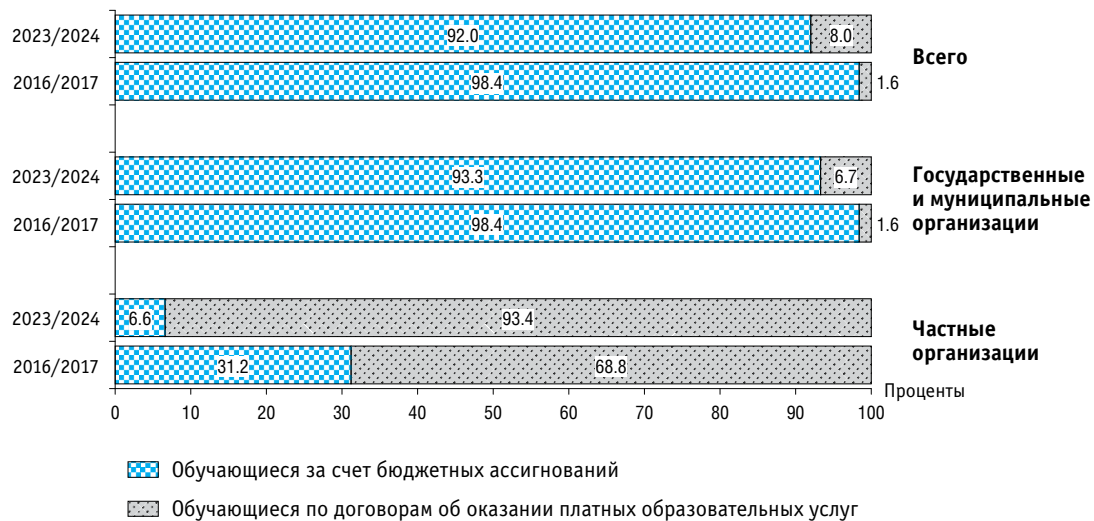

**5.30. ЧИСЛЕННОСТЬ СТУДЕНТОВ, ОБУЧАЮЩИХСЯ ПО ПРОГРАММАМ ПОДГОТОВКИ СПЕЦИАЛИСТОВ СРЕДНЕГО ЗВЕНА,
ПРИЕМ НА ОБУЧЕНИЕ И ВЫПУСК СПЕЦИАЛИСТОВ СРЕДНЕГО ЗВЕНА ПО ИСТОЧНИКАМ ФИНАНСИРОВАНИЯ**
(тысячи человек)

	2000	2005	2010	2015	2020	2021	2022	2023
Численность студентов, на начало учебного года*	2360.8	2590.7	2125.7	2180.2	2759.8	2856.2	2983.1	3133.9
В том числе обучающихся:								
за счет бюджетных ассигнований	1590.1	1603.9	1485.9	1533.3	1703.9	1725.8	1785.3	1848.2
в государственных и муниципальных организациях	1590.1	1603.9	1485.7	1531.0	1698.6	1720.2	1777.9	1839.1
в частных организациях	0.2	2.3	5.3	5.6	7.4	9.1
по договорам об оказании платных образовательных услуг	770.7	986.8	639.8	646.9	1055.9	1130.4	1197.8	1285.7
в государственных и муниципальных организациях	718.5	869.1	541.2	500.3	771.4	797.4	815.6	840.6
в частных организациях	52.2	117.7	98.6	146.6	284.5	333.0	382.2	445.1
Прием студентов	867.2	854.1	705.3	699.3	900.2	870.9	942.7	1006.9
В том числе на обучение:								
за счет бюджетных ассигнований	516.5	500.5	489.8	455.4	499.7	496.2	535.4	552.3
в государственные и муниципальные организации	516.5	500.5	489.7	454.7	497.7	494.3	532.2	548.9
в частные организации	0.0	0.7	2.0	2.0	3.2	3.4
по договорам об оказании платных образовательных услуг	350.7	353.6	215.5	243.9	400.6	374.7	407.3	454.6
в государственные и муниципальные организации	325.9	310.4	182.1	185.1	278.2	252.9	265.1	289.4
в частные организации	24.8	43.2	33.5	58.8	122.4	121.8	142.2	165.2
Выпуск специалистов среднего звена**	579.3	684.4	572.1	446.0	552.8	573.8	612.5	650.6
В том числе обучавшихся:								
за счет бюджетных ассигнований	414.2	399.3	356.8	320.1	360.3	363.0	368.8	381.3
в государственных и муниципальных организациях	414.2	399.3	356.8	319.4	359.6	361.9	367.6	380.1
в частных организациях	0.0	0.7	0.7	1.1	1.2	1.2
по договорам об оказании платных образовательных услуг	165.1	285.1	215.3	125.9	192.4	210.8	243.8	269.3
в государственных и муниципальных организациях	153.5	252.1	178.9	91.6	141.6	150.9	171.2	186.0
в частных организациях	11.6	33.0	36.4	34.3	50.9	59.9	72.6	83.3

* Здесь и далее (табл. 5.32) – соответственно на начало 2000/2001, 2005/2006, 2010/2011, 2015/2016, 2020/2021, 2021/2022, 2022/2023, 2023/2024 учебных годов.

** Здесь и далее (табл. 5.32): с 2020 г. – включая аттестацию экстернов.

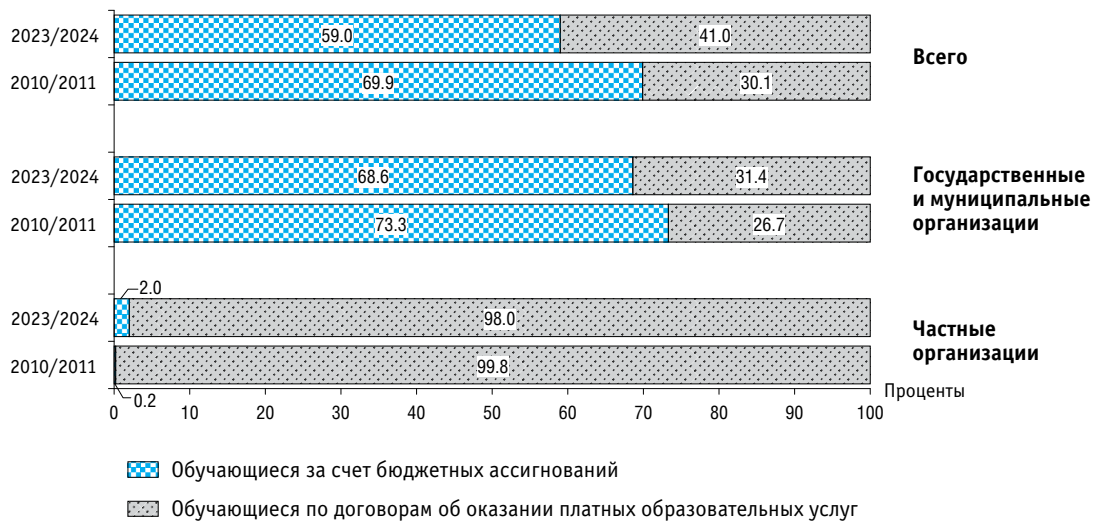
**5.31. СТРУКТУРА ЧИСЛЕННОСТИ СТУДЕНТОВ, ОБУЧАЮЩИХСЯ ПО ПРОГРАММАМ ПОДГОТОВКИ СПЕЦИАЛИСТОВ СРЕДНЕГО ЗВЕНА,
ПО ИСТОЧНИКАМ ФИНАНСИРОВАНИЯ***(на начало учебного года)*

**5.32. ЧИСЛЕННОСТЬ СТУДЕНТОВ, ОБУЧАЮЩИХСЯ ПО ПРОГРАММАМ БАКАЛАВРИАТА, СПЕЦИАЛИТЕТА, МАГИСТРАТУРЫ,
ПРИЕМ НА ОБУЧЕНИЕ И ВЫПУСК БАКАЛАВРОВ, СПЕЦИАЛИСТОВ, МАГИСТРОВ ПО ИСТОЧНИКАМ ФИНАНСИРОВАНИЯ**
(тысячи человек)

	2000	2005	2010	2015	2020	2021	2022	2023
Численность студентов, на начало учебного года	4741.4	7064.6	7049.8	4766.5	4049.3	4044.2	4130.0	4325.3
В том числе обучающихся:								
за счет бюджетных ассигнований	2802.0	3002.7	2619.8	1933.6	1904.6	1934.6	2008.3	2051.7
в государственных и муниципальных организациях	2802.0	3002.7	2619.3	1923.6	1896.6	1925.7	1998.1	2041.7
в частных организациях	0.5	10.0	8.0	8.9	10.2	10.0
по договорам об оказании платных образовательных услуг	1939.4	4061.9	4430.0	2832.9	2144.8	2109.6	2121.7	2273.5
в государственных и муниципальных организациях	1468.8	2982.6	3229.5	2137.8	1818.5	1764.4	1746.5	1794.6
в частных организациях	470.6	1079.3	1200.6	695.0	326.3	345.2	375.2	478.9
Прием студентов	1292.5	1640.5	1399.5	1221.8	1093.3	1129.1	1201.5	1287.6
В том числе на обучение:								
за счет бюджетных ассигнований	586.8	613.7	519.2	523.0	521.9	554.2	592.1	565.2
в государственные и муниципальные организации	586.8	613.7	519.0	520.7	518.7	551.3	588.6	562.7
в частные организации	0.2	2.3	3.3	2.8	3.5	2.5
по договорам об оказании платных образовательных услуг	705.7	1026.8	880.1	698.8	571.4	574.9	609.5	722.4
в государственные и муниципальные организации	553.5	758.8	676.4	528.8	464.4	459.0	481.1	545.3
в частные организации	152.2	268.0	203.8	169.9	107.0	115.9	128.4	177.1
Выпуск бакалавров, специалистов, магистров	635.1	1151.7	1467.9	1300.5	849.4	813.3	816.3	805.9
В том числе обучавшихся:								
за счет бюджетных ассигнований	451.8	517.2	546.7	536.1	405.8	393.6	380.3	374.1
в государственных и муниципальных организациях	451.8	517.2	546.6	535.6	404.3	392.2	378.6	372.7
в частных организациях	0.1	0.5	1.5	1.4	1.7	1.4
по договорам об оказании платных образовательных услуг	183.3	634.5	921.2	764.4	443.6	419.7	436.0	431.8
в государственных и муниципальных организациях	127.1	461.2	631.2	574.4	363.2	343.2	348.0	344.4
в частных организациях	56.2	173.3	290.1	190.0	80.4	76.5	87.9	87.4

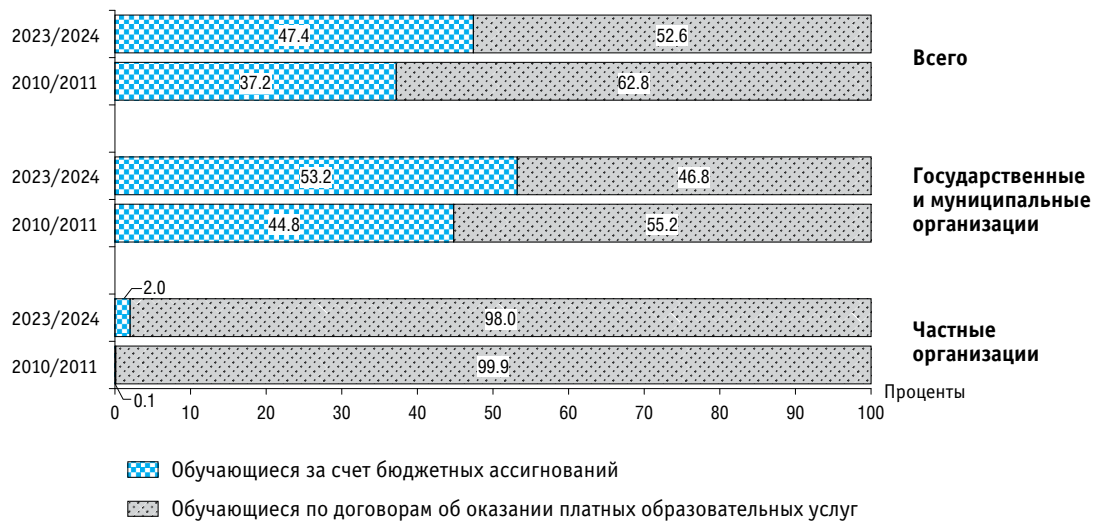
5.33. СТРУКТУРА ЧИСЛЕННОСТИ СТУДЕНТОВ, ОБУЧАЮЩИХСЯ ПО ПРОГРАММАМ БАКАЛАВРИАТА, СПЕЦИАЛИТЕТА, МАГИСТРАТУРЫ, ПО ИСТОЧНИКАМ ФИНАНСИРОВАНИЯ*(на начало учебного года)*

5.34. ЧИСЛЕННОСТЬ АСПИРАНТОВ, ОРДИНАТОРОВ, АССИСТЕНТОВ-СТАЖЕРОВ, ПРИЕМ НА ОБУЧЕНИЕ И ВЫПУСК ПО ПРОГРАММАМ ПОДГОТОВКИ НАУЧНЫХ И НАУЧНО-ПЕДАГОГИЧЕСКИХ КАДРОВ В АСПИРАНТУРЕ, ПРОГРАММАМ ОРДИНАТУРЫ, ПРОГРАММАМ АССИСТЕНТУРЫ-СТАЖИРОВКИ ПО ИСТОЧНИКАМ ФИНАНСИРОВАНИЯ

	2020		2021		2022		2023	
	Тысячи человек	Проценты	Тысячи человек	Проценты	Тысячи человек	Проценты	Тысячи человек	Проценты
Численность аспирантов, на конец года	87.8	100	90.2	100	109.7	100	121.6	100
В том числе обучающихся:								
за счет бюджетных ассигнований	55.8	63.6	57.1	63.4	58.4	53.2	61.2	50.3
по договорам об оказании платных образовательных услуг	31.0	35.3	32.0	35.5	50.3	45.8	59.2	48.7
за счет собственных средств организации	1.0	1.1	1.0	1.1	1.1	1.0	1.2	1.0
Прием в аспирантуру	27.7	100	28.0	100	45.1	100	40.1	100
В том числе на обучение:								
за счет бюджетных ассигнований	17.0	61.2	17.0	60.6	17.7	39.3	18.0	44.9
по договорам об оказании платных образовательных услуг	10.5	37.8	10.8	38.4	27.0	59.9	21.8	54.4
за счет собственных средств организации	0.3	1.0	0.3	1.0	0.3	0.8	0.3	0.7
Выпуск из аспирантуры	14.0	100	14.3	100	13.9	100	14.1	100
В том числе обучавшихся:								
за счет бюджетных ассигнований	9.8	70.1	10.1	70.6	9.5	68.6	9.4	66.7
по договорам об оказании платных образовательных услуг	4.0	29.0	4.1	28.4	4.2	30.4	4.5	31.9
за счет собственных средств организации	0.1	0.9	0.1	1.0	0.1	1.0	0.2	1.4
Численность ординаторов, на конец года	55.8	100	58.6	100	64.0	100	67.7	100
В том числе обучающихся:								
за счет бюджетных ассигнований	29.0	52.1	32.1	54.8	35.9	56.1	37.9	56.0
по договорам об оказании платных образовательных услуг	26.7	47.9	26.5	45.2	28.1	43.8	29.8	44.0
за счет собственных средств организации	0.0	0.1	0.0	0.0	0.0	0.1	0.0	0.0

(окончание)

	2020		2021		2022		2023	
	Тысячи человек	Проценты	Тысячи человек	Проценты	Тысячи человек	Проценты	Тысячи человек	Проценты
Прием в ординатуру	29.0	100	30.8	100	34.8	100	34.8	100
В том числе на обучение:								
за счет бюджетных ассигнований	15.3	52.7	17.0	55.3	19.3	55.5	19.0	54.6
по договорам об оказании платных образовательных услуг	13.7	47.2	13.7	44.7	15.4	44.4	15.8	45.4
за счет собственных средств организации	0.0	0.1	0.0	0.0	0.0	0.1	0.0	0.0
Выпуск из ординатуры	24.1	100	26.5	100	27.4	100	27.8	100
В том числе обучавшихся:								
за счет бюджетных ассигнований	10.7	44.6	13.3	50.3	14.7	53.7	15.7	56.5
по договорам об оказании платных образовательных услуг	13.3	55.2	13.1	49.6	12.7	46.3	12.1	43.5
за счет собственных средств организации	0.0	0.2	0.0	0.1	0.0	0.1	0.0	0.0
Численность ассистентов-стажеров, на конец года	1.0	100	1.2	100	1.3	100	1.6	100
В том числе обучающихся:								
за счет бюджетных ассигнований	0.8	76.7	0.9	73.4	0.9	72.4	1.0	62.5
по договорам об оказании платных образовательных услуг	0.2	23.2	0.3	26.1	0.3	26.9	0.6	37.5
за счет собственных средств организации	0.0	0.1	0.0	0.6	0.0	0.7	0.0	0.0
Прием в ассистентуру-стажировку	0.5	100	0.6	100	0.6	100	0.8	100
В том числе на обучение:								
за счет бюджетных ассигнований	0.4	73.5	0.5	71.7	0.4	68.7	0.5	62.5
по договорам об оказании платных образовательных услуг	0.1	26.5	0.2	27.8	0.2	30.5	0.3	37.5
за счет собственных средств организации	–	–	0.0	0.5	0.0	0.8	0.0	0.0
Выпуск ассистентов-стажеров	0.4	100	0.4	100	0.5	100	0.6	100
В том числе обучавшихся:								
за счет бюджетных ассигнований	0.3	80.5	0.3	75.5	0.3	73.9	0.4	66.7
по договорам об оказании платных образовательных услуг	0.1	19.0	0.1	24.0	0.1	25.9	0.2	33.3
за счет собственных средств организации	0.0	0.6	0.0	0.5	0.0	0.2	0.0	0.0

5.35. СРЕДНИЕ ПОТРЕБИТЕЛЬСКИЕ ЦЕНЫ НА ОТДЕЛЬНЫЕ ВИДЫ УСЛУГ В СИСТЕМЕ ОБРАЗОВАНИЯ

(на конец года; рубли)

	2000	2005	2010	2015	2020	2021	2022	2023
Посещение детского ясли-сада, за день	9.19	26.53	54.86	85.19	104.88	111.85	132.51	136.25
Дополнительные занятия для детей дошкольного возраста, за академический час	223.08	232.19	256.18	297.82
Обучение в негосударственных общеобразовательных организациях*, за месяц	1703.76	4168.46	9420.77	16029.83	20852.05	24259.39	27617.67	28196.58
Дополнительные занятия в государственных и муниципальных общеобразовательных организациях очной формы обучения, за академический час	79.08	124.85	155.62	149.33	144.25	161.37
Обучение в образовательных организациях среднего профессионального образования, за семестр	4232.07	8672.05	13981.85	27371.91	32938.91	36858.32	39678.95	41611.54
Обучение в государственных и муниципальных образовательных организациях высшего образования, за семестр	7033.69	16026.90	25520.38	47626.92	73170.35	77930.09	77926.25	87715.04
Обучение в негосударственных образовательных организациях высшего образования, за семестр	8310.66	15153.15	22983.61	38085.28	53247.17	63013.78	56387.03	63712.94
Занятия на курсах иностранных языков, за академический час	31.09	72.24	148.21	261.77	311.21	330.17	330.42	366.03
Занятия на курсах профессионального обучения, за академический час	21.87	49.60	82.21	120.62	136.9	156.18	159.79	168.57
Начальный курс обучения вождению легкового автомобиля, за курс	17725.13	28588.22	27303.98	29354.72	30735.51	33785.18

* 2000 и 2005 гг. – «Обучение в общеобразовательных средних учебных заведениях».

5.36. ИНДЕКСЫ ПОТРЕБИТЕЛЬСКИХ ЦЕН НА ОТДЕЛЬНЫЕ ВИДЫ УСЛУГ В СИСТЕМЕ ОБРАЗОВАНИЯ

(декабрь к декабрю предыдущего года)

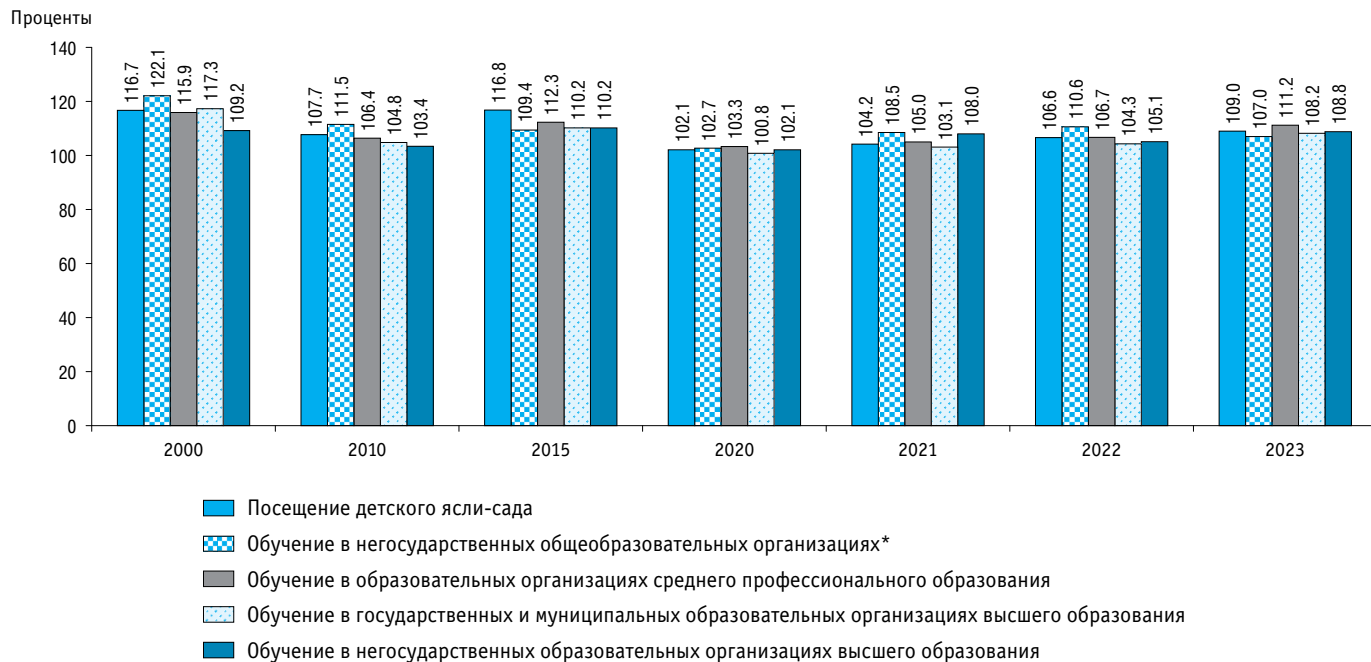

* 2000 г. – «Обучение в общеобразовательных средних учебных заведениях».

Общие расходы на образование за счет всех источников финансирования приведены на основе оценки НИУ ВШЭ и представляют собой сумму государственных расходов и расходов за счет внебюджетных источников. В качестве источника данных о государственных расходах до 2022 г. включительно использована официальная отчетность Федерального казначейства, о расходах за счет внебюджетных источников – результаты федерального статистического наблюдения за деятельностью образовательных организаций, осуществляющих образовательную деятельность по реализации образовательных программ дошкольного образования, начального, основного и среднего общего образования, среднего профессионального образования, высшего образования, профессионального обучения и дополнительных общеобразовательных и профессиональных программ. В связи с отсутствием в годовом отчете Федерального казначейства об исполнении консолидированного бюджета Российской Федерации и бюджетов государственных внебюджетных фондов за 2023 г. информации о расходах по разделам и подразделам бюджетной классификации произведена оценка расходов консолидированного бюджета Российской Федерации и бюджетов государственных внебюджетных фондов по разделу классификации бюджетных расходов 0700 «Образование» и подразделам 0701–0709 на основе финансовой отчетности, размещенной на Едином портале бюджетной системы Российской Федерации (budget.gov.ru):

- годового отчета об исполнении федерального бюджета за 2023 г. по разделу 0700 «Образование» и подразделам 0701–0709;

- оперативного исполнения бюджетов субъектов Российской Федерации и местных бюджетов, расходах государственных внебюджетных фондов за 2023 г. по разделу 0700 «Образование» и подразделам 0701–0709;
- годового исполнения консолидированного бюджета субъектов Российской Федерации за 2023 г. по разделу 0700 «Образование» в целом.

При воспроизведении методики оценки на данных 2022 г., по которому опубликована официальная отчетность Федерального казначейства о бюджетных расходах по разделу 0700 «Образование» и подразделам 0701–0709, расхождение составило примерно 2.0% по федеральному бюджету и 0.1% по бюджетам субъектов Российской Федерации.

Консолидированный бюджет Российской Федерации образуют федеральный бюджет и свод консолидированных бюджетов субъектов Российской Федерации (без учета межбюджетных трансфертов между этими бюджетами).

Государственный внебюджетный фонд – фонд денежных средств, образуемых вне федерального бюджета и бюджетов субъектов Российской Федерации.

Федеральный бюджет предназначен для исполнения расходных обязательств Российской Федерации.

Консолидированный бюджет субъекта Российской Федерации образуют бюджет субъекта Российской Федерации и свод бюджетов муниципальных образований, входящих в состав субъекта Российской Федерации (без учета межбюджетных трансфертов между этими бюджетами).

Расходы бюджета – денежные средства, направляемые на финансовое обеспечение задач и функций государства и местного самоуправления.

Расходы бюджета Российской Федерации на образование (государственные расходы на образование) – денежные средства, направленные на финансовое обеспечение образования. Соответствующая информация основывается на годовых отчетах об исполнении консолидированного бюджета Российской Федерации и бюджетов государственных внебюджетных фондов по разделу 0700 «Образование».

Темпы роста расходов на образование в постоянных ценах показывают изменение объемов этих расходов в текущем году по сравнению с базисным в неизменных ценах. Для расчета расходов на образование в постоянных ценах применен дефлятор валового внутреннего продукта.

Государственные расходы на образование в расчете на одного обучающегося по подразделам классификации расходов определяются как отношение государственных расходов на соответствующий уровень образования к численности обучающихся за счет бюджетных ассигнований на этом уровне образования. Для образовательных программ начального, основного и среднего общего образования, среднего профессионального образования, высшего образования используется расчетная численность обучающихся, приведенная к очной форме обучения, определяемая исходя из численности обучающихся очной формы обучения плюс 25% от численности обучающихся очно-заочной формы обучения плюс 10% от численности обучающихся заочной формы обучения.

Объем платных услуг населению в системе образования представляет собой денежный эквивалент оказанных населению услуг по содержанию детей в дошкольных образовательных организациях, обучению на платной основе в образовательных организациях всех форм собственности, услуг по дополнительному образованию и обучению детей и взрослых в спортивных, музыкальных, художественных, хореографических и прочих школах, на платных курсах, в секциях, кружках, студиях; услуг частных репетиторов и других услуг в системе образования. Этот показатель формируется Росстатом в соответствии с методологией формирования официальной статистической информации об объеме платных услуг населению, утвержденной приказом Росстата от 20 декабря 2023 г. № 668.

Темпы роста объема платных услуг населению в системе образования в сопоставимых ценах показывают изменение объемов этих услуг в текущем году по сравнению с базисным при исключении влияния динамики цен.

Обследование бюджетов домашних хозяйств проводится органами государственной статистики во всех субъектах Российской Федерации по выборочному методу, охватывает 48.3 тыс. домашних хозяйств и строится на принципе их добровольного участия. Программа обследования основывается на ведении в домашнем хозяйстве дневниковых и журнальных записей о текущих расходах и опросе (интервьюировании) членов домашнего хозяйства по окончании учетного периода обследования, охватывающего квартал.

С 2001 г. сбор и обработка статистической информации, характеризующей уровень и структуру потребительских расходов

населения, при проведении бюджетного обследования производится с использованием Классификатора индивидуального потребления по целям (КИПЦ-ДХ). Классификатор разработан Росстатом на основе Международной статистической классификации индивидуального потребления по целям – Classification of Individual Consumption by Purpose (COICOP), которая является одной из функциональных классификаций СНС и служит средством стандартного группирования затрат домашних хозяйств на личное потребление.

Домашнее хозяйство (домохозяйство) представляет собой совокупность лиц, проживающих в одном жилом помещении или его части, как связанных, так и не связанных отношениями родства, совместно обеспечивающих себя всем необходимым для жизни, полностью или частично объединяя и расходуя свои средства. Домашнее хозяйство может состоять из одного человека, проживающего самостоятельно.

Потребительские расходы домашних хозяйств являются частью денежных расходов, которые направляются на приобретение потребительских товаров и услуг. В их составе не учитываются расходы на покупку произведений искусства, антиквариата и ювелирных изделий, приобретаемых в качестве капиталовложений; расходы на оплату материалов и работ по строительству и капитальному ремонту жилых или подсобных помещений, являющиеся инвестициями.

Расходы домашних хозяйств на оплату услуг образования до 2021 г. представляли собой расходы на дошкольное и начальное образование, среднее общее образование (в том числе внешкольное среднее образование для молодежи и взрослых),

среднее профессиональное образование, высшее образование; расходы на образование, не определенные по уровню (плата за получение образовательных услуг в области профессионально-технического обучения, не требующего предшествующего специального образования, а также на других направлениях обучения – компьютерных курсах, курсах иностранного языка, бухгалтерского учета и т. п.). С 2021 г. в расходы на образование включены расходы, соответствующие формальному образованию, подтверждаемому сертификатами, дипломами, степенями; расходы на репетиторство, заочные курсы, дистанционное образование, вступительные и регистрационные сборы и другие платежи, связанные с образованием (оплата образовательных лагерей, производственной практики, курсов, экзаменов, лабораторий, дипломов). В состав расходов на образование не входят расходы на покупку школьной формы, учебных материалов, канцтоваров; расходы на оплату проезда к месту учебы, проживания в общежитии, питания, организации торжественных мероприятий и дополнительных сборов (на услуги охраны, уборщиц, на ремонт и покупку оборудования).

Объем средств, поступивших в образовательные организации, в расчете на одного обучающегося определяется по программам начального, основного и среднего общего образования, среднего профессионального образования, высшего образования (программам бакалавриата, специалитета, магистратуры) как отношение объема средств к среднегодовой численности обучающихся, скорректированной на коэффициент пересчета реальной численности обучающихся в численность, приведенную к очной форме обучения. При расчете коэффициента

используется расчетная численность обучающихся, определяемая исходя из численности обучающихся очной формы обучения плюс 25% от численности обучающихся очно-заочной формы обучения плюс 10% от численности обучающихся заочной формы обучения.

Средняя потребительская цена (тариф) по Российской Федерации для каждой услуги формируется как средневзвешенная величина с учетом ежегодно актуализируемой доли объема потребления услуги в субъектах Российской Федерации.

Индекс потребительских цен (тарифов) на услугу характеризует изменение во времени общего уровня цен и тарифов на данную услугу, приобретаемую населением. Наблюдение за изменением цен (тарифов) проводится на территории всех субъектов Российской Федерации. Ценовая информация собирается в столицах республик, центрах краев, областей, автономных округов, центре автономной области, городах федерального значения и выборочно – в районных центрах.



**СЕТЬ ОРГАНИЗАЦИЙ, ОСУЩЕСТВЛЯЮЩИХ
ОБРАЗОВАТЕЛЬНУЮ ДЕЯТЕЛЬНОСТЬ**

6.1. ДОШКОЛЬНЫЕ ОБРАЗОВАТЕЛЬНЫЕ ОРГАНИЗАЦИИ*

(на конец года)

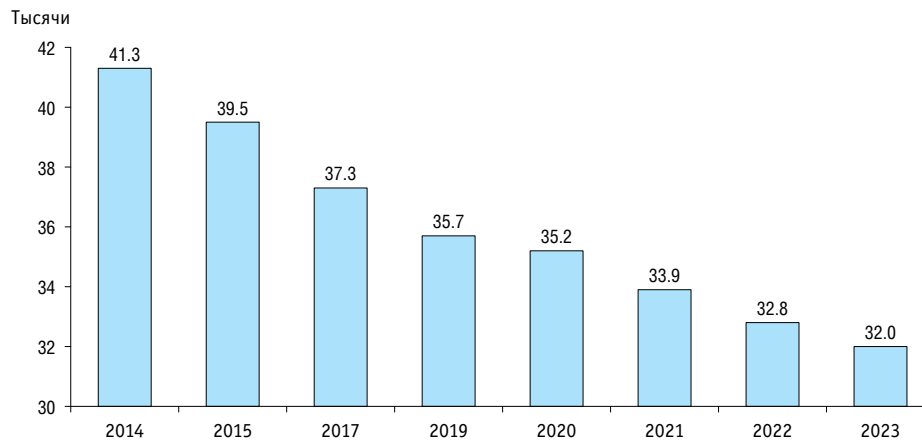

* Здесь и далее (табл. 6.2) – включая организации, здания которых находятся на капитальном ремонте, а также деятельность которых приостановлена.

6.2. ОРГАНИЗАЦИИ, ОСУЩЕСТВЛЯЮЩИЕ ОБРАЗОВАТЕЛЬНУЮ ДЕЯТЕЛЬНОСТЬ ПО ОБРАЗОВАТЕЛЬНЫМ ПРОГРАММАМ НАЧАЛЬНОГО, ОСНОВНОГО И СРЕДНЕГО ОБЩЕГО ОБРАЗОВАНИЯ

(на начало учебного года)

	2000/2001	2005/2006	2010/2011	2015/2016	2020/2021	2021/2022	2022/2023	2023/2024
Всего	68804	63174	50793	43376	40346	39908	39440	38890
Государственные и муниципальные организации	68169	62448	50128	42593	39462	39037	38549	37975
Городская местность	22694	21743	19505	17337	16812	16700	16591	16502
Сельская местность	45475	40705	30623	25256	22650	22337	21958	21473
Частные организации	635	726	665	783	884	871	891	915
Городская местность	620	720	792	779	805	825
Сельская местность	45	63	92	92	86	90

6.3. ОБРАЗОВАТЕЛЬНЫЕ ОРГАНИЗАЦИИ, ОСУЩЕСТВЛЯЮЩИЕ ОБРАЗОВАТЕЛЬНУЮ ДЕЯТЕЛЬНОСТЬ ПО ОБРАЗОВАТЕЛЬНЫМ ПРОГРАММАМ СРЕДНЕГО ПРОФЕССИОНАЛЬНОГО ОБРАЗОВАНИЯ

(на начало учебного года)

	Всего				Государственные и муниципальные организации				Частные организации			
	2020/ 2021	2021/ 2022	2022/ 2023	2023/ 2024	2020/ 2021	2021/ 2022	2022/ 2023	2023/ 2024	2020/ 2021	2021/ 2022	2022/ 2023	2023/ 2024
Профессиональные образовательные организации	3273	3239	3200	3196	2890	2850	2810	2780	383	389	390	416
Обособленные подразделения (филиалы) профессиональных образовательных организаций	608	604	628	636	537	526	532	534	71	78	96	102
Образовательные организации высшего образования	338	345	361	376	294	299	312	325	44	46	49	51
Обособленные подразделения (филиалы) образовательных организаций высшего образования	435	429	438	445	379	375	391	399	56	54	47	46

6.4. ОРГАНИЗАЦИИ, ОСУЩЕСТВЛЯЮЩИЕ ОБРАЗОВАТЕЛЬНУЮ ДЕЯТЕЛЬНОСТЬ ПО ПРОГРАММАМ БАКАЛАВРИАТА, СПЕЦИАЛИТЕТА, МАГИСТРАТУРЫ*

(на начало учебного года)

	2000/2001	2005/2006	2010/2011	2015/2016	2020/2021	2021/2022	2022/2023	2023/2024
Всего	965	1068	1115	896	710	717	722	724
Государственные и муниципальные организации	607	655	653	530	497	501	500	497
Частные организации	358	413	462	366	213	216	222	227

* Здесь и далее (табл. 6.5): 2000/2001, 2005/2006, 2010/2011, 2015/2016 учебные годы – образовательные организации высшего образования; с 2020/2021 учебного года – включая научные организации, реализующие программы магистратуры.

6.5. ФИЛИАЛЫ ОРГАНИЗАЦИЙ, ОСУЩЕСТВЛЯЮЩИХ ОБРАЗОВАТЕЛЬНУЮ ДЕЯТЕЛЬНОСТЬ ПО ПРОГРАММАМ БАКАЛАВРИАТА, СПЕЦИАЛИТЕТА, МАГИСТРАТУРЫ
(на начало учебного года)

	2005/2006	2010/2011	2015/2016	2020/2021	2021/2022	2022/2023	2023/2024
Всего	1621	1668	1079	549	528	525	524
Государственные и муниципальные организации	1102	1069	727	430	419	415	421
Частные организации	519	599	352	119	109	110	103

6.6. ОРГАНИЗАЦИИ, ОСУЩЕСТВЛЯЮЩИЕ ОБРАЗОВАТЕЛЬНУЮ ДЕЯТЕЛЬНОСТЬ ПО ПРОГРАММАМ ПОДГОТОВКИ НАУЧНЫХ И НАУЧНО-ПЕДАГОГИЧЕСКИХ КАДРОВ В АСПИРАНТУРЕ
(на конец года)

	2000	2005	2010	2015	2020	2021	2022	2023
Всего	1362	1473	1568	1446	1189	1174	1152	1175
Научно-исследовательские организации	797	833	809	771	588	572	559	569
Образовательные организации высшего образования	565	640	748	661	566	565	556	569
Организации дополнительного профессионального образования	11	14	18	17	19	22
Другие организации	17	20	18	15

**6.7. ОРГАНИЗАЦИИ, ОСУЩЕСТВЛЯЮЩИЕ ОБРАЗОВАТЕЛЬНУЮ ДЕЯТЕЛЬНОСТЬ ПО ПРОГРАММАМ
ОРДИНАТУРЫ И АССИСТЕНТУРЫ-СТАЖИРОВКИ**
(на конец года)

	Программы ординатуры				Программы ассистентуры-стажировки			
	2020	2021	2022	2023	2020	2021	2022	2023
Всего	192	200	203	209	36	38	36	42
Научно-исследовательские организации	91	90	93	94	–	–	–	–
Образовательные организации высшего образования	80	85	82	88	36	38	36	42
Организации дополнительного профессионального образования	7	8	11	11	–	–	–	–
Другие организации	14	17	17	16	–	–	–	–

**6.8. ОРГАНИЗАЦИИ, ОСУЩЕСТВЛЯЮЩИЕ ОБРАЗОВАТЕЛЬНУЮ ДЕЯТЕЛЬНОСТЬ ПО ПРОГРАММАМ
ПРОФЕССИОНАЛЬНОГО ОБУЧЕНИЯ**
(на конец года)

	2019	2020	2021	2022	2023
Профессиональные образовательные организации	2885	2971	3125	3063	3160
Обособленные подразделения (филиалы) профессиональных образовательных организаций	202	229	259	284	312
Общеобразовательные организации	180	142	166	195	211
Обособленные подразделения (филиалы) общеобразовательных организаций	1	3	2	1	1
Образовательные организации высшего образования	188	216	239	246	292
Обособленные подразделения (филиалы) образовательных организаций высшего образования	105	121	145	158	170
Организации дополнительного образования	123	129	134	114	128
Обособленные подразделения (филиалы) организаций дополнительного образования	–	–	–	–	–
Организации дополнительного профессионального образования	922	1070	1138	1279	1418
Обособленные подразделения (филиалы) организаций дополнительного профессионального образования	42	50	54	63	76
Другие организации*	539	634	693	751	861

* Включая обособленные подразделения (филиалы).

**6.9. ОРГАНИЗАЦИИ, ОСУЩЕСТВЛЯЮЩИЕ ОБРАЗОВАТЕЛЬНУЮ ДЕЯТЕЛЬНОСТЬ
ПО ДОПОЛНИТЕЛЬНЫМ ПРОФЕССИОНАЛЬНЫМ ПРОГРАММАМ****(на конец года)*

	2016	2019	2020	2021	2022	2023
Организации дополнительного профессионального образования	2278	2117	2021	2134	2322	2479
Профессиональные образовательные организации	2254	2051	1952	2126	2213	2223
Образовательные организации высшего образования	1162	1110	1117	1105	1110	1115
Научные организации	98	134	136	149	179	208
Другие организации	660	623	617	692	789	1025

* Включая обособленные подразделения (филиалы).

Образовательная организация – некоммерческая организация, осуществляющая на основании лицензии образовательную деятельность в качестве основного вида деятельности в соответствии с целями, ради достижения которых такая организация создана. В Российской Федерации устанавливаются следующие типы образовательных организаций, реализующих: основные образовательные программы – дошкольная образовательная организация, общеобразовательная организация, профессиональная образовательная организация, образовательная организация высшего образования; дополнительные образовательные программы – организация дополнительного образования, организация дополнительного профессионального образования.

Дошкольное образование может быть получено в организациях, осуществляющих образовательную деятельность по образовательным программам дошкольного образования, присмотр и уход за детьми: дошкольных образовательных организациях; общеобразовательных организациях; профессиональных образовательных организациях; образовательных организациях высшего образования; организациях дополнительного образования детей; иных организациях, осуществляющих образовательную деятельность по образовательным программам дошкольного образования, присмотр и уход за детьми в качестве дополнительной к своей основной деятельности.

Общее образование может быть получено в общеобразовательных организациях, профессиональных образовательных организациях, образовательных организациях высшего образо-

вания, иных организациях. К последним относятся организации, осуществляющие обучение по образовательным программам начального общего образования, основного общего образования, среднего общего образования в качестве дополнительной к своей основной деятельности.

Среднее профессиональное образование по программам подготовки квалифицированных рабочих, служащих и программам подготовки специалистов среднего звена может быть получено в профессиональных образовательных организациях и образовательных организациях высшего образования, осуществляющих образовательную деятельность по образовательным программам среднего профессионального образования – программам подготовки квалифицированных рабочих, служащих и программам подготовки специалистов среднего звена.

Высшее образование по программам бакалавриата, специалитета, магистратуры может быть получено в образовательных организациях высшего образования и научных организациях по программам магистратуры; высшее образование по подготовке кадров высшей квалификации по программам подготовки научных и научно-педагогических кадров в аспирантуре, высшее образование по программам ординатуры – в образовательных организациях высшего образования, организациях дополнительного профессионального образования и научных организациях. Высшее образование по программам ассистентуры-стажировки может быть получено в образовательных организациях высшего образования.

Дошкольная образовательная организация – образовательная организация, осуществляющая в качестве основной цели своей деятельности образовательную деятельность по образовательным программам дошкольного образования, присмотр и уход за детьми.

Общеобразовательная организация – образовательная организация, осуществляющая в качестве основной цели своей деятельности образовательную деятельность по образовательным программам начального общего, основного общего и (или) среднего общего образования.

Профессиональная образовательная организация – образовательная организация, осуществляющая в качестве основной

цели своей деятельности образовательную деятельность по образовательным программам среднего профессионального образования и (или) программам профессионального обучения.

Образовательная организация высшего образования – образовательная организация, осуществляющая в качестве основной цели своей деятельности образовательную деятельность по образовательным программам высшего образования и научную деятельность.

Организация дополнительного профессионального образования – образовательная организация, осуществляющая в качестве основной цели своей деятельности образовательную деятельность по дополнительным профессиональным программам.



КОНТИНГЕНТ ОБУЧАЮЩИХСЯ

7.1. Основные общеобразовательные программы

7.1.1. Образовательные программы дошкольного образования

7.1.1.1. ЧИСЛЕННОСТЬ ВОСПИТАННИКОВ ОРГАНИЗАЦИЙ, ОСУЩЕСТВЛЯЮЩИХ ОБРАЗОВАТЕЛЬНУЮ ДЕЯТЕЛЬНОСТЬ ПО ОБРАЗОВАТЕЛЬНЫМ ПРОГРАММАМ ДОШКОЛЬНОГО ОБРАЗОВАНИЯ, ПРИСМОТР И УХОД ЗА ДЕТЬМИ*

(на конец года)

	2000	2005	2010	2020	2021	2022	2023
Всего, тыс. чел.	4263.0	4530.4	5388.0	7442.9	7340.6	7008.1	6665.0
Городская местность	3408.5	3611.0	4280.6	6019.6	5937.1	5657.8	5371.4
Сельская местность	854.5	919.4	1107.3	1423.4	1403.5	1350.4	1293.7
Из общей численности воспитанников – воспитанники частных организаций, тыс. чел.	98.8	86.7	46.1	107.2	113.8	110.0	105.0
В процентах от общей численности воспитанников	2.3	1.9	0.9	1.4	1.6	1.6	1.6
Валовой коэффициент охвата детей дошкольным образованием, в процентах от численности детей в возрасте 1–6 лет	53.7	55.3	57.8	70.9	73.3	74.0	74.9
Городская местность	63.3	63.2	65.3	76.5	78.5	79.1	80.0
Сельская местность	33.5	37.1	40.0	54.2	57.3	58.3	59.2

* Здесь и далее (табл. 7.1.1.2, 7.1.1.6): 2000, 2005 и 2010 гг. – «Дошкольные образовательные организации».

**7.1.1.2. ЧИСЛЕННОСТЬ ВОСПИТАННИКОВ ОРГАНИЗАЦИЙ, ОСУЩЕСТВЛЯЮЩИХ ОБРАЗОВАТЕЛЬНУЮ ДЕЯТЕЛЬНОСТЬ
ПО ОБРАЗОВАТЕЛЬНЫМ ПРОГРАММАМ ДОШКОЛЬНОГО ОБРАЗОВАНИЯ, ПРИСМОТР И УХОД ЗА ДЕТЬМИ, ПО ПОЛУ И ВОЗРАСТУ**
(на конец года; число полных лет на 1 января следующего за отчетным года)

	Всего	Возраст, лет							
		до 1 года	1	2	3	4	5	6	7 и старше
2010									
Всего, тыс. чел.	5388.0	0.8	105.3	787.2	1082.1	1109.0	1124.0	1056.7	122.8
Мальчики	2780.9	0.4	55.4	412.3	552.4	568.9	578.1	546.1	67.2
Девочки	2607.0	0.4	49.9	374.9	529.7	540.1	545.9	510.6	55.6
2015									
Всего, тыс. чел.	7151.6	1.6	138.2	921.8	1518.0	1521.2	1531.5	1390.8	128.4
Мальчики	3708.6	0.8	72.2	478.5	783.3	785.9	792.9	721.7	73.2
Девочки	3442.9	0.8	66.0	443.3	734.7	735.4	738.6	669.0	55.2
2022									
Всего, тыс. чел.	7008.1	5.1	203.0	893.9	1228.7	1408.9	1499.8	1577.2	191.8
Мальчики	3630.7	2.6	104.8	460.3	631.2	728.9	774.2	818.1	110.7
Девочки	3377.4	2.5	98.2	433.6	597.4	680.0	725.6	759.1	81.1
2023									
Всего, тыс. чел.	6665.0	5.9	197.2	898.5	1194.2	1311.2	1434.5	1430.1	193.5
Мальчики	3447.9	3.2	100.6	459.1	612.4	675.6	742.6	741.9	112.6
Девочки	3217.2	2.7	96.6	439.4	581.8	635.6	691.9	688.2	80.9

7.1.1.3. ЧИСЛЕННОСТЬ ВОСПИТАННИКОВ В РАСЧЕТЕ НА 100 МЕСТ В ОРГАНИЗАЦИЯХ, ОСУЩЕСТВЛЯЮЩИХ ОБРАЗОВАТЕЛЬНУЮ ДЕЯТЕЛЬНОСТЬ ПО ОБРАЗОВАТЕЛЬНЫМ ПРОГРАММАМ ДОШКОЛЬНОГО ОБРАЗОВАНИЯ, ПРИСМОТРУ И УХОДУ ЗА ДЕТЬМИ: 2023

(на конец года; человек)

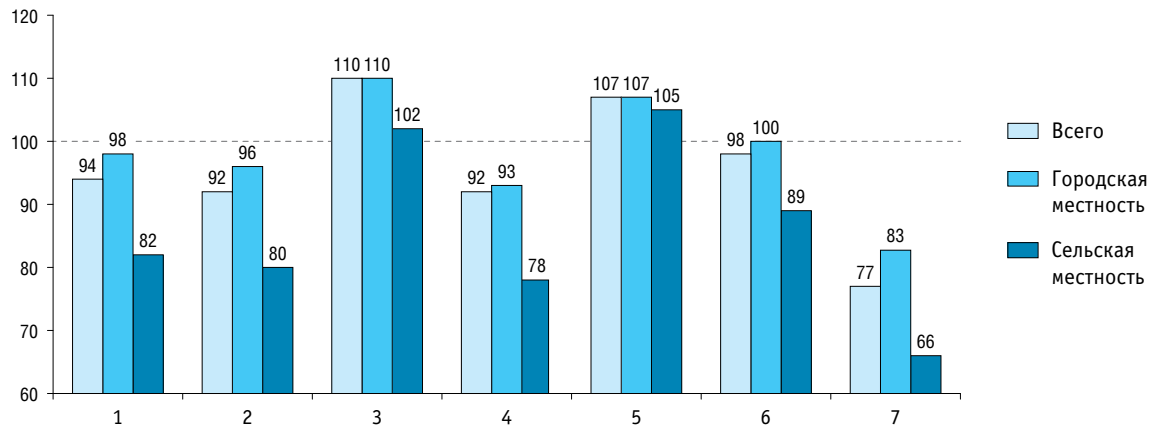

1 – всего

2 – группы общеразвивающей направленности

3 – группы компенсирующей направленности

4 – группы оздоровительной направленности

5 – группы комбинированной направленности

6 – группы для детей раннего возраста

7 – группы по присмотру и уходу за детьми

7.1.1.4. УДЕЛЬНЫЙ ВЕС ЧИСЛЕННОСТИ ВОСПИТАННИКОВ ДОШКОЛЬНЫХ ОБРАЗОВАТЕЛЬНЫХ ОРГАНИЗАЦИЙ В ОБЩЕЙ ЧИСЛЕННОСТИ ВОСПИТАННИКОВ ОРГАНИЗАЦИЙ, ОСУЩЕСТВЛЯЮЩИХ ОБРАЗОВАТЕЛЬНУЮ ДЕЯТЕЛЬНОСТЬ ПО ОБРАЗОВАТЕЛЬНЫМ ПРОГРАММАМ ДОШКОЛЬНОГО ОБРАЗОВАНИЯ, ПРИСМОТР И УХОД ЗА ДЕТЬМИ

(на конец года)

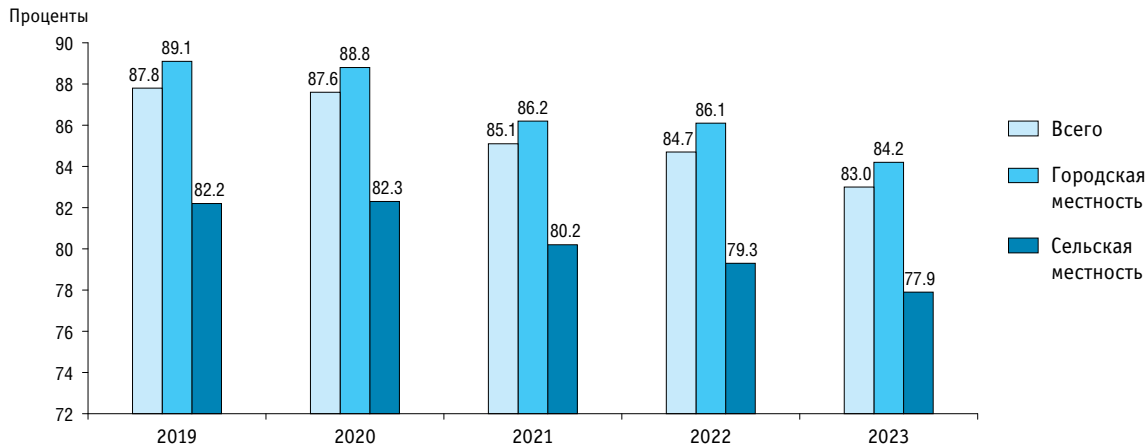

**7.1.1.5. ЧИСЛЕННОСТЬ ВОСПИТАННИКОВ ОРГАНИЗАЦИЙ, ОСУЩЕСТВЛЯЮЩИХ ОБРАЗОВАТЕЛЬНУЮ ДЕЯТЕЛЬНОСТЬ
ПО ОБРАЗОВАТЕЛЬНЫМ ПРОГРАММАМ ДОШКОЛЬНОГО ОБРАЗОВАНИЯ, ПРИСМОТР И УХОД ЗА ДЕТЬМИ,
ПО ГРУППАМ И ИХ СРЕДНЕМУ РАЗМЕРУ (НАПОЛНЯЕМОСТИ ГРУППЫ)**

(на конец года)

	2019	2020	2021	2022	2023		
					Всего	Городская местность	Сельская местность
Численность воспитанников, тыс. чел.	7606.7	7442.2	7340.6	7008.1	6665.0	5371.4	1293.7
Группы общеразвивающей направленности	6358.7	6169.6	5970.2	5667.5	5348.6	4199.8	1148.8
Группы компенсирующей направленности	414.7	416.1	423.3	432.6	432.7	401.7	30.9
Группы оздоровительной направленности	75.1	75.4	69.5	60.2	61.1	57.8	3.3
Группы комбинированной направленности	568.0	583.4	619.9	640.8	638.8	568.1	70.7
Группы для детей раннего возраста	146.8	152.9	169.8	160.8	146.9	120.4	26.5
Группы по присмотру и уходу за детьми	23.6	24.4	66.0	31.4	24.0	17.5	6.6
Семейные дошкольные группы	20.0	20.6	21.9	14.8	13.0	6.0	7.0
Средний размер группы (наполняемость группы), чел.	23	22	22	21	21	22	18
Группы общеразвивающей направленности	24	23	23	22	22	23	18
Группы компенсирующей направленности	15	14	14	13	13	13	13
Группы оздоровительной направленности	20	21	20	18	16	16	17
Группы комбинированной направленности	25	25	25	24	24	24	20
Группы для детей раннего возраста	21	19	20	20	20	20	17
Группы по присмотру и уходу за детьми	14	15	11	14	14	16	11
Семейные дошкольные группы	9	8	8	8	8	5	15
Из общей численности воспитанников – посещающие группы, тыс. чел.:							
кратковременного пребывания	157.7	132.4	164.8	115.7	100.0	65.0	35.0
круглосуточного пребывания	24.6	23.5	21.7	15.9	15.7	13.9	1.8

**7.1.1.6. ЧИСЛО МЕСТ В ОРГАНИЗАЦИЯХ, ОСУЩЕСТВЛЯЮЩИХ ОБРАЗОВАТЕЛЬНУЮ ДЕЯТЕЛЬНОСТЬ
ПО ОБРАЗОВАТЕЛЬНЫМ ПРОГРАММАМ ДОШКОЛЬНОГО ОБРАЗОВАНИЯ, ПРИСМОТР И УХОД ЗА ДЕТЬМИ**
(на конец года)

	2000	2005	2010	2020	2021	2022	2023
Всего							
Число мест в организациях:							
тысячи	5231.9	4765.5	5031.4	7320.7	7425.3	7235.9	7074.3
в расчете на 1000 детей в возрасте 1–6 лет	675	597	553	697	742	764	795
Городская местность							
Число мест в организациях:							
тысячи	3862.2	3539.1	3796.2	5689.2	5782.3	5640.0	5498.1
в расчете на 1000 детей в возрасте 1–6 лет	727	630	590	723	765	789	819
Сельская местность							
Число мест в организациях:							
тысячи	1369.7	1226.4	1235.2	1631.5	1643.0	1595.8	1576.2
в расчете на 1000 детей в возрасте 1–6 лет	561	517	463	621	671	689	721

7.1.1.7. ЧИСЛЕННОСТЬ ВОСПИТАННИКОВ, ИМЕЮЩИХ ИНОСТРАННОЕ ГРАЖДАНСТВО, В ОРГАНИЗАЦИЯХ, ОСУЩЕСТВЛЯЮЩИХ ОБРАЗОВАТЕЛЬНУЮ ДЕЯТЕЛЬНОСТЬ ПО ОБРАЗОВАТЕЛЬНЫМ ПРОГРАММАМ ДОШКОЛЬНОГО ОБРАЗОВАНИЯ, ПРИСМОТР И УХОД ЗА ДЕТЬМИ

(на конец года)

	2022			2023		
	Всего	Городская местность	Сельская местность	Всего	Городская местность	Сельская местность
Человек*	33360	29430	3930	37916	33703	4213
В процентах от общей численности обучающихся	0.5	0.5	0.3	0.6	0.6	0.3

* Включая лиц без гражданства.

7.1.1.8. ДОСТУПНОСТЬ ДОШКОЛЬНОГО ОБРАЗОВАНИЯ*

(на 1 января)

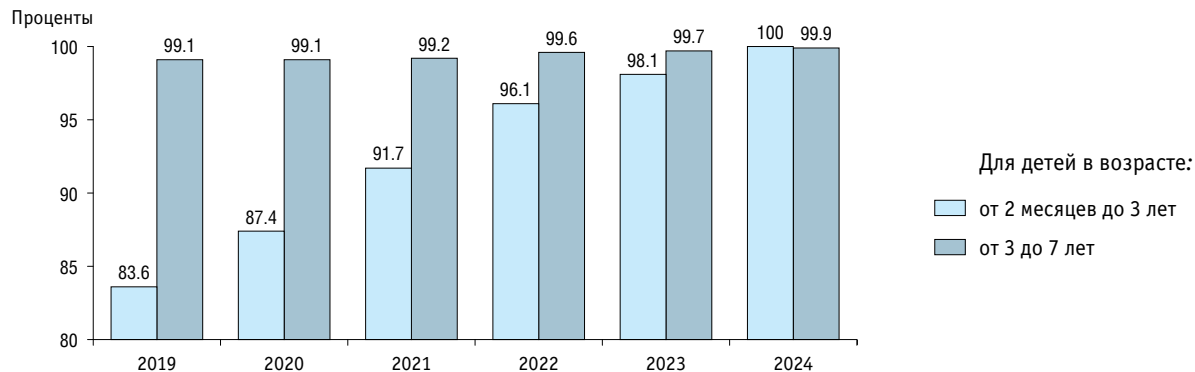

* По данным Минпросвещения России; интерпретация и расчет показателя приведены в Методологических комментариях к разделу.

7.1.1.9. ПРИЧИНЫ НЕПОСЕЩЕНИЯ ДЕТЬМИ В ВОЗРАСТЕ 3–8 ЛЕТ ДОШКОЛЬНЫХ ОБРАЗОВАТЕЛЬНЫХ ОРГАНИЗАЦИЙ: 2023*

(на конец года; в процентах от численности детей в возрасте 3–8 лет, не посещающих дошкольную образовательную (или общеобразовательную) организацию**)

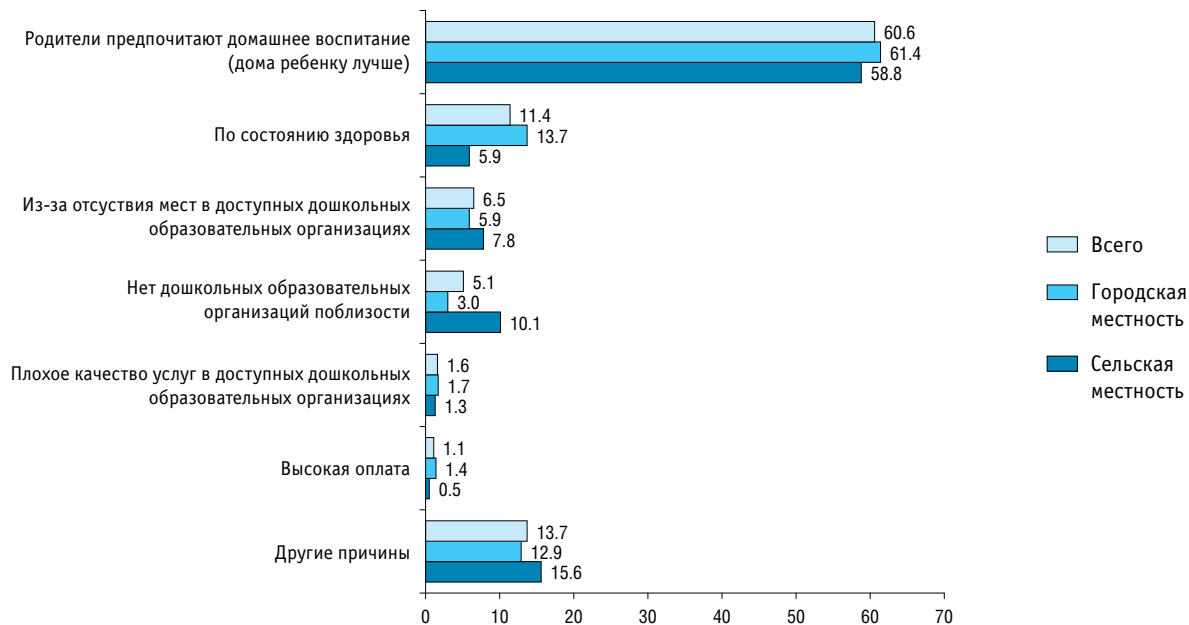

* По данным Выборочного наблюдения качества и доступности услуг в сферах образования, здравоохранения и социального обслуживания, содействия занятости населения; со слов родителей (законных представителей).

** За исключением детей, обучающихся в общеобразовательных организациях (включая надомную форму обучения).

7.1.2. Образовательные программы начального, основного и среднего общего образования

7.1.2.1. ЧИСЛЕННОСТЬ ОБУЧАЮЩИХСЯ ПО ОБРАЗОВАТЕЛЬНЫМ ПРОГРАММАМ НАЧАЛЬНОГО, ОСНОВНОГО И СРЕДНЕГО ОБЩЕГО ОБРАЗОВАНИЯ

(на начало учебного года)

	2000/2001	2005/2006	2010/2011	2015/2016	2020/2021	2021/2022	2022/2023	2023/2024
Всего, тыс. чел.	20553.5	15630.9	13642.4	14770.4	16893.7	17314.2	17745.0	17997.3
Государственные и муниципальные организации	20492.9	15558.5	13568.9	14665.9	16749.9	17156.7	17567.1	17791.3
Городская местность	14389.1	10844.7	9761.3	10911.0	12785.8	13159.2	13524.9	13768.9
Сельская местность	6103.8	4713.7	3807.6	3754.8	3964.1	3997.5	4042.2	4022.4
Частные организации	60.6	72.3	73.5	104.5	143.8	157.5	178.0	206.0
Городская местность	68.8	96.7	131.2	143.7	163.4	188.6
Сельская местность	4.7	7.8	12.6	13.7	14.6	17.4
Валовой коэффициент охвата детей начальным, основным и средним общим образованием (отношение численности обучающихся по образовательным программам начального, основного и среднего общего образования к численности населения в возрасте 7–17 лет), проценты	91.6	92.9	98.6	99.4	98.5	98.7	98.7	98.2

7.1.2.2. ЧИСЛЕННОСТЬ ОБУЧАЮЩИХСЯ ПО ОБРАЗОВАТЕЛЬНЫМ ПРОГРАММАМ НАЧАЛЬНОГО, ОСНОВНОГО И СРЕДНЕГО ОБЩЕГО ОБРАЗОВАНИЯ ПО ГРУППАМ КЛАССОВ*

(на начало учебного года; тысячи человек)

	2000/2001	2005/2006	2010/2011	2015/2016	2020/2021	2021/2022	2022/2023	2023/2024
Всего								
Всего	19560.2	14755.4	12970.1	14250.1	16685.7	17102.1	17529.4	17775.9
Классы:								
1–4	5702.3	5164.7	5318.3	6198.8	7340.1	7478.4	7604.0	7554.9
5–9	11076.5	7131.3	6205.5	6780.6	7907.1	8249.3	8593.4	8875.3
10–11(12)	2781.3	2459.4	1446.3	1270.7	1438.4	1374.4	1331.9	1345.8
Государственные и муниципальные организации								
Всего	19499.7	14683.1	12896.6	14145.7	16542.1	16944.8	17351.6	17570.1
Классы:								
1–4	5682.4	5136.1	5285.0	6149.6	7271.5	7404.0	7519.4	7458.0
5–9	11047.9	7102.1	6174.9	6737.2	7848.0	8183.4	8518.5	8787.4
10–11(12)	2769.4	2444.8	1436.7	1258.9	1422.6	1357.3	1313.7	1324.7
Частные организации								
Всего	60.6	72.3	73.5	104.4	143.6	157.3	177.8	205.8
Классы:								
1–4	20.0	28.6	33.3	49.2	68.6	74.3	84.6	96.9
5–9	28.7	29.1	30.6	43.4	59.1	65.9	74.9	87.9
10–11(12)	12.0	14.6	9.6	11.8	15.9	17.1	18.2	21.1

* Здесь и далее (табл. 7.1.2.3, рис. 7.1.2.4): в 2015/2016 учебном году и ранее – без отдельных общеобразовательных организаций и классов для обучающихся с ограниченными возможностями здоровья; специальных учебно-воспитательных учреждений для обучающихся с девиантным (общественно опасным) поведением; санаторных образовательных организаций для обучающихся, нуждающихся в длительном лечении; организаций для обучающихся, нуждающихся в психолого-педагогической, медицинской и социальной помощи; вечерних (сменных) общеобразовательных организаций. С 2020/2021 учебного года – без отдельных организаций и классов для обучающихся с умственной отсталостью (интеллектуальными нарушениями).

**7.1.2.3. СРЕДНИЙ РАЗМЕР КЛАССА (НАПОЛНЯЕМОСТЬ КЛАССА) В ОРГАНИЗАЦИЯХ,
ОСУЩЕСТВЛЯЮЩИХ ОБРАЗОВАТЕЛЬНУЮ ДЕЯТЕЛЬНОСТЬ ПО ОБРАЗОВАТЕЛЬНЫМ ПРОГРАММАМ
НАЧАЛЬНОГО, ОСНОВНОГО И СРЕДНЕГО ОБЩЕГО ОБРАЗОВАНИЯ**

(на начало учебного года; человек)

	2000/2001	2005/2006	2010/2011	2015/2016	2020/2021	2021/2022	2022/2023	2023/2024
Всего								
Классы:								
1–4*	18	18	20	21	21	21	22	22
5–9	21	18	18	19	20	21	21	21
10–11(12)	21	19	17	17	17	17	17	17
Государственные и муниципальные организации								
Классы:								
1–4*	18	18	20	21	21	22	22	22
5–9	21	18	18	19	20	21	21	21
10–11(12)	21	19	17	17	17	17	17	17
Частные организации								
Классы:								
1–4*	10	10	11	13	14	15	15	16
5–9	11	10	10	12	13	14	14	15
10–11(12)	12	11	9	10	11	10	11	12

* В 2015/2016 учебном году и ранее – включая классы-комплекты.

7.1.2.4. ПРИЕМ ОБУЧАЮЩИХСЯ В 10 КЛАССЫ ОРГАНИЗАЦИЙ, ОСУЩЕСТВЛЯЮЩИХ ОБРАЗОВАТЕЛЬНУЮ ДЕЯТЕЛЬНОСТЬ ПО ОБРАЗОВАТЕЛЬНЫМ ПРОГРАММАМ НАЧАЛЬНОГО, ОСНОВНОГО И СРЕДНЕГО ОБЩЕГО ОБРАЗОВАНИЯ

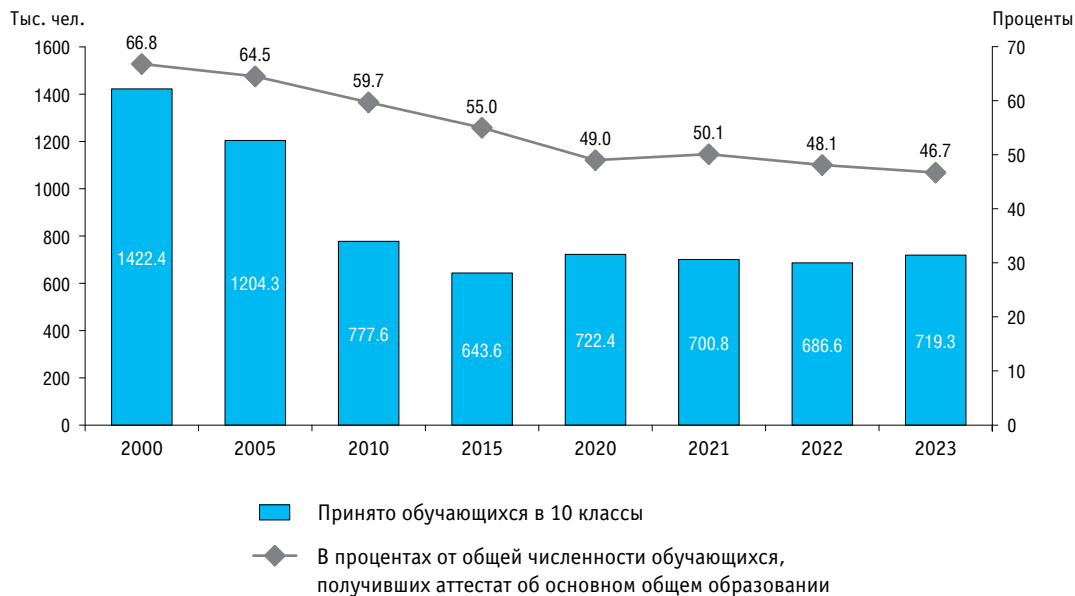

7.1.2.5. ЧИСЛЕННОСТЬ ОБУЧАЮЩИХСЯ В КЛАССАХ С УГЛУБЛЕННЫМ ИЗУЧЕНИЕМ ОТДЕЛЬНЫХ ПРЕДМЕТОВ, ГИМНАЗИЧЕСКИХ И ЛИЦЕЙСКИХ КЛАССАХ В ОРГАНИЗАЦИЯХ, ОСУЩЕСТВЛЯЮЩИХ ОБРАЗОВАТЕЛЬНУЮ ДЕЯТЕЛЬНОСТЬ ПО ОБРАЗОВАТЕЛЬНЫМ ПРОГРАММАМ НАЧАЛЬНОГО, ОСНОВНОГО И СРЕДНЕГО ОБЩЕГО ОБРАЗОВАНИЯ*

(на начало учебного года)

	Всего			Городская местность			Сельская местность		
	2021/2022	2022/2023	2023/2024	2021/2022	2022/2023	2023/2024	2021/2022	2022/2023	2023/2024
Всего									
Тысячи человек	2644.3	2716.6	2830.2	2533.0	2596.4	2674.8	111.3	120.3	155.4
В процентах от общей численности обучающихся	15.6	15.6	16.1	19.5	19.4	19.6	2.8	3.0	3.9
Государственные и муниципальные организации									
Тысячи человек	2607.7	2676.8	2788.3	2499.7	2559.9	2636.9	108.0	116.9	151.5
В процентах от общей численности обучающихся	15.5	15.6	16.0	19.5	19.4	19.6	2.7	2.9	3.8
Частные организации									
Тысячи человек	36.5	39.9	41.9	33.2	36.5	37.9	3.3	3.4	3.9
В процентах от общей численности обучающихся	23.2	22.4	20.4	23.2	22.4	20.2	23.9	23.3	22.6

* Здесь и далее (табл. 7.1.2.6) – без отдельных организаций и классов для обучающихся с ограниченными возможностями здоровья.

7.1.2.6. ЧИСЛЕННОСТЬ ОБУЧАЮЩИХСЯ В 10–11(12) КЛАССАХ (ГРУППАХ) ПРОФИЛЬНОГО ОБУЧЕНИЯ В ОРГАНИЗАЦИЯХ, ОСУЩЕСТВЛЯЮЩИХ ОБРАЗОВАТЕЛЬНУЮ ДЕЯТЕЛЬНОСТЬ ПО ОБРАЗОВАТЕЛЬНЫМ ПРОГРАММАМ НАЧАЛЬНОГО, ОСНОВНОГО И СРЕДНЕГО ОБЩЕГО ОБРАЗОВАНИЯ

(на начало учебного года)

	Всего			Городская местность			Сельская местность		
	2021/2022	2022/2023	2023/2024	2021/2022	2022/2023	2023/2024	2021/2022	2022/2023	2023/2024
Всего									
Тысячи человек	976.9	984.1	1103.3	839.2	842.8	928.2	137.8	141.3	175.1
В процентах от общей численности обучающихся в 10–11(12) классах	71.2	73.9	82.0	75.2	77.6	84.8	53.9	57.4	69.6
Государственные и муниципальные организации									
Тысячи человек	968.3	974.5	1091.5	831.0	833.8	917.2	137.3	140.7	174.3
В процентах от общей численности обучающихся в 10–11(12) классах	71.5	74.2	82.4	75.5	78.0	85.4	53.9	57.4	69.7
Частные организации									
Тысячи человек	8.7	9.6	11.8	8.2	9.0	11.0	0.5	0.6	0.8
В процентах от общей численности обучающихся в 10–11(12) классах	50.8	52.9	56.0	51.2	52.8	56.1	44.8	54.9	54.7

7.1.2.7. СМЕННОСТЬ ЗАНЯТИЙ В ОРГАНИЗАЦИЯХ, ОСУЩЕСТВЛЯЮЩИХ ОБРАЗОВАТЕЛЬНУЮ ДЕЯТЕЛЬНОСТЬ ПО ОБРАЗОВАТЕЛЬНЫМ ПРОГРАММАМ НАЧАЛЬНОГО, ОСНОВНОГО И СРЕДНЕГО ОБЩЕГО ОБРАЗОВАНИЯ*

(на начало учебного года)

	2000/2001	2005/2006	2010/2011	2020/2021	2021/2022	2022/2023**	2023/2024**		
							Всего	Городская местность	Сельская местность
Численность обучающихся, занимающихся:									
в первую смену:									
тысячи человек	15354.5	12456.1	11203.1	13887.1	14201.7	14550.4	14799.2	11249.8	3549.3
в процентах от общей численности обучающихся	79.2	85.0	86.9	84.6	84.4	84.4	84.6	83.2	89.5
во вторую и третью смены:									
тысячи человек	4033.8	2191.2	1689.8	2530.1	2625.8	2695.6	2687.2	2269.7	417.6
в процентах от общей численности обучающихся	20.8	15.0	13.1	15.4	15.6	15.6	15.4	16.8	10.5

* В 2010/2011 учебном году и ранее – без отдельных общеобразовательных организаций и классов для обучающихся с ограниченными возможностями здоровья; специальных учебно-воспитательных учреждений для обучающихся с девиантным (общественно опасным) поведением; санаторных образовательных организаций для обучающихся, нуждающихся в длительном лечении; организаций для обучающихся, нуждающихся в психолого-педагогической, медицинской и социальной помощи; вечерних (сменных) общеобразовательных организаций; частных общеобразовательных организаций. С 2020/2021 учебного года – по классам очного обучения без учета отдельных организаций и классов для обучающихся с ограниченными возможностями здоровья.

** Обучение в третью смену отсутствует.

**7.1.2.8. ВЫПУСКНИКИ ОРГАНИЗАЦИЙ, ОСУЩЕСТВЛЯЮЩИХ ОБРАЗОВАТЕЛЬНУЮ ДЕЯТЕЛЬНОСТЬ
ПО ОБРАЗОВАТЕЛЬНЫМ ПРОГРАММАМ НАЧАЛЬНОГО, ОСНОВНОГО И СРЕДНЕГО ОБЩЕГО ОБРАЗОВАНИЯ**
(тысячи человек)

	2000	2005	2010	2015	2020	2021	2022	2023
Численность обучающихся, получивших аттестат:								
об основном общем образовании	2199.5	1944.1	1354.1	1198.3	1473.6	1398.6	1427.4	1539.0
о среднем общем образовании	1457.8	1466.0	789.3	647.8	687.8	680.9	637.3	612.7

**7.1.2.9. ЧИСЛЕННОСТЬ ОБУЧАЮЩИХСЯ, ИМЕЮЩИХ ИНОСТРАННОЕ ГРАЖДАНСТВО, В ОРГАНИЗАЦИЯХ,
ОСУЩЕСТВЛЯЮЩИХ ОБРАЗОВАТЕЛЬНУЮ ДЕЯТЕЛЬНОСТЬ ПО ОБРАЗОВАТЕЛЬНЫМ ПРОГРАММАМ
НАЧАЛЬНОГО, ОСНОВНОГО И СРЕДНЕГО ОБЩЕГО ОБРАЗОВАНИЯ**
(на начало учебного года)

	Всего		Городская местность		Сельская местность	
	2022/2023	2023/2024	2022/2023	2023/2024	2022/2023	2023/2024
Всего						
Человек*	177180	181526	152980	158843	24200	22683
В процентах от общей численности обучающихся	1.0	1.0	1.1	1.3	0.6	0.6
Государственные и муниципальные организации						
Человек*	176638	180087	152469	157434	24169	22653
В процентах от общей численности обучающихся	1.0	1.0	1.1	1.1	0.6	0.6
Частные организации						
Человек*	542	1439	511	1409	31	30
В процентах от общей численности обучающихся	0.3	0.7	0.3	0.7	0.2	0.2

* Включая лиц без гражданства.

7.2. Основные образовательные программы среднего профессионального образования

7.2.1. ЧИСЛЕННОСТЬ СТУДЕНТОВ, ОБУЧАЮЩИХСЯ ПО ПРОГРАММАМ ПОДГОТОВКИ КВАЛИФИЦИРОВАННЫХ РАБОЧИХ, СЛУЖАЩИХ (на начало учебного года)

	2018/2019	2019/2020	2020/2021	2021/2022	2022/2023	2023/2024
Всего, тыс. чел.	542.1	543.4	576.5	577.7	576.7	577.2
Государственные и муниципальные организации	540.8	541.7	574.9	574.6	572.0	568.6
Частные организации	1.2	1.8	1.6	3.1	4.7	8.7
Численность студентов на 10000 человек населения, чел.	37	37	39	39	39	40
Из общей численности – по формам обучения, тыс. чел.:						
очная	538.7	539.8	573.1	574.2	572.8	571.6
очно-заочная	3.4	3.6	3.4	3.5	3.9	5.6
заочная	0.0	0.0	0.0	0.0	0.0	0.0
Из общей численности – обучаются по программам на базе, тыс. чел.:						
основного общего образования	509.4	512.3	546.5	548.9	547.4	547.3
среднего общего образования	32.7	31.1	30.0	28.7	29.3	29.9
Валовой коэффициент охвата молодежи программами подготовки квалифицированных рабочих, служащих (отношение численности студентов, обучающихся по программам подготовки квалифицированных рабочих, служащих, к численности населения в возрасте 15–17 лет), проценты	12.3	12.1	12.7	12.8	12.5	11.9
Мужчины	16.7	16.5	17.2	17.4	16.9	16.3
Женщины	7.7	7.3	7.9	8.1	7.7	7.3

**7.2.2. ЧИСЛЕННОСТЬ СТУДЕНТОВ, ОБУЧАЮЩИХСЯ ПО ПРОГРАММАМ ПОДГОТОВКИ
КВАЛИФИЦИРОВАННЫХ РАБОЧИХ, СЛУЖАЩИХ, ПО ПОЛУ И ВОЗРАСТУ**
(на начало учебного года; число полных лет на 1 января; тысячи человек)

	Всего	Возраст, лет											
		15 и младше	16	17	18	19	20	21	22	23	24	25	26 и старше
2022/2023													
Всего	576.7	21.4	116.7	154.8	149.3	70.3	24.2	10.3	5.8	3.4	2.3	1.6	16.5
Мужчины	402.8	15.5	83.9	110.9	106.6	46.4	15.0	6.0	3.2	2.0	1.4	1.0	10.6
Женщины	174.0	5.8	32.8	43.9	42.7	23.9	9.3	4.3	2.5	1.4	0.9	0.6	5.9
2023/2024													
Всего	577.2	22.2	120.7	152.5	143.2	69.2	25.6	10.9	6.2	3.7	2.6	1.8	18.5
Мужчины	405.1	15.7	87.4	110.7	102.5	45.2	16.0	6.3	3.7	2.2	1.6	1.2	12.4
Женщины	172.1	6.5	33.3	41.8	40.7	24.1	9.7	4.6	2.5	1.4	0.9	0.6	6.1

7.2.3. ПРИЕМ СТУДЕНТОВ НА ОБУЧЕНИЕ ПО ПРОГРАММАМ ПОДГОТОВКИ КВАЛИФИЦИРОВАННЫХ РАБОЧИХ, СЛУЖАЩИХ

	2018	2019	2020	2021	2022	2023
Всего, тыс. чел.	207.1	209.7	213.8	206.9	209.5	212.1
Государственные и муниципальные организации	206.1	208.2	212.7	204.3	205.7	205.8
Частные организации	1.0	1.5	1.2	2.6	3.8	6.4
В процентах от численности населения в возрасте 15 лет (коэффициент приема)	13.6	14.1	14.1	13.9	12.9	12.3
Из общей численности – по формам обучения, тыс. чел.:						
очная	205.4	207.9	212.2	204.9	207.3	208.5
очно-заочная	1.7	1.8	1.7	2.1	2.3	3.6
заочная	0.0	–	0.0	0.0	0.0	0.0

7.2.4. ВЫПУСК КВАЛИФИЦИРОВАННЫХ РАБОЧИХ, СЛУЖАЩИХ*
(тысячи человек)

	2018	2019	2020	2021	2022	2023
Всего	168.6	165.5	142.5	158.1	161.2	167.8
Государственные и муниципальные организации	167.9	164.7	141.9	157.0	159.6	164.9
Частные организации	0.7	0.8	0.6	1.1	1.6	3.0
Из общей численности – по формам обучения:						
очная	166.8	164.0	140.6	156.3	159.8	165.8
очно-заочная	1.8	1.4	1.8	1.7	1.4	2.0
заочная	–	0.0	0.0	0.0	0.0	0.0

* Здесь и далее (табл. 7.2.5) – включая аттестацию экстернов.

7.2.5. ВЫПУСК КВАЛИФИЦИРОВАННЫХ РАБОЧИХ, СЛУЖАЩИХ ПО ОБЛАСТЯМ ОБРАЗОВАНИЯ И УКРУПНЕННЫМ ГРУППАМ ПРОФЕССИЙ

	2020, тыс. чел.	2021, тыс. чел.	2022, тыс. чел.	2023	
				Тысячи человек	Проценты
Всего	142.5	158.1	161.2	167.8	100
Математические и естественные науки	0.0	0.1	0.0	0.0	0.0
Науки о Земле	0.0	0.1	0.0	0.0	0.0
Инженерное дело, технологии и технические науки	105.3	105.9	107.3	113.4	67.5
Техника и технологии строительства	16.5	16.9	17.4	18.6	11.1
Информатика и вычислительная техника	6.7	6.4	7.3	8.8	5.3
Электроника, радиотехника и системы связи	1.7	1.9	2.0	1.6	1.0
Фотоника, приборостроение, оптические и биотехнические системы и технологии	0.0	0.0	0.1	0.1	0.0
Электро- и теплоэнергетика	6.9	7.0	7.1	8.0	4.8
Машиностроение	24.9	26.8	27.7	29.9	17.8
Химические технологии	2.6	2.6	2.8	3.0	1.8
Промышленная экология и биотехнологии	4.4	3.1	2.5	2.4	1.4
Техносферная безопасность и природообустройство	0.6	0.5	0.7	0.7	0.4
Прикладная геология, горное дело, нефтегазовое дело и геодезия	2.0	1.9	1.9	1.8	1.1
Технологии материалов	0.4	0.5	0.4	0.4	0.2
Техника и технологии наземного транспорта	31.7	31.4	30.7	31.5	18.8
Авиационная и ракетно-космическая техника	0.3	0.3	0.3	0.3	0.2
Техника и технологии кораблестроения и водного транспорта	1.5	1.5	1.6	1.6	0.9
Технологии легкой промышленности	5.1	5.0	4.8	4.7	2.8

(окончание)

	2020, тыс. чел.	2021, тыс. чел.	2022, тыс. чел.	2023	
				Тысячи человек	Проценты
Здравоохранение и медицинские науки	1.1	1.1	1.0	0.8	0.5
Сестринское дело	1.1	1.1	1.0	0.8	0.5
Сельское хозяйство и сельскохозяйственные науки	15.9	15.8	15.2	14.6	8.7
Сельское, лесное и рыбное хозяйство	15.5	15.5	14.9	14.4	8.6
Ветеринария и зоотехния	0.3	0.4	0.3	0.2	0.1
Науки об обществе	16.5	31.1	32.1	32.2	19.2
Экономика и управление	5.5	4.8	4.6	5.1	3.0
Социология и социальная работа	0.7	0.7	0.9	0.8	0.5
Средства массовой информации и информационно-библиотечное дело	0.1	0.1	0.2	0.1	0.1
Сервис и туризм	10.1	25.4	26.4	26.2	15.6
Гуманитарные науки	1.1	1.1	1.3	1.5	0.9
История и археология	1.1	1.1	1.3	1.5	0.9
Искусство и культура	2.7	3.0	4.3	5.3	3.2
Изобразительное и прикладные виды искусств	2.7	3.0	4.3	5.3	3.2

7.2.6. КОЭФФИЦИЕНТ ЗАВЕРШЕНИЯ ОБУЧЕНИЯ ПО ПРОГРАММАМ ПОДГОТОВКИ КВАЛИФИЦИРОВАННЫХ РАБОЧИХ, СЛУЖАЩИХ*

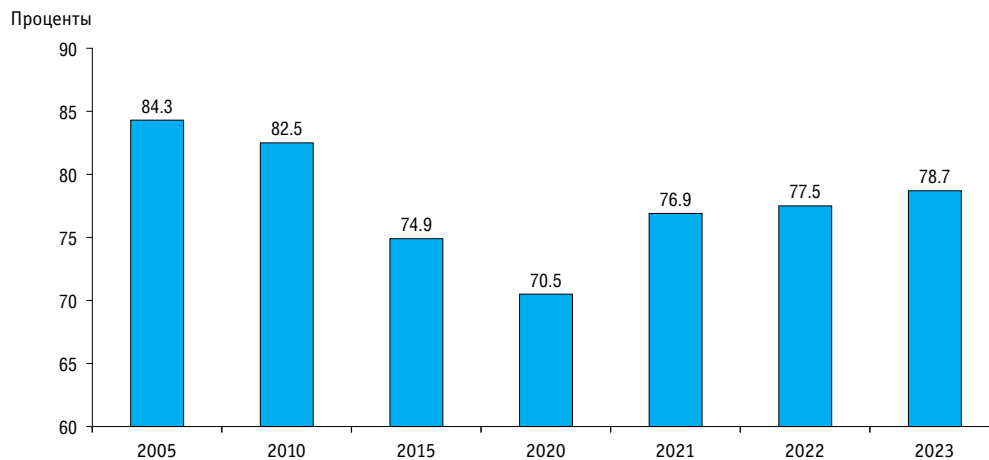

* Интерпретация и расчет показателя приведены в Методологических комментариях к разделу.

7.2.7. ЧИСЛЕННОСТЬ СТУДЕНТОВ, ОБУЧАЮЩИХСЯ ПО ПРОГРАММАМ ПОДГОТОВКИ СПЕЦИАЛИСТОВ СРЕДНЕГО ЗВЕНА (на начало учебного года)

	2000/2001	2005/2006	2010/2011	2015/2016	2020/2021	2021/2022	2022/2023	2023/2024
Всего, тыс. чел.	2360.7	2590.7	2125.7	2180.2	2759.8	2856.2	2983.1	3133.9
Государственные и муниципальные организации	2308.6	2473.0	2026.8	2031.3	2470.0	2517.6	2593.5	2679.7
Частные организации	52.2	117.7	98.9	148.9	289.8	338.6	389.6	454.2
Численность студентов на 10000 человек населения, чел.	161	181	149	148	187	194	204	215
Из общей численности – по формам обучения, тыс. чел.:								
очная	1721.5	1960.3	1578.2	1746.9	2318.6	2412.7	2532.9	2668.0
очно-заочная	93.4	70.7	54.3	48.6	57.8	59.3	67.9	87.5
заочная*	545.9	559.7	493.2	384.7	383.5	384.2	382.3	378.3
Из общей численности – обучаются по программам на базе, тыс. чел.:								
основного общего образования	907.9	1095.6	1129.1	1493.9	2061.3	2169.7	2308.5	2472.7
среднего общего образования	1452.9	1495.1	996.6	686.3	698.5	686.5	674.6	661.2
Валовой коэффициент охвата молодежи программами подготовки специалистов среднего звена (отношение численности студентов, обучающихся по программам подготовки специалистов среднего звена, к численности населения в возрасте 15–19 лет)*, проценты	19.2	21.9	25.8	31.6	37.1	37.8	38.9	40.0
Мужчины	17.0	21.0	25.1	30.9	36.0	36.4	37.4	38.4
Женщины	21.4	22.7	26.6	32.4	38.2	39.4	40.6	41.6

* Здесь и далее (табл. 7.2.10, 7.2.11): в 2010/2011 учебном году и ранее – включая экстернат. С момента вступления в силу Федерального закона от 29 декабря 2012 г. № 273-ФЗ «Об образовании в Российской Федерации» форма обучения «экстернат» упразднена.

7.2.8. ЧИСЛЕННОСТЬ СТУДЕНТОВ, ОБУЧАЮЩИХСЯ ПО ПРОГРАММАМ ПОДГОТОВКИ СПЕЦИАЛИСТОВ СРЕДНЕГО ЗВЕНА, ПО ПОЛУ И ВОЗРАСТУ

(на начало учебного года; число полных лет на 1 января; тысячи человек)

	Всего	Возраст, лет											
		15 и младше	16	17	18	19	20	21	22	23	24	25	26 и старше
2022/2023													
Всего	2983.1	94.4	502.0	587.8	643.0	480.7	199.7	78.1	40.7	27.6	22.5	20.4	286.3
Мужчины	1470.5	43.7	247.2	292.0	319.1	248.7	97.7	35.6	19.3	13.6	11.3	10.1	132.3
Женщины	1512.6	50.7	254.8	295.8	323.8	232.0	102.0	42.5	21.4	13.9	11.2	10.3	153.9
2023/2024													
Всего	3133.9	102.2	558.0	621.4	645.0	504.1	208.1	85.3	42.5	28.5	22.2	20.2	296.5
Мужчины	1543.7	47.6	272.7	308.5	318.8	261.8	103.1	38.4	20.0	14.1	11.0	10.3	137.5
Женщины	1590.1	54.6	285.3	312.9	326.2	242.3	105.1	46.8	22.6	14.4	11.1	9.9	159.0

**7.2.9. ЧИСЛЕННОСТЬ ИНОСТРАННЫХ СТУДЕНТОВ, ОБУЧАЮЩИХСЯ ПО ПРОГРАММАМ ПОДГОТОВКИ
СПЕЦИАЛИСТОВ СРЕДНЕГО ЗВЕНА**
(на начало учебного года)

	2000/2001	2010/2011	2015/2016	2020/2021	2021/2022	2022/2023	2023/2024
	Всего						
Всего, тыс. чел.*	...	12.1	39.4	23.9	22.8	25.7	24.8
В том числе граждане:							
стран СНГ, Балтии, Грузии, Абхазии и Южной Осетии**	...	10.9	27.1	22.6	21.6	23.9	23.8
из них обучаются на условиях общего приема	...	10.6	24.1	22.6	21.6	23.9	23.7
стран дальнего зарубежья	...	0.3	0.5	1.0	1.0	1.4	0.9
из них обучаются на условиях общего приема	...	–	0.5	1.0	0.9	1.3	0.9
В процентах от общей численности студентов	...	0.6	1.8	0.9	0.8	0.9	0.8
	Государственные и муниципальные организации						
Всего, тыс. чел.*	5.1	10.8	35.9	19.4	17.3	19.5	18.0
В том числе граждане:							
стран СНГ, Балтии, Грузии, Абхазии и Южной Осетии**	4.9	9.6	24.5	18.4	16.4	18.0	17.2
из них обучаются на условиях общего приема	...	9.3	21.5	18.4	16.4	18.0	17.2
стран дальнего зарубежья	0.2	0.2	0.5	0.8	0.7	1.1	0.6
из них обучаются на условиях общего приема	–	–	0.5	0.8	0.7	1.1	0.6
В процентах от общей численности студентов	0.2	0.5	1.8	0.8	0.7	0.8	0.7
	Частные организации						
Всего, тыс. чел.*	...	1.3	3.5	4.5	5.5	6.2	6.8
В том числе граждане:							
стран СНГ, Балтии, Грузии, Абхазии и Южной Осетии**	...	1.3	2.6	4.2	5.3	5.9	6.6
из них обучаются на условиях общего приема	...	1.3	2.6	4.2	5.3	5.9	6.6
стран дальнего зарубежья	...	0.0	0.0	0.2	0.2	0.2	0.3
из них обучаются на условиях общего приема	...	–	0.0	0.2	0.2	0.2	0.3
В процентах от общей численности студентов	...	1.3	2.3	1.6	1.6	1.6	1.5

* С 2010/2011 учебного года – включая лиц без гражданства.

** В 2010/2011 учебном году и ранее – без учета граждан Абхазии и Южной Осетии.

7.2.10. ПРИЕМ СТУДЕНТОВ НА ОБУЧЕНИЕ ПО ПРОГРАММАМ ПОДГОТОВКИ СПЕЦИАЛИСТОВ СРЕДНЕГО ЗВЕНА

	2000	2005	2010	2015	2020	2021	2022	2023
Всего, тыс. чел.	867.2	854.1	705.3	699.3	900.2	870.9	942.7	1006.9
Государственные и муниципальные организации	842.4	810.9	671.8	639.8	775.8	747.2	797.3	838.3
Частные организации	24.8	43.2	33.5	59.5	124.4	123.7	145.4	168.6
В процентах от численности населения в возрасте 15 лет (коэффициент приема)	35.1	39.7	49.0	48.7	59.3	58.6	58.2	58.4
Из общей численности – по формам обучения, тыс. чел.:								
очная	625.1	662.0	537.9	567.7	771.4	743.8	807.8	865.5
очно-заочная	35.5	20.9	19.2	16.9	17.7	18.9	25.4	38.0
заочная	206.7	171.2	148.2	114.7	111.1	108.1	109.5	103.5

7.2.11. ВЫПУСК СПЕЦИАЛИСТОВ СРЕДНЕГО ЗВЕНА*

(тысячи человек)

	2000	2005	2010	2015	2020	2021	2022	2023
Всего	579.3	684.4	572.1	446.0	552.8	573.8	612.5	650.6
Государственные и муниципальные организации	567.7	651.4	535.7	410.9	501.2	512.8	538.8	566.1
Частные организации	11.6	33.0	36.5	35.0	51.6	61.0	73.8	84.5
Из общей численности – по формам обучения:								
очная	426.4	493.4	418.0	354.4	449.6	472.5	512.1	550.5
очно-заочная	25.7	22.7	15.2	9.8	12.2	12.7	12.6	13.9
заочная	127.2	168.3	139.0	81.8	90.4	88.2	87.6	85.7

* Здесь и далее (табл. 7.2.12): с 2019 г. – включая аттестацию экстернов.

7.2.12. ВЫПУСК СПЕЦИАЛИСТОВ СРЕДНЕГО ЗВЕНА ПО ОБЛАСТЯМ ОБРАЗОВАНИЯ И УКРУПНЕННЫМ ГРУППАМ СПЕЦИАЛЬНОСТЕЙ

	2020, тыс. чел.	2021, тыс. чел.	2022, тыс. чел.	2023	
				Тысячи человек	Проценты
Всего	552.8	573.8	612.5	650.6	100
Математические и естественные науки	0.3	0.3	0.3	0.3	0.0
Науки о Земле	0.3	0.3	0.3	0.3	0.0
Инженерное дело, технологии и технические науки	237.5	239.6	249.1	264.3	40.6
Архитектура	2.2	2.0	2.1	2.3	0.4
Техника и технологии строительства	30.1	29.2	29.2	30.4	4.7
Информатика и вычислительная техника	32.5	36.1	41.3	47.4	7.3
Информационная безопасность	2.5	3.1	3.6	4.5	0.7
Электроника, радиотехника и системы связи	7.4	7.3	7.3	7.8	1.2
Фотоника, приборостроение, оптические и биотехнические системы и технологии	0.7	0.7	0.7	0.8	0.1
Электро- и теплоэнергетика	17.9	18.4	17.7	17.8	2.7
Ядерная энергетика и технологии	0.3	0.2	0.2	0.2	0.0
Машиностроение	21.5	21.5	22.0	24.2	3.7
Химические технологии	4.2	4.5	4.8	5.2	0.8
Промышленная экология и биотехнологии	19.7	18.9	17.3	16.2	2.5
Техносферная безопасность и природообустройство	7.7	7.7	8.1	8.6	1.3
Прикладная геология, горное дело, нефтегазовое дело и геодезия	22.0	22.1	23.8	25.3	3.9
Технологии материалов	6.1	6.2	5.5	5.7	0.9
Техника и технологии наземного транспорта	46.5	45.9	47.6	49.6	7.6
Авиационная и ракетно-космическая техника	1.1	1.0	0.9	0.8	0.1
Аэронавигация и эксплуатация авиационной и ракетно-космической техники	2.3	2.6	3.3	2.9	0.4

(продолжение)

	2020, тыс. чел.	2021, тыс. чел.	2022, тыс. чел.	2023	
				Тысячи человек	Проценты
Техника и технологии кораблестроения и водного транспорта	7.0	6.5	7.4	7.8	1.2
Управление в технических системах	3.2	3.4	3.6	4.0	0.6
Технологии легкой промышленности	2.7	2.5	2.7	2.9	0.4
Здравоохранение и медицинские науки	70.6	73.6	76.6	84.0	12.9
Клиническая медицина	21.6	21.8	22.5	24.0	3.7
Науки о здоровье и профилактическая медицина	0.1	0.1	0.1	0.1	0.0
Фармация	10.7	11.4	11.4	13.1	2.0
Сестринское дело	38.2	40.3	42.6	46.7	7.2
Сельское хозяйство и сельскохозяйственные науки	24.3	24.9	26.2	27.8	4.3
Сельское, лесное и рыбное хозяйство	20.3	20.6	21.6	22.4	3.4
Ветеринария и зоотехния	4.0	4.3	4.7	5.4	0.8
Науки об обществе	144.0	157.1	179.8	189.9	29.2
Экономика и управление	66.7	68.5	73.2	74.0	11.4
Социология и социальная работа	2.2	2.4	2.3	2.6	0.4
Юриспруденция	51.7	59.8	71.5	78.7	12.1
Средства массовой информации и информационно-библиотечное дело	1.9	1.9	2.3	2.7	0.4
Сервис и туризм	21.5	24.6	30.5	31.9	4.9
Образование и педагогические науки	38.1	38.9	39.8	41.7	6.4
Образование и педагогические науки	38.1	38.9	39.8	41.7	6.4
Гуманитарные науки	14.3	14.8	15.6	16.3	2.5
История и археология	3.8	4.1	4.2	4.3	0.7
Физическая культура и спорт	10.5	10.7	11.4	11.9	1.8

(окончание)

	2020, тыс. чел.	2021, тыс. чел.	2022, тыс. чел.	2023	
				Тысячи человек	Проценты
Искусство и культура	23.7	24.5	25.1	26.5	4.1
Искусствознание	0.0	0.0	0.0	0.0	0.0
Культуроведение и социокультурные проекты	5.6	5.9	5.7	5.7	0.9
Сценические искусства и литературное творчество	0.9	1.0	1.0	1.0	0.2
Музыкальное искусство	7.3	7.3	7.4	7.2	1.1
Изобразительное и прикладные виды искусств	9.2	9.8	10.5	11.9	1.8
Экранные искусства	0.6	0.5	0.6	0.6	0.1

7.2.13. КОЭФФИЦИЕНТ ЗАВЕРШЕНИЯ ОБУЧЕНИЯ ПО ПРОГРАММАМ ПОДГОТОВКИ СПЕЦИАЛИСТОВ СРЕДНЕГО ЗВЕНА*

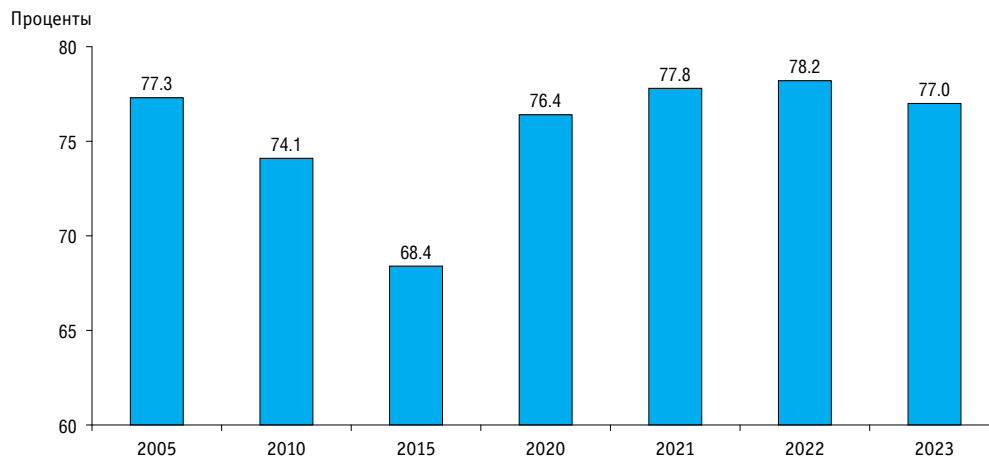

* Интерпретация и расчет показателя приведены в Методологических комментариях к разделу.

7.3. Основные образовательные программы высшего образования

7.3.1. Образовательные программы высшего образования – программы бакалавриата, специалитета, магистратуры

7.3.1.1. ЧИСЛЕННОСТЬ СТУДЕНТОВ, ОБУЧАЮЩИХСЯ ПО ПРОГРАММАМ БАКАЛАВРИАТА, СПЕЦИАЛИТЕТА, МАГИСТРАТУРЫ

(на начало учебного года)

	2000/2001	2005/2006	2010/2011	2015/2016	2020/2021	2021/2022	2022/2023	2023/2024
Всего, тыс. чел.	4741.4	7064.6	7049.8	4766.5	4049.3	4044.2	4130.0	4325.3
Государственные и муниципальные организации	4270.8	5985.3	5848.7	4061.4	3715.1	3690.1	3744.6	3836.4
Частные организации	470.6	1079.3	1201.1	705.1	334.2	354.1	385.4	488.9
Численность студентов на 10000 человек населения, чел.	324	493	493	324	275	275	282	296
Из общей численности – по формам обучения, тыс. чел.:								
очная	2625.1	3508.0	3073.7	2379.6	2429.3	2474.8	2568.3	2670.1
очно-заочная	302.2	371.2	304.7	149.1	206.1	264.8	341.0	479.6
заочная*	1814.1	3185.4	3671.3	2237.8	1413.9	1304.6	1220.7	1175.6
Валовой коэффициент охвата молодежи программами бакалавриата, специалитета, магистратуры (отношение численности студентов, обучающихся по программам бакалавриата, специалитета, магистратуры, к численности населения в возрасте 17–25 лет), проценты	23.0	32.3	35.4	32.1	30.8	30.7	31.3	32.4
Мужчины	19.7	26.8	29.9	29.4	28.4	28.3	29.3	31.0
Женщины	26.4	37.9	41.1	34.8	33.3	33.2	33.4	33.9

* Здесь и далее (табл. 7.3.1.7, 7.3.1.10): в 2010/2011 учебном году и ранее – включая экстернат. С момента вступления в силу Федерального закона от 29 декабря 2012 г. № 273-ФЗ «Об образовании в Российской Федерации» форма обучения «экстернат» упразднена.

7.3.1.2. РАСПРЕДЕЛЕНИЕ ЧИСЛЕННОСТИ СТУДЕНТОВ ПО ПРОГРАММАМ БАКАЛАВРИАТА, СПЕЦИАЛИТЕТА, МАГИСТРАТУРЫ
(на начало учебного года; тысячи человек)

	Всего	В том числе обучающихся по программам		
		бакалавриата	специалитета	магистратуры
		Всего		
2015/2016	4766.5	3530.9	904.9	330.7
2020/2021	4049.3	2773.4	770.4	505.5
2021/2022	4044.2	2760.4	793.7	490.1
2022/2023	4130.0	2776.3	824.0	529.7
2023/2024	4325.3	2884.5	864.7	576.1
		Государственные и муниципальные организации		
2015/2016	4061.4	2924.8	823.3	313.3
2020/2021	3715.1	2489.6	741.7	483.8
2021/2022	3690.1	2461.4	763.3	465.4
2022/2023	3744.6	2454.3	790.8	499.5
2023/2024	3836.4	2478.4	825.6	532.3
		Частные организации		
2015/2016	705.1	606.1	81.6	17.4
2020/2021	334.2	283.8	28.7	21.7
2021/2022	354.1	298.9	30.4	24.7
2022/2023	385.4	322.0	33.2	30.2
2023/2024	488.9	406.1	39.0	43.8

7.3.1.3. ЧИСЛЕННОСТЬ СТУДЕНТОВ, ОБУЧАЮЩИХСЯ ПО ПРОГРАММАМ БАКАЛАВРИАТА, СПЕЦИАЛИТЕТА, МАГИСТРАТУРЫ, ПО ПОЛУ И ВОЗРАСТУ

(на начало учебного года; число полных лет на 1 января; человек)

	Всего	Возраст, лет									
		17 и младше	18	19	20	21	22	23	24	25	26 и старше
2020/2021											
Всего	4049333	89519	421579	512604	568485	549159	473648	353870	225032	144497	710940
Мужчины	1922220	39511	191425	228313	252372	245990	219123	173065	113839	78777	379805
Женщины	2127113	50008	230154	284291	316113	303169	254525	180805	111193	65720	331135
2023/2024											
Всего	4325280	78779	423324	529040	609473	603932	502615	376281	229628	153242	818966
Мужчины	2132418	36068	201366	241249	276080	277568	244784	191073	120091	86597	457542
Женщины	2192862	42711	221958	287791	333393	326364	257831	185208	109537	66645	361424

7.3.1.4. СТРУКТУРА ЧИСЛЕННОСТИ СТУДЕНТОВ, ОБУЧАЮЩИХСЯ ПО ПРОГРАММАМ БАКАЛАВРИАТА, СПЕЦИАЛИТЕТА, МАГИСТРАТУРЫ, ПО ФОРМАМ ОБУЧЕНИЯ: 2023/2024

(на начало учебного года)

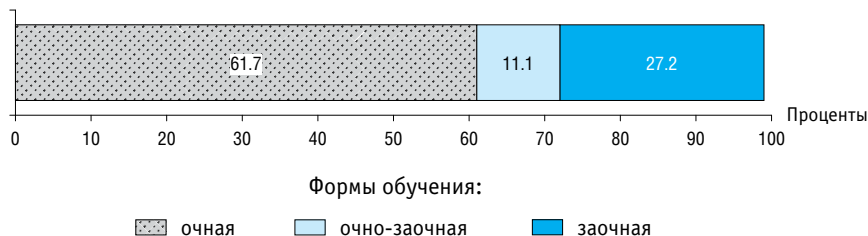

7.3.1.5. ЧИСЛЕННОСТЬ ИНОСТРАННЫХ СТУДЕНТОВ, ОБУЧАЮЩИХСЯ ПО ПРОГРАММАМ БАКАЛАВРИАТА, СПЕЦИАЛИТЕТА, МАГИСТРАТУРЫ (на начало учебного года)

	2010/2011	2020/2021	2021/2022	2022/2023	2023/2024
Всего					
Всего, тыс. чел.*	160.9	315.1	324.1	351.6	354.8
В том числе граждане:					
стран СНГ, Балтии, Грузии, Абхазии и Южной Осетии**	116.7	207.2	208.5	220.3	217.3
из них обучаются на условиях общего приема	105.3	192.4	193.1	201.7	197.7
стран дальнего зарубежья	37.1	107.4	115.0	131.1	137.3
из них обучаются на условиях общего приема	–	88.8	95.5	109.9	116.5
В процентах от общей численности студентов	2.3	7.7	7.9	8.4	8.1
Государственные и муниципальные организации					
Всего, тыс. чел.*	130.6	285.9	292.0	309.9	312.1
В том числе граждане:					
стран СНГ, Балтии, Грузии, Абхазии и Южной Осетии**	86.7	179.2	177.8	180.9	176.6
из них обучаются на условиях общего приема	75.3	164.5	162.4	162.3	157.1
стран дальнего зарубежья	36.8	106.3	113.8	128.8	135.4
из них обучаются на условиях общего приема	–	87.6	94.3	107.6	114.5
В процентах от общей численности студентов	2.2	7.6	7.9	8.2	8.1
Частные организации					
Всего, тыс. чел.*	30.3	29.2	32.1	41.7	42.6
В том числе граждане:					
стран СНГ, Балтии, Грузии, Абхазии и Южной Осетии**	30.0	27.9	30.8	39.4	40.7
из них обучаются на условиях общего приема	30.0	27.9	30.8	39.4	40.6
стран дальнего зарубежья	0.2	1.2	1.3	2.3	1.9
из них обучаются на условиях общего приема	–	1.2	1.3	2.3	1.9
В процентах от общей численности студентов	2.5	8.7	9.1	10.8	8.7

* Включая лиц без гражданства.

** 2010/2011 учебный год – без учета граждан Абхазии и Южной Осетии.

7.3.1.6. СТРУКТУРА ЧИСЛЕННОСТИ ИНОСТРАННЫХ СТУДЕНТОВ, ОБУЧАЮЩИХСЯ ПО ПРОГРАММАМ БАКАЛАВРИАТА, СПЕЦИАЛИТЕТА, МАГИСТРАТУРЫ, ПО ГРАЖДАНСТВУ: 2023/2024

(на начало учебного года)

Страны СНГ, Балтии, Грузии, Абхазия и Южная Осетия

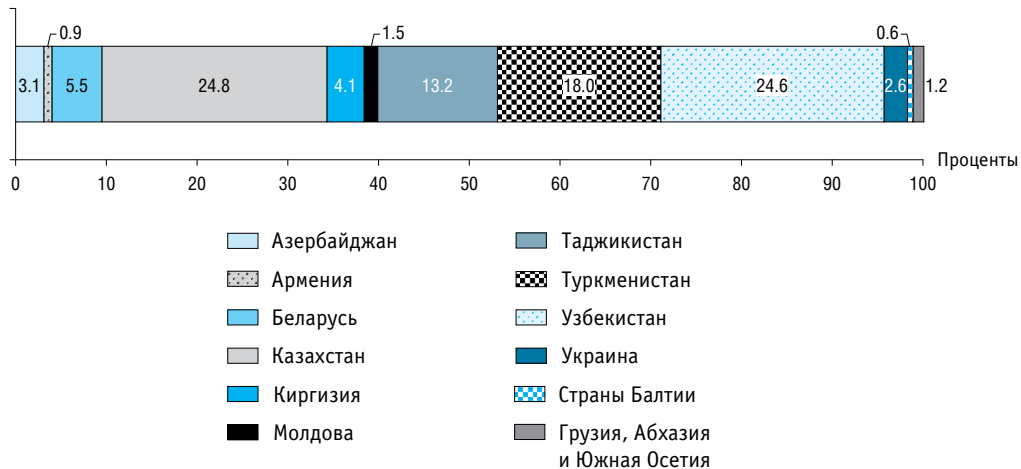

(окончание)

Страны дальнего зарубежья

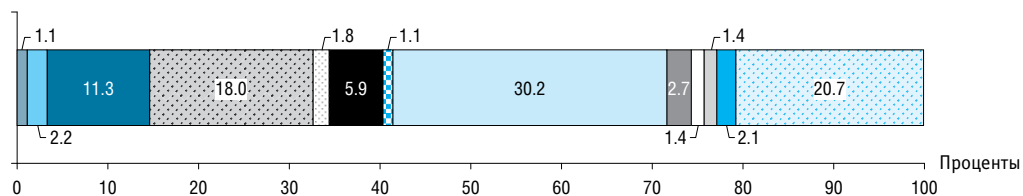

- | | |
|-----------|---------------------------------|
| ■ Алжир | ■ Китай |
| ■ Вьетнам | ■ Марокко |
| ■ Египет | ■ Монголия |
| ■ Индия | ■ Нигерия |
| ■ Ирак | ■ Сирийская Арабская Республика |
| ■ Иран | ■ Другие страны |
| ■ Йемен | |

7.3.1.7. ПРИЕМ СТУДЕНТОВ НА ОБУЧЕНИЕ ПО ПРОГРАММАМ БАКАЛАВРИАТА, СПЕЦИАЛИТЕТА, МАГИСТРАТУРЫ

	2000	2005	2010	2015	2020	2021	2022	2023
Всего, тыс. чел.	1292.5	1640.5	1399.5	1221.8	1093.3	1129.1	1201.5	1287.6
Государственные и муниципальные организации	1140.3	1372.5	1195.4	1049.6	983.1	1010.3	1069.7	1108.0
Частные организации	152.2	268.0	204.0	172.2	110.3	118.8	131.9	179.6
В процентах от численности населения в возрасте 17 лет (коэффициент приема)	50.1	68.0	91.1	89.3	71.4	75.8	78.8	86.4
Из общей численности – по формам обучения, тыс. чел.:								
очная	687.5	830.7	659.6	676.2	690.9	720.1	774.8	784.2
очно-заочная	81.9	86.1	52.4	36.3	62.9	102.3	137.0	192.9
заочная	523.1	723.7	687.5	509.3	339.6	306.7	289.8	310.5

**7.3.1.8. ПРИЕМ СТУДЕНТОВ НА ОБУЧЕНИЕ ПО ПРОГРАММАМ БАКАЛАВРИАТА, СПЕЦИАЛИТЕТА, МАГИСТРАТУРЫ
ПО ВИДАМ ОБРАЗОВАТЕЛЬНЫХ ПРОГРАММ**
(тысячи человек)

	Всего	В том числе на обучение по программам		
		бакалавриата	специалитета	магистратуры
		Всего		
2015	1221.8	866.6	147.7	207.5
2020	1093.3	707.3	166.0	220.1
2021	1129.1	732.1	176.4	220.6
2022	1201.5	751.8	187.6	262.2
2023	1287.6	819.6	202.4	265.6
		Государственные и муниципальные организации		
2015	1049.6	713.6	138.8	197.2
2020	983.1	617.3	157.8	207.9
2021	1010.3	635.3	168.0	207.0
2022	1069.7	646.2	177.4	246.1
2023	1108.0	675.7	190.6	241.6
		Частные организации		
2015	172.2	153.1	8.9	10.3
2020	110.3	89.9	8.2	12.2
2021	118.8	96.8	8.3	13.6
2022	131.9	105.6	10.2	16.0
2023	179.6	143.9	11.7	24.0

**7.3.1.9. СРЕДНИЙ БАЛЛ ЕГЭ* ПРИНЯТЫХ НА ОБУЧЕНИЕ ДЛЯ ПОЛУЧЕНИЯ ПЕРВОГО ВЫСШЕГО ОБРАЗОВАНИЯ
ПО ПРОГРАММАМ БАКАЛАВРИАТА, СПЕЦИАЛИТЕТА ПО ОБЛАСТЯМ ОБРАЗОВАНИЯ: 2023**
(балл)

	Программы бакалавриата					Программы специалитета				
	за счет бюджетных ассигнований**	в пределах квоты приема на целевое обучение	в пределах квоты приема лиц, имеющих особое право	в пределах отдельной квоты приема	по договорам об оказании платных образовательных услуг	за счет бюджетных ассигнований**	в пределах квоты приема на целевое обучение	в пределах квоты приема лиц, имеющих особое право	в пределах отдельной квоты приема	по договорам об оказании платных образовательных услуг
Всего	70.3	65.3	66.4	67.8	63.6	71.4	66.9	67.7	66.3	63.5
Математические и естественные науки	71.4	67.0	66.6	67.5	66.4	79.1	68.6	72.0	71.4	67.5
Инженерное дело, технологии и технические науки	68.0	63.6	63.6	64.7	60.0	65.6	61.0	61.9	62.3	59.2
Здравоохранение и медицинские науки	56.9	49.6	56.1	57.0	46.4	77.3	68.9	69.9	67.3	64.6
Сельское хозяйство и сельскохозяйственные науки	58.7	51.8	56.3	58.5	53.3	66.2	56.3	60.4	60.7	56.0
Науки об обществе	78.9	70.5	70.6	71.2	64.5	80.3	74.8	68.7	68.8	63.0
Образование и педагогические науки	69.9	65.9	66.0	66.2	62.9	71.0	61.5	71.2	65.0	60.4
Гуманитарные науки	75.3	67.2	70.6	72.6	68.0	86.6	73.5	75.8	76.8	68.5
Искусство и культура	79.6	74.1	72.3	73.5	70.0	84.1	77.7	78.7	75.3	72.0

* С учетом дополнительных испытаний.

** Кроме квоты приема на целевое обучение и квоты приема лиц, имеющих особое право.

7.3.1.10. ВЫПУСК БАКАЛАВРОВ, СПЕЦИАЛИСТОВ, МАГИСТРОВ*

(тысячи человек)

	2000	2005	2010	2015	2020	2021	2022	2023
Всего	635.1	1151.7	1467.9	1300.5	849.4	813.3	816.3	805.9
Государственные и муниципальные организации	578.9	978.4	1177.8	1109.9	767.5	735.4	726.7	717.1
Частные организации	56.2	173.3	290.1	190.5	81.9	77.9	89.6	88.8
Из общей численности – по формам обучения:								
очная	375.3	570.5	689.8	698.2	486.5	477.9	487.2	485.0
очно-заочная	39.8	59.9	68.0	38.5	26.7	29.7	44.0	48.1
заочная	220.0	521.3	710.0	563.8	331.8	305.2	282.5	270.8

* Здесь и далее (табл. 7.3.1.12): с 2020 г. – включая аттестацию экстернов.

7.3.1.11. СТРУКТУРА ВЫПУСКА ПО УРОВНЮ ПОЛУЧЕННЫХ ДИПЛОМОВ

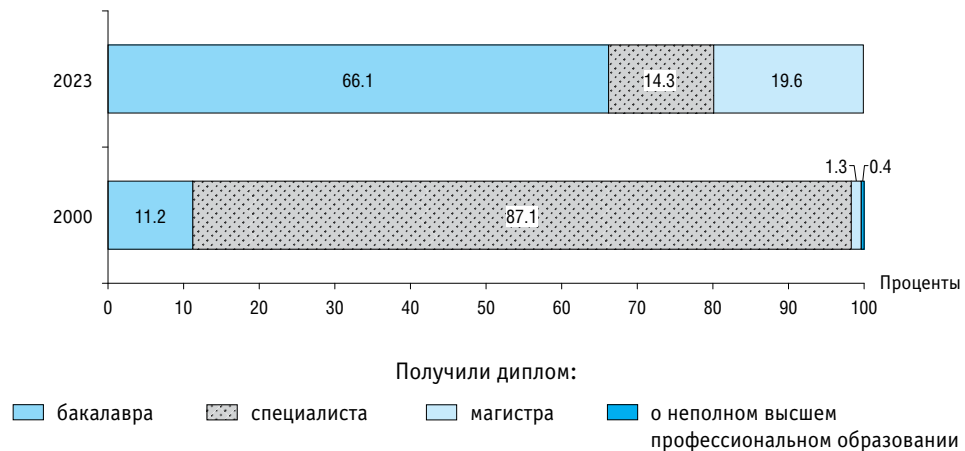

7.3.1.12. ВЫПУСК БАКАЛАВРОВ, СПЕЦИАЛИСТОВ, МАГИСТРОВ ПО ОБЛАСТЯМ ОБРАЗОВАНИЯ И УКРУПНЕННЫМ ГРУППАМ СПЕЦИАЛЬНОСТЕЙ И НАПРАВЛЕНИЙ ПОДГОТОВКИ

	2020	2021	2022	2023	
				Тысячи человек	Проценты
Всего, тыс. чел.:	849.4	813.3	816.3	805.9	100
Математические и естественные науки	34.9	34.0	35.9	35.1	4.4
Математика и механика	8.1	7.9	8.9	8.7	1.1
Компьютерные и информационные науки	3.4	3.2	3.4	3.7	0.5
Физика и астрономия	5.2	5.4	5.1	5.0	0.6
Химия	3.8	3.8	4.1	4.1	0.5
Науки о Земле	8.5	7.8	8.0	7.7	1.0
Биологические науки	5.9	5.9	6.3	5.9	0.7
Инженерное дело, технологии и технические науки	241.6	234.5	233.0	229.7	28.5
Архитектура	5.0	4.9	5.1	5.0	0.6
Техника и технологии строительства	29.5	27.8	26.3	26.0	3.2
Информатика и вычислительная техника	30.3	31.1	35.3	37.4	4.6
Информационная безопасность	4.6	4.9	5.6	6.1	0.8
Электроника, радиотехника и системы связи	12.5	12.2	11.9	11.8	1.5
Фотоника, приборостроение, оптические и биотехнические системы и технологии	4.4	4.0	3.9	3.7	0.5
Электро- и теплоэнергетика	24.0	22.9	22.2	21.2	2.6
Ядерная энергетика и технологии	1.6	1.4	1.4	1.5	0.2
Машиностроение	21.6	21.1	20.4	19.9	2.5
Физико-технические науки и технологии	1.3	1.3	1.1	1.0	0.1
Оружие и системы вооружения	0.4	0.5	0.5	0.6	0.1
Химические технологии	9.7	9.2	8.8	8.9	1.1
Промышленная экология и биотехнологии	9.1	8.8	8.7	8.6	1.1
Техносферная безопасность и природообустройство	10.9	9.7	9.9	9.7	1.2

(продолжение)

	2020	2021	2022	2023	
				Тысячи человек	Проценты
Прикладная геология, горное дело, нефтегазовое дело и геодезия	22.4	22.3	20.8	19.7	2.4
Технологии материалов	4.1	3.8	3.3	3.4	0.4
Техника и технологии наземного транспорта	25.4	25.0	23.7	21.5	2.7
Авиационная и ракетно-космическая техника	3.6	3.9	4.1	4.0	0.5
Аэронавигация и эксплуатация авиационной и ракетно-космической техники	2.5	2.6	2.5	3.1	0.4
Техника и технологии кораблестроения и водного транспорта	4.4	4.4	4.4	4.3	0.5
Управление в технических системах	11.4	10.1	10.1	9.6	1.2
Нанотехнологии и наноматериалы	0.8	0.8	0.8	0.8	0.1
Технологии легкой промышленности	2.1	1.9	2.1	2.0	0.2
Здравоохранение и медицинские науки	42.3	42.8	45.1	47.9	5.9
Фундаментальная медицина	0.5	0.5	0.5	0.6	0.1
Клиническая медицина	35.0	36.3	38.2	40.6	5.0
Науки о здоровье и профилактическая медицина	1.5	1.4	1.4	1.5	0.2
Фармация	4.6	3.8	3.9	3.9	0.5
Сестринское дело	0.8	0.9	1.1	1.3	0.2
Сельское хозяйство и сельскохозяйственные науки	30.7	29.7	30.2	30.1	3.7
Сельское, лесное и рыбное хозяйство	22.3	21.3	21.8	21.1	2.6
Ветеринария и зоотехния	8.4	8.3	8.4	9.0	1.1
Науки об обществе	349.7	324.8	323.1	311.0	38.6
Психологические науки	13.5	13.3	14.1	16.7	2.1
Экономика и управление	184.4	169.1	171.0	162.4	20.2
Социология и социальная работа	9.0	8.2	7.5	7.6	0.9

(окончание)

	2020	2021	2022	2023	
				Тысячи человек	Проценты
Юриспруденция	110.8	101.3	96.5	89.7	11.1
Политические науки и регионоведение	8.7	9.2	9.6	9.5	1.2
Средства массовой информации и информационно-библиотечное дело	13.6	14.1	14.8	16.0	2.0
Сервис и туризм	9.6	9.7	9.6	9.1	1.1
Образование и педагогические науки	88.9	86.9	87.9	90.8	11.3
Образование и педагогические науки	88.9	86.9	87.9	90.8	11.3
Гуманитарные науки	39.1	38.7	39.4	39.9	4.9
Языкознание и литературоведение	19.0	19.5	20.4	20.9	2.6
История и археология	5.9	5.1	4.9	4.8	0.6
Философия, этика и религиоведение	1.2	1.2	1.1	1.0	0.1
Теология	1.1	1.3	1.2	1.3	0.2
Физическая культура и спорт	10.7	10.5	10.2	10.3	1.3
Востоковедение и африканистика	1.2	1.2	1.6	1.5	0.2
Искусство и культура	22.3	21.8	21.7	21.4	2.7
Искусствознание	1.4	1.3	1.4	1.6	0.2
Культуроведение и социокультурные проекты	6.1	5.8	5.2	5.2	0.6
Сценические искусства и литературное творчество	2.7	2.7	2.7	2.5	0.3
Музыкальное искусство	4.2	4.1	4.3	4.1	0.5
Изобразительное и прикладные виды искусств	6.9	6.9	7.3	7.2	0.9
Экранные искусства	0.9	0.9	0.9	0.8	0.1

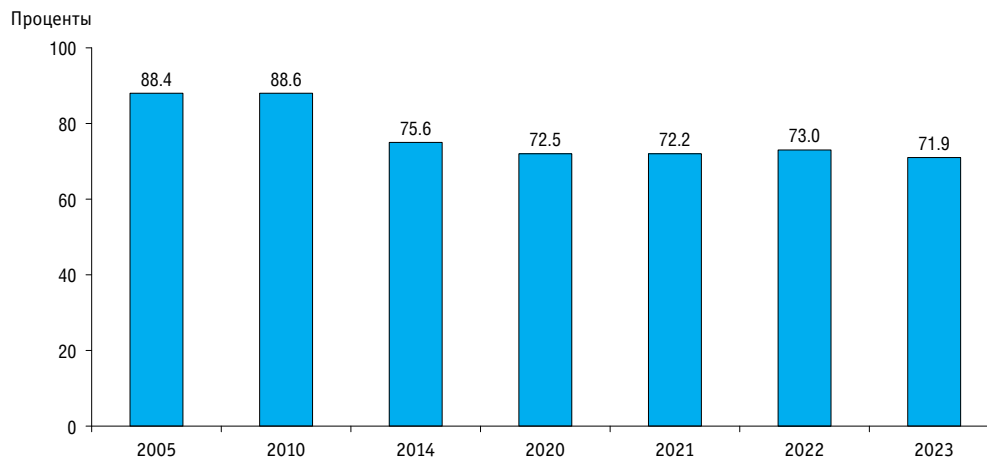
7.3.1.13. КОЭФФИЦИЕНТ ЗАВЕРШЕНИЯ ОБУЧЕНИЯ ПО ПРОГРАММАМ БАКАЛАВРИАТА, СПЕЦИАЛИТЕТА, МАГИСТРАТУРЫ*

* Интерпретация и расчет показателя приведены в Методологических комментариях к разделу.

7.3.2. Образовательные программы высшего образования – программы подготовки научных и научно-педагогических кадров в аспирантуре, программы ординатуры, программы ассистентуры-стажировки

7.3.2.1. ПОДГОТОВКА НАУЧНЫХ И НАУЧНО-ПЕДАГОГИЧЕСКИХ КАДРОВ В АСПИРАНТУРЕ (человек)

	Численность аспирантов, на конец года	Прием в аспирантуру	Выпуск из аспирантуры	
			всего	из него с защитой диссертации
2000	117714	43100	24828	7503
2005	142899	46896	33561	10650
2010	157437	54558	33763	9611
2015	109936	31647	25826	4651
2016	98352	26421	25992	3730
2017	93523	26081	18069	2320
2018	90823	27008	17729	2198
2019	84265	24912	15453	1629
2020	87751	27710	13957	1245
2021	90156	27992	14326	1500
2022	109705	45075	13865	1791
2023	121555	40056	14146	1584

7.3.2.2. ЧИСЛЕННОСТЬ АСПИРАНТОВ ПО ПОЛУ И ВОЗРАСТУ

(на конец года; человек)

	Всего	Возраст, лет										
		22 и младше	23	24	25	26	27	28	29	30–34	35–39	40 и старше
2022												
Всего	109705	376	3579	12922	14911	15002	11770	7244	4688	15552	11381	12280
Мужчины	71967	281	2723	9731	10450	9985	7398	4091	2612	9492	7556	7648
Женщины	37738	95	856	3191	4461	5017	4372	3153	2076	6060	3825	4632
2023												
Всего	121555	495	4236	14265	16844	16058	12551	8115	5365	16135	13029	14462
Мужчины	85735	427	3467	11574	12730	11383	8288	5022	3181	10479	9320	9864
Женщины	35820	68	769	2691	4114	4675	4263	3093	2184	5656	3709	4598

7.3.2.3. ЧИСЛЕННОСТЬ ИНОСТРАННЫХ СТУДЕНТОВ, ОБУЧАЮЩИХСЯ ПО ПРОГРАММАМ ПОДГОТОВКИ НАУЧНЫХ И НАУЧНО-ПЕДАГОГИЧЕСКИХ КАДРОВ В АСПИРАНТУРЕ

(на конец года)

	2022	2023
Всего, чел. *	10911	12108
В том числе граждане:		
стран СНГ, Балтии, Грузии, Абхазии и Южной Осетии	2757	3013
из них обучаются на условиях общего приема	1872	1916
стран дальнего зарубежья	8145	9095
из них обучаются на условиях общего приема	4278	4806
В процентах от общей численности аспирантов	9.9	9.5

* Включая лиц без гражданства.

7.3.2.4. ВЫПУСК ИЗ АСПИРАНТУРЫ ПО УКРУПНЕННЫМ ГРУППАМ НАПРАВЛЕНИЙ ПОДГОТОВКИ И НАУЧНЫХ СПЕЦИАЛЬНОСТЕЙ

	2022, чел.	2023		
		Всего	Из него с защитой диссертации	
		человек	человек	проценты
Всего	13865	14146	1584	11.2
Направления подготовки	13865	13529	1462	10.8
Математика и механика	357	290	46	15.9
Компьютерные и информационные науки	40	47	3	6.4
Физика и астрономия	705	630	152	24.1
Химия	483	406	99	24.4
Науки о Земле	536	503	27	5.4
Биологические науки	734	647	102	15.8
Архитектура	40	71	3	4.2
Техника и технологии строительства	260	238	24	10.1
Информатика и вычислительная техника	920	819	78	9.5
Информационная безопасность	59	54	8	14.8
Электроника, радиотехника и системы связи	242	232	22	9.5
Фотоника, приборостроение, оптические и биотехнические системы и технологии	126	117	29	24.8
Электро- и теплотехника	265	219	24	11.0
Ядерная энергетика и технологии	31	37	1	2.7
Машиностроение	314	257	17	6.6
Физико-технические науки и технологии	5	5	–	–
Оружие и системы вооружения	13	8	–	–
Химические технологии	201	189	21	11.1
Промышленная экология и биотехнологии	119	125	18	14.4
Техносферная безопасность и природообустройство	51	52	4	7.7
Прикладная геология, горное дело, нефтегазовое дело и геодезия	178	134	7	5.2
Технологии материалов	193	144	15	10.4

(продолжение)

	2022, чел.	2023		
		Всего	Из него с защитой диссертации	
		человек	человек	проценты
Техника и технологии наземного транспорта	98	103	11	10.7
Авиационная и ракетно-космическая техника	133	123	15	12.2
Аэронавигация и эксплуатация авиационной и ракетно-космической техники	20	10	–	–
Техника и технологии кораблестроения и водного транспорта	52	57	3	5.3
Управление в технических системах	128	120	17	14.2
Нанотехнологии и наноматериалы	6	7	2	28.6
Технологии легкой промышленности	38	32	3	9.4
Фундаментальная медицина	209	183	27	14.8
Клиническая медицина	1226	1164	159	13.7
Науки о здоровье и профилактическая медицина	134	117	6	5.1
Фармация	59	63	11	17.5
Сельское, лесное и рыбное хозяйство	504	556	83	14.9
Ветеринария и зоотехния	270	277	51	18.4
Психологические науки	242	325	9	2.8
Экономика и управление	1133	1092	69	6.3
Социология и социальная работа	157	166	6	3.6
Юриспруденция	754	818	56	6.8
Политические науки и регионоведение	188	233	9	3.9
Средства массовой информации и информационно-библиотечное дело	47	68	14	20.6
Образование и педагогические науки	845	972	49	5.0
Языковедение и литературоведение	593	611	76	12.4
История и археология	430	469	43	9.2
Философия, этика и религиоведение	215	237	20	8.4
Теология	6	10	–	–

(продолжение)

	2022, чел.	2023		
		Всего	Из него с защитой диссертации	
		человек	человек	проценты
Физическая культура и спорт	138	125	5	4.0
Искусствознание	247	254	11	4.3
Культуроведение и социокультурные проекты	121	113	7	6.2
Научные специальности	–	617	122	19.8
Естественные науки	–	206	43	20.9
Математика и механика	–	9	–	–
Компьютерные науки и информатика	–	3	1	33.3
Физические науки	–	44	9	20.5
Химические науки	–	52	19	36.5
Биологические науки	–	69	10	14.5
Науки о Земле и окружающей среде	–	29	4	13.8
Технические науки	–	111	44	39.6
Строительство и архитектура	–	3	–	–
Электроника, фотоника, приборостроение и связь	–	17	2	11.8
Информационные технологии и телекоммуникации	–	10	3	30.0
Энергетика и электротехника	–	24	12	50.0
Машиностроение	–	17	8	47.1
Химические технологии, науки о материалах, металлургия	–	13	4	30.8
Биотехнологии	–	–	–	–
Недропользование и горные науки	–	19	13	68.4
Транспортные системы	–	7	1	14.3
Техносферная безопасность	–	1	1	100
Медицинские науки	–	133	20	15.0
Клиническая медицина	–	101	18	17.8
Профилактическая медицина	–	17	1	5.9

(окончание)

	2022, чел.	2023		
		Всего	Из него с защитой диссертации	
		человек	человек	проценты
Медико-биологические науки	–	11	1	9.1
Фармацевтические науки	–	4	–	–
Сельскохозяйственные науки	–	33	1	3.0
Агрономия, лесное и водное хозяйство	–	11	1	9.1
Зоотехния и ветеринария	–	17	–	–
Агроинженерия и пищевые технологии	–	5	–	–
Социальные и гуманитарные науки	–	134	14	10.4
Право	–	12	3	25.0
Экономика	–	31	4	12.9
Психология	–	11	–	–
Социология	–	1	1	100
Политические науки	–	10	1	10.0
Исторические науки	–	17	–	–
Философия	–	5	2	40.0
Педагогика	–	20	2	10.0
Филология	–	13	–	–
Искусствоведение и культурология	–	14	1	7.1

7.3.2.5. ПОДГОТОВКА КАДРОВ ВЫСШЕЙ КВАЛИФИКАЦИИ ПО ПРОГРАММАМ ОРДИНАТУРЫ (человек)

	2022	2023
Численность ординаторов, на конец года	64025	67669
Прием в ординатуру	34756	34759
Выпуск из ординатуры	27425	27816

7.3.2.6. ЧИСЛЕННОСТЬ ОРДИНАТОРОВ ПО ПОЛУ И ВОЗРАСТУ (на конец года; человек)

	Всего	Возраст, лет										
		22 и младше	23	24	25	26	27	28	29	30–34	35–39	40 и старше
2022												
Всего	64025	703	6123	17245	16110	7921	4737	3194	2010	3495	1348	1139
Мужчины	20720	241	2077	5460	4636	2422	1632	1172	743	1368	545	424
Женщины	43305	462	4046	11785	11474	5499	3105	2022	1267	2127	803	715
2023												
Всего	67669	873	6693	17317	17301	8882	4740	3304	2255	3747	1267	1290
Мужчины	21833	417	2465	5178	5118	2664	1600	1243	829	1354	485	480
Женщины	45836	456	4228	12139	12183	6218	3140	2061	1426	2393	782	810

7.3.2.7. ЧИСЛЕННОСТЬ ИНОСТРАННЫХ СТУДЕНТОВ, ОБУЧАЮЩИХСЯ ПО ПРОГРАММАМ ОРДИНАТУРЫ

(на конец года)

	2022	2023
Всего, чел. *	5271	5369
В том числе граждане:		
стран СНГ, Балтии, Грузии, Абхазии и Южной Осетии	3507	3615
из них обучаются на условиях общего приема	2992	3013
стран дальнего зарубежья	1761	1754
из них обучаются на условиях общего приема	1343	1207
В процентах от общей численности ординаторов	8.2	7.8

* Включая лиц без гражданства.

7.3.2.8. ВЫПУСК ИЗ ОРДИНАТУРЫ ПО УКРУПНЕННЫМ ГРУППАМ СПЕЦИАЛЬНОСТЕЙ И ОТДЕЛЬНЫМ СПЕЦИАЛЬНОСТЯМ

(человек)

	2022	2023
Всего	27425	27816
Клиническая медицина	26810	27052
Из нее по специальностям:		
акушерство и гинекология	1594	1439
анестезиология-реаниматология	1552	1710
рентгенология	935	1013
педиатрия	1163	1136
психиатрия	708	771
дерматовенерология	1236	973

(окончание)

	2022	2023
кардиология	954	891
неврология	1228	1012
терапия	1968	1822
эндокринология	776	782
онкология	875	1015
оториноларингология	774	669
офтальмология	844	784
травматология и ортопедия	720	683
хирургия	1106	1162
стоматология терапевтическая	678	712
стоматология хирургическая	904	902
стоматология ортопедическая	1182	1053
ортодонтия	911	814
Науки о здоровье и профилактическая медицина	327	486
Из них по специальностям:		
общая гигиена	97	93
социальная гигиена и организация госсанэпидслужбы	12	12
эпидемиология	133	225
бактериология	38	44
Фармация	288	278
В том числе по специальностям:		
фармацевтическая технология	70	78
управление и экономика фармации	153	140
фармацевтическая химия и фармакогнозия	65	60

7.3.2.9. ПОДГОТОВКА КАДРОВ ВЫСШЕЙ КВАЛИФИКАЦИИ ПО ПРОГРАММАМ АССИСТЕНТУРЫ-СТАЖИРОВКИ (человек)

	2022	2023
Численность ассистентов-стажеров, <i>на конец года</i>	1255	1597
Прием в ассистентуру-стажировку	645	768
Выпуск ассистентов-стажеров	468	558

7.3.2.10. ЧИСЛЕННОСТЬ АССИСТЕНТОВ-СТАЖЕРОВ ПО ПОЛУ И ВОЗРАСТУ (на конец года; человек)

	Всего	Возраст, лет										
		22 и младше	23	24	25	26	27	28	29	30–34	35–39	40 и старше
2022												
Всего	1255	9	38	85	172	220	156	103	64	166	132	110
Мужчины	536	7	15	30	73	97	74	46	30	76	50	38
Женщины	719	2	23	55	99	123	82	57	34	90	82	72
2023												
Всего	1597	11	39	116	209	264	215	137	105	224	138	139
Мужчины	730	8	20	46	84	139	94	65	48	103	61	62
Женщины	867	3	19	70	125	125	121	72	57	121	77	77

7.3.2.11. ЧИСЛЕННОСТЬ ИНОСТРАННЫХ СТУДЕНТОВ, ОБУЧАЮЩИХСЯ ПО ПРОГРАММАМ АССИСТЕНТУРЫ-СТАЖИРОВКИ
(на конец года)

	2022	2023
Всего, чел.	653	786
В том числе граждане:		
стран СНГ, Балтии, Грузии, Абхазии и Южной Осетии	73	62
из них обучаются на условиях общего приема	41	26
стран дальнего зарубежья	580	724
из них обучаются на условиях общего приема	560	691
В процентах от общей численности ассистентов-стажеров	52.0	47.2

7.3.2.12. ВЫПУСК АССИСТЕНТОВ-СТАЖЕРОВ ПО УКРУПНЕННЫМ ГРУППАМ СПЕЦИАЛЬНОСТЕЙ И ОТДЕЛЬНЫМ СПЕЦИАЛЬНОСТЯМ
(человек)

	2022	2023
Всего	468	558
Архитектура	4	7
Сценические искусства и литературное творчество	38	40
Музыкальное искусство	399	451
Из него по специальностям:		
искусство музыкально-инструментального исполнительства (по видам)	233	286
искусство вокального исполнительства (по видам)	108	96
искусство дирижирования (по видам)	44	45
Изобразительное и прикладные виды искусств	21	52
Экранные искусства	6	8

7.4. Основные программы профессионального обучения

7.4.1. ЧИСЛЕННОСТЬ СЛУШАТЕЛЕЙ, ЗАВЕРШИВШИХ ОБУЧЕНИЕ ПО ПРОГРАММАМ ПРОФЕССИОНАЛЬНОГО ОБУЧЕНИЯ, ПО ФОРМАМ ОБУЧЕНИЯ

	Всего		В том числе по формам обучения					
			очная		очно-заочная		заочная	
	2022	2023	2022	2023	2022	2023	2022	2023
Тысячи человек								
Программы:								
профессиональной подготовки по профессиям рабочих, служащих	1394.3	1601.1	1091.8	1213.3	234.1	289.4	68.4	98.3
переподготовки рабочих, служащих	261.8	291.6	173.2	193.6	80.5	87.6	8.1	10.4
повышения квалификации рабочих, служащих	347.1	399.5	233.0	249.2	77.1	102.2	37.0	48.0
Проценты								
Программы:								
профессиональной подготовки по профессиям рабочих, служащих	100	100	78.3	75.8	16.8	18.1	4.9	6.1
переподготовки рабочих, служащих	100	100	66.2	66.4	30.7	30.0	3.1	3.6
повышения квалификации рабочих, служащих	100	100	67.1	62.4	22.2	25.6	10.7	12.0

7.4.2. ЧИСЛЕННОСТЬ СЛУШАТЕЛЕЙ, ЗАВЕРШИВШИХ ОБУЧЕНИЕ ПО ПРОГРАММАМ ПРОФЕССИОНАЛЬНОГО ОБУЧЕНИЯ, ПО ПОЛУ

	Всего		Мужчины		Женщины	
	2022	2023	2022	2023	2022	2023
Тысячи человек						
Программы:						
профессиональной подготовки по профессиям рабочих, служащих	1394.3	1601.1	948.0	1075.8	446.3	525.2
переподготовки рабочих, служащих	261.8	291.6	227.7	251.3	34.1	40.3
повышения квалификации рабочих, служащих	347.1	399.5	285.8	331.6	61.3	67.9
Проценты						
Программы:						
профессиональной подготовки по профессиям рабочих, служащих	100	100	68.0	67.2	32.0	32.8
переподготовки рабочих, служащих	100	100	87.0	86.2	13.0	13.8
повышения квалификации рабочих, служащих	100	100	82.3	83.0	17.7	17.0

**7.4.3. ЧИСЛЕННОСТЬ СЛУШАТЕЛЕЙ, ЗАВЕРШИВШИХ ОБУЧЕНИЕ ПО ПРОГРАММАМ ПРОФЕССИОНАЛЬНОГО ОБУЧЕНИЯ,
ПО ВОЗРАСТНЫМ ГРУППАМ: 2023**
(число полных лет на 1 января)

	Всего	Возраст, лет						
		до 25	25–29	30–34	35–39	40–49	50–59	60 и старше
Тысячи человек								
Программы:								
профессиональной подготовки по профессиям рабочих, служащих	1601.1	733.5	216.4	154.4	153.0	204.0	107.3	32.4
переподготовки рабочих, служащих	291.6	60.9	51.7	41.0	45.0	59.5	27.9	5.7
повышения квалификации рабочих, служащих	399.5	44.6	62.1	54.5	61.6	105.3	55.8	15.5
Проценты								
Программы:								
профессиональной подготовки по профессиям рабочих, служащих	100	45.8	13.5	9.6	9.6	12.7	6.7	2.0
переподготовки рабочих, служащих	100	20.9	17.7	14.0	15.4	20.4	9.6	2.0
повышения квалификации рабочих, служащих	100	11.2	15.6	13.6	15.4	26.4	14.0	3.9

7.4.4. ЧИСЛЕННОСТЬ СЛУШАТЕЛЕЙ, ЗАВЕРШИВШИХ ОБУЧЕНИЕ ПО ПРОГРАММАМ ПРОФЕССИОНАЛЬНОГО ОБУЧЕНИЯ, ПО КАТЕГОРИЯМ

	Программы профессиональной подготовки по профессиям рабочих, служащих		Программы переподготовки рабочих, служащих		Программы повышения квалификации рабочих, служащих	
	2022	2023	2022	2023	2022	2023
Тысячи человек						
Всего	1394.3	1601.1	261.8	291.6	347.1	399.5
Из них:						
безработные	32.4	27.5	8.6	6.1	1.1	1.1
работники организаций, обученные за счет средств работодателя	138.8	185.7	82.1	88.9	115.0	148.9
слушатели, обученные по запросам организаций	19.1	24.7	4.6	6.5	9.9	10.2
женщины в период отпуска по уходу за ребенком до 3 лет	1.9	2.2	0.3	0.1	0.1	0.0
Проценты						
Всего	100	100	100	100	100	100
Из них:						
безработные	2.3	1.7	3.3	2.1	0.3	0.3
работники организаций, обученные за счет средств работодателя	10.0	11.6	31.3	30.5	33.1	37.3
слушатели, обученные по запросам организаций	1.4	1.5	1.7	2.2	2.8	2.6
женщины в период отпуска по уходу за ребенком до 3 лет	0.1	0.1	0.1	0.0	0.0	0.0

7.5. Дополнительные образовательные программы

7.5.1. Дополнительные общеобразовательные программы

7.5.1.1. ЧИСЛЕННОСТЬ УЧАЩИХСЯ ОРГАНИЗАЦИЙ, ОСУЩЕСТВЛЯЮЩИХ ОБРАЗОВАТЕЛЬНУЮ ДЕЯТЕЛЬНОСТЬ ПО ДОПОЛНИТЕЛЬНЫМ ОБЩЕОБРАЗОВАТЕЛЬНЫМ ПРОГРАММАМ ДЛЯ ДЕТЕЙ, ПО НАПРАВЛЕНИЯМ ПРОГРАММ

(тысячи человек)

	2019		2020		2021		2022		2023	
	Всего	Из них девочки	Всего	Из них девочки	Всего	Из них девочки	Всего	Из них девочки	Всего	Из них девочки
Направления дополнительных общеобразовательных программ:										
техническое	2401.4	920.9	2823.4	1099.4	3217.5	1269.2	3463.0	1367.9	3630.9	1436.4
естественно-научное	2773.5	1424.8	2917.9	1477.3	3198.2	1609.9	3392.1	1700.1	3552.0	1794.5
туристско-краеведческое	1120.6	549.5	1044.9	509.9	1063.4	517.5	1151.0	559.3	1258.7	610.0
социально-гуманитарное*	6362.9	3303.9	6189.6	3192.8	6789.4	3484.2	7560.5	3860.2	7999.3	4081.8
общеразвивающие программы:										
художественной направленности	7313.3	4753.0	6699.5	4337.9	7008.2	4485.0	7426.2	4710.1	7668.5	4854.2
физкультурно-спортивной направленности	4993.5	1990.1	4748.5	1905.0	4979.4	2037.0	5455.1	2232.4	6087.3	2442.2
предпрофессиональные программы в области искусств	1006.2	727.2	926.9	679.2	1014.5	736.2	1042.0	760.5	1106.0	808.7
дополнительные образовательные программы спортивной подготовки**	742.9	226.6	618.2	189.7	759.4	248.9	607.2	195.9	1808.2	530.8

* 2019 и 2020 гг. – «Социально-педагогическое».

** 2019–2022 гг. – «Предпрофессиональные программы в области физической культуры и спорта».

7.5.1.2. ЧИСЛЕННОСТЬ УЧАЩИХСЯ ОРГАНИЗАЦИЙ, ОСУЩЕСТВЛЯЮЩИХ ОБРАЗОВАТЕЛЬНУЮ ДЕЯТЕЛЬНОСТЬ ПО ДОПОЛНИТЕЛЬНЫМ ОБЩЕОБРАЗОВАТЕЛЬНЫМ ПРОГРАММАМ ДЛЯ ДЕТЕЙ, ПО НАПРАВЛЕНИЯМ ПРОГРАММ И ВОЗРАСТУ: 2023
(тысячи человек; число полных лет на 1 января)

	Возраст, лет			
	до 5	5–9	10–14	15–17
Направления дополнительных общеобразовательных программ:				
техническое	52.2	1153.4	1729.8	695.4
естественно-научное	64.2	1196.2	1458.8	832.9
туристско-краеведческое	7.3	317.1	695.0	239.2
социально-гуманитарное	434.8	3311.8	2855.4	1397.3
общеразвивающие программы:				
художественной направленности	498.9	3746.6	2797.0	626.0
физкультурно-спортивной направленности	250.0	2250.2	2556.8	1030.4
предпрофессиональные программы в области искусств	2.3	387.5	628.4	87.8
дополнительные образовательные программы спортивной подготовки	7.0	446.0	992.6	362.5

7.5.2. Дополнительные профессиональные программы

7.5.2.1. ЧИСЛЕННОСТЬ СЛУШАТЕЛЕЙ, ЗАВЕРШИВШИХ ОБУЧЕНИЕ ПО ДОПОЛНИТЕЛЬНЫМ ПРОФЕССИОНАЛЬНЫМ ПРОГРАММАМ, ПО ФОРМАМ ОБУЧЕНИЯ

	Всего			Из них по формам обучения					
	2021	2022	2023	очно-заочная			заочная		
				2021	2022	2023	2021	2022	2023
	Тысячи человек								
Программы:									
повышения квалификации	6292.3	7414.0	7510.3	2186.1	2684.9	2636.6	1336.9	1562.1	1449.8
профессиональной переподготовки	669.0	772.6	869.1	227.7	263.6	300.6	146.6	173.9	212.5
	Проценты								
Программы:									
повышения квалификации	100	100	100	34.7	36.2	35.1	21.2	21.1	19.3
профессиональной переподготовки	100	100	100	34.0	34.1	34.6	21.9	22.5	24.4

7.5.2.2. ЧИСЛЕННОСТЬ СЛУШАТЕЛЕЙ, ЗАВЕРШИВШИХ ОБУЧЕНИЕ ПО ДОПОЛНИТЕЛЬНЫМ ПРОФЕССИОНАЛЬНЫМ ПРОГРАММАМ, ПО ПОЛУ

	Всего			Мужчины			Женщины		
	2021	2022	2023	2021	2022	2023	2021	2022	2023
Тысячи человек									
Программы:									
повышения квалификации	6292.3	7414.0	7510.3	2642.6	2961.8	3071.8	3649.7	4452.2	4438.6
профессиональной переподготовки	669.0	772.6	869.1	290.5	345.9	362.2	378.5	426.7	506.9
Проценты									
Программы:									
повышения квалификации	100	100	100	42.0	39.9	40.9	58.0	60.1	59.1
профессиональной переподготовки	100	100	100	43.4	44.8	41.7	56.6	55.2	58.3

7.5.2.3. ЧИСЛЕННОСТЬ СЛУШАТЕЛЕЙ, ЗАВЕРШИВШИХ ОБУЧЕНИЕ ПО ДОПОЛНИТЕЛЬНЫМ ПРОФЕССИОНАЛЬНЫМ ПРОГРАММАМ, ПО ВОЗРАСТНЫМ ГРУППАМ: 2023 (число полных лет на 1 января)

	Всего	Возраст, лет						
		до 25	25–29	30–34	35–39	40–49	50–59	60 и старше
Тысячи человек								
Программы:								
повышения квалификации	7510.3	642.6	692.9	918.5	1191.7	2183.1	1369.9	511.6
профессиональной переподготовки	869.1	213.7	95.7	120.3	137.2	194.3	87.6	20.3
Проценты								
Программы:								
повышения квалификации	100	8.6	9.2	12.2	15.9	29.1	18.2	6.8
профессиональной переподготовки	100	24.6	11.0	13.8	15.8	22.4	10.1	2.3

7.5.2.4. ЧИСЛЕННОСТЬ СЛУШАТЕЛЕЙ, ЗАВЕРШИВШИХ ОБУЧЕНИЕ ПО ДОПОЛНИТЕЛЬНЫМ ПРОФЕССИОНАЛЬНЫМ ПРОГРАММАМ, ПО КАТЕГОРИЯМ СЛУШАТЕЛЕЙ

	Программы повышения квалификации, тыс. чел.			В процентах к итогу			Программы профессиональной переподготовки, тыс. чел.			В процентах к итогу		
	2021	2022	2023	2021	2022	2023	2021	2022	2023	2021	2022	2023
Всего	6292.3	7414.0	7510.3	100	100	100	669.0	772.6	869.1	100	100	100
В том числе:												
работники предприятий и организаций	3432.9	3871.7	3921.1	54.6	52.2	52.2	368.0	422.7	400.6	55.0	54.7	46.1
из них руководители	531.4	554.9	550.1	8.4	7.5	7.3	43.6	46.5	43.9	6.5	6.0	5.0
работники образовательных организаций	2041.9	2604.1	2591.3	32.5	35.1	34.5	119.3	114.0	106.9	17.8	14.8	12.3
из них:												
руководители	164.9	213.5	207.5	2.6	2.9	2.8	12.4	12.9	11.7	1.9	1.7	1.4
педагогические работники	1756.0	2278.2	2256.0	27.9	30.7	30.0	93.1	89.5	82.7	13.9	11.6	9.5
лица, замещающие государственные должности и должности государственной гражданской службы	181.1	186.0	169.9	2.9	2.5	2.3	9.5	7.9	7.0	1.4	1.0	0.8
лица, замещающие муниципальные должности и должности муниципальной службы	68.5	68.2	67.4	1.1	0.9	0.9	5.8	4.0	5.5	0.9	0.5	0.6
лица, уволенные с военной службы	1.0	1.1	0.5	0.0	0.0	0.0	1.2	0.9	0.8	0.2	0.1	0.1
незанятые лица по направлению службы занятости	33.4	51.1	54.4	0.5	0.7	0.7	24.0	39.8	41.4	3.6	5.2	4.8
студенты, обучающиеся по образовательным программам среднего профессионального образования	68.1	72.1	75.2	1.1	1.0	1.0	21.0	27.8	30.6	3.1	3.6	3.5
студенты, обучающиеся по образовательным программам высшего образования	148.4	225.7	256.0	2.4	3.0	3.4	27.8	41.7	131.3	4.2	5.4	15.1
другие	317.1	334.0	374.6	5.0	4.5	5.0	92.6	113.7	144.9	13.8	14.7	16.7

МЕТОДОЛОГИЧЕСКИЕ КОММЕНТАРИИ

К **воспитанникам** относятся дети, осваивающие образовательную программу дошкольного образования, а также лица, в отношении которых осуществляется только присмотр и уход.

Валовой коэффициент охвата детей дошкольным образованием измеряется отношением численности детей, посещающих организации, осуществляющие образовательную деятельность по образовательным программам дошкольного образования, присмотр и уход за детьми, к численности детей в возрасте 1–6 лет по состоянию на 1 января года, следующего за отчетным, по годовой оценке возрастного-полового состава населения на основе переписи населения и текущего учета рождений, смертей и миграции населения.

Обеспеченность детей дошкольного возраста местами в организациях, осуществляющих образовательную деятельность по образовательным программам дошкольного образования, присмотр и уход за детьми (количество мест на 1000 детей), определяется как отношение общего числа мест в организациях, осуществляющих образовательную деятельность по образовательным программам дошкольного образования, присмотр и уход за детьми, к общей численности детей в возрасте 1–6 лет по состоянию на 1 января года, следующего за отчетным, по годовой оценке возрастного-полового состава населения на основе переписи населения и текущего учета рождений, смертей и миграции населения, умноженное на 1000.

Группы общеразвивающей направленности – группы, в которых осуществляется реализация образовательных программ дошкольного образования.

Группы компенсирующей направленности – группы, в которых осуществляется реализация адаптированной образовательной программы дошкольного образования для воспитанников с ограниченными возможностями здоровья с учетом их психофизического развития, индивидуальных возможностей, обеспечивающей коррекцию нарушений развития и социальную адаптацию воспитанников с ограниченными возможностями здоровья.

Группы оздоровительной направленности – группы, в которых осуществляется реализация образовательных программ дошкольного образования, а также комплекс санитарно-гигиенических, лечебно-оздоровительных и профилактических мероприятий и процедур. Создаются для воспитанников с туберкулезной интоксикацией, часто болеющих и других категорий детей, нуждающихся в длительном лечении и проведении для них необходимого комплекса специальных лечебно-оздоровительных мероприятий.

Группы комбинированной направленности – группы, в которых осуществляется совместное образование здоровых детей и детей с ограниченными возможностями здоровья в соответствии с образовательной программой дошкольного образования, адаптированной для воспитанников с ограниченными возможностями

здоровья с учетом их психофизического развития, индивидуальных возможностей и обеспечивающей коррекцию нарушения развития и социальную адаптацию воспитанников с ограниченными возможностями здоровья.

Группы для детей раннего возраста – группы без реализации образовательной программы дошкольного образования, обеспечивающие развитие, присмотр, уход и оздоровление воспитанников в возрасте от 2 месяцев до 3 лет.

Группы по присмотру и уходу за детьми – группы без реализации образовательной программы дошкольного образования, в которых обеспечивается комплекс мер по организации питания и хозяйственно-бытового обслуживания детей, обеспечению соблюдения ими личной гигиены и режима дня.

Семейные дошкольные группы – группы, создаваемые с целью удовлетворения потребности населения в услугах дошкольного образования в семьях. Могут иметь общеразвивающую направленность или осуществлять присмотр и уход за детьми без реализации образовательной программы дошкольного образования.

Группы кратковременного пребывания детей – группы, функционирующие в режиме кратковременного, неполного (от трех до пяти часов в день), но систематического пребывания детей в организации, осуществляющей образовательную деятельность по образовательным программам дошкольного образования, присмотр и уход за детьми.

Средний размер группы (наполняемость группы) – отношение численности воспитанников (включая детей, в отношении которых осуществляются только присмотр и уход), состоящих в списках групп организаций, осуществляющих образовательную

деятельность по образовательным программам дошкольного образования, присмотр и уход за детьми, к числу групп.

Доступность дошкольного образования – отношение численности детей определенной возрастной группы (от 2 месяцев до 3 лет, от 3 до 7 лет), посещающих организации, осуществляющие образовательную деятельность по образовательным программам дошкольного образования, к сумме численности детей данной возрастной группы, посещающих организации, осуществляющие образовательную деятельность по образовательным программам дошкольного образования, и численности детей данной возрастной группы, не обеспеченных местом, нуждающихся в получении места в муниципальных и государственных организациях, осуществляющих образовательную деятельность по образовательным программам дошкольного образования. Численность детей определенной возрастной группы (от 2 месяцев до 3 лет, от 3 до 7 лет), не обеспеченных местом, нуждающихся в получении места в муниципальных и государственных организациях, осуществляющих образовательную деятельность по образовательным программам дошкольного образования, родители (законные представители) которых обратились за получением государственной (муниципальной) услуги «Прием заявления, постановка на учет и зачисление детей в образовательные учреждения, реализующие основную образовательную программу дошкольного образования (детские сады)», указав в заявлениях желаемую дату получения места в дошкольной образовательной организации – 1 сентября текущего учебного года и ранее, включается в расчет без учета детей, желающих сменить одну дошкольную организацию на другую.

Выборочное наблюдение качества и доступности услуг в сферах образования, здравоохранения и социального обслуживания, содействия занятости населения проводится Росстатом во исполнение постановления Правительства Российской Федерации от 27 ноября 2010 г. № 946 «Об организации в Российской Федерации системы федеральных статистических наблюдений по социально-демографическим проблемам и мониторинга экономических потерь от смертности, заболеваемости и инвалидизации населения». Наблюдение основано на выборочном опросе представителей различных групп и слоев населения, проживающих во всех субъектах Российской Федерации, и проводится один раз в два года с охватом 48 тыс. домашних хозяйств. Сбор сведений от населения проводился с 20 июля по 8 августа 2023 г. При формировании итогов наблюдения его результаты распространяются на все частные домашние хозяйства и на все составляющее их население согласно специально разработанной методологии.

Валовой коэффициент охвата детей начальным, основным и средним общим образованием – отношение численности обучающихся 1–11(12) классов организаций, осуществляющих образовательную деятельность по образовательным программам начального, основного и среднего общего образования, численности студентов, осваивающих образовательные программы среднего общего образования в рамках образовательных программ среднего профессионального образования, к численности детей в возрасте 7–17 лет по состоянию на 1 января года, следующего за отчетным, по годовой оценке возрастного-полового состава населения на основе переписи

населения и текущего учета рождений, смертей и миграции населения.

Средний размер класса (наполняемость класса) – отношение численности обучающихся в определенной группе классов к числу классов в этой группе, при этом класс-комплект (коллектив обучающихся двух или более классов, занимающихся с одним учителем в малокомплектной школе) приравнивается к классу.

Профильное обучение – организация образовательной деятельности по образовательным программам общего образования, основанная на дифференциации содержания с учетом образовательных потребностей и интересов обучающихся и обеспечивающая углубленное изучение отдельных предметных областей соответствующей образовательной программы. Обучающиеся по программам среднего общего образования выбирают для себя профиль обучения, в соответствии с которым на более углубленном уровне изучают соответствующие учебные предметы, а остальные предметы изучают на универсальном уровне, определенном для данного типа организации, осуществляющей образовательную деятельность. Группы профильного обучения могут создаваться внутри одного класса или, наоборот, объединять обучающихся нескольких классов. Возможно формирование целого класса с одним профилем обучения (тогда понятия «класс» и «группа» равнозначны).

Прием на обучение по программам среднего профессионального образования, высшего образования – программам бакалавриата, специалитета, магистратуры – показатель численности лиц, принятых на обучение. Осуществляется в соответствии с утвержденными правилами. В численность принятых

на обучение не включаются второкурсники и лица, восстановленные на обучение.

Коэффициент завершения обучения по образовательным программам среднего профессионального и высшего образования измеряется отношением численности выпускников, завершивших обучение по образовательным программам определенного уровня в отчетном году t , к численности принятых на обучение в году $t - p$, где p – теоретическая продолжительность обучения.

Теоретическая продолжительность обучения по образовательным программам составляет:

- по программам подготовки квалифицированных рабочих, служащих, реализуемым на базе основного общего образования, – 3 года; на базе среднего общего образования – 1 год;
- по программам подготовки специалистов среднего звена, реализуемым на базе основного общего образования, – 4 года; на базе среднего общего образования – 3 года;
- по образовательным программам высшего образования – программам бакалавриата – 4 года; программам специалитета – 5 лет; программам магистратуры – 2 года.

Ввиду наличия статистической информации об обучающихся по программам подготовки квалифицированных рабочих, служащих по договорам только начиная с отчета за 2010 г. при расчете коэффициентов завершения обучения указанная категория лиц учтена с 2011 г. для программ на базе среднего общего образования и с 2013 г. – на базе основного общего образования.

В связи с массовым распространением начиная с 2011 г. программ бакалавриата и многократным сокращением приема по программам специалитета произвести корректный расчет коэффициента завершения обучения для программ высшего образования, реализованных в 2015–2016 гг., не представляется возможным.

Аспирантом является лицо, имеющее высшее образование и обучающееся в аспирантуре по программе подготовки научных и научно-педагогических кадров.

Ординатором является лицо, имеющее высшее медицинское и (или) высшее фармацевтическое образование и обучающееся по программам ординатуры.

К **ассистентам-стажерам** относятся лица, имеющие высшее образование в области искусств и обучающиеся по программам ассистентуры-стажировки.

В численность обучающихся по образовательным программам среднего профессионального образования, программам высшего образования – программам бакалавриата, специалитета, магистратуры, программам подготовки научных и научно-педагогических кадров в аспирантуре (начиная с 2019 г.), программам ординатуры, программам ассистентуры-стажировки, а также в численность принятых на обучение и в выпуск не включены иностранные граждане, лица без гражданства, в том числе соотечественники, проживающие за рубежом, обучающиеся в соответствии с установленной Правительством Российской Федерации квотой на образование иностранных граждан и лиц без гражданства в Российской Федерации.

При расчете показателя численности иностранных обучающихся по образовательным программам среднего профессионального образования, программам высшего образования – программам бакалавриата, специалитета, магистратуры, программам подготовки научных и научно-педагогических кадров в аспирантуре (начиная с 2019 г.), программам ординатуры, программам ассистентуры-стажировки в процентах

от общей численности обучающихся в последней учитываются все обучающиеся, включая иностранных граждан, лиц без гражданства, в том числе соотечественников, проживающих за рубежом, обучающихся в соответствии с установленной Правительством Российской Федерации квотой на образование иностранных граждан и лиц без гражданства в Российской Федерации.

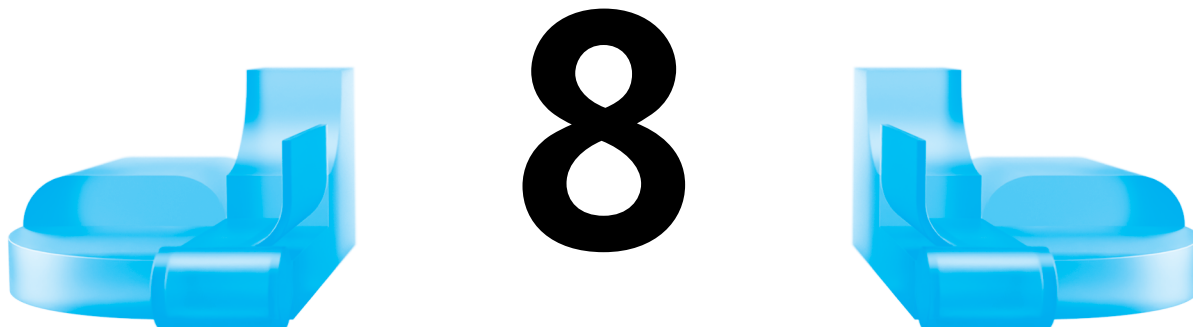

**ЧИСЛЕННОСТЬ И ОПЛАТА ТРУДА
РАБОТНИКОВ ОБРАЗОВАНИЯ**

8.1. Персонал организаций, осуществляющих образовательную деятельность по образовательным программам дошкольного образования, присмотр и уход за детьми

8.1.1. ЧИСЛЕННОСТЬ РАБОТНИКОВ ОРГАНИЗАЦИЙ, ОСУЩЕСТВЛЯЮЩИХ ОБРАЗОВАТЕЛЬНУЮ ДЕЯТЕЛЬНОСТЬ ПО ОБРАЗОВАТЕЛЬНЫМ ПРОГРАММАМ ДОШКОЛЬНОГО ОБРАЗОВАНИЯ, ПРИСМОТР И УХОД ЗА ДЕТЬМИ, ПО КАТЕГОРИЯМ

(на конец года; тысячи человек)

	Численность работников (без внешних совместителей и работающих по договорам гражданско-правового характера)		Численность внешних совместителей	
	2022	2023	2022	2023
Всего	1460.9	1427.6	61.3	62.9
Руководящие работники	63.2	61.0	1.0	1.2
Педагогические работники	665.9	652.2	20.8	20.3
Учебно-вспомогательный персонал	322.5	312.4	3.5	4.0
Иной персонал	409.3	401.9	36.0	37.4

8.1.2. ЧИСЛЕННОСТЬ ПЕДАГОГИЧЕСКИХ РАБОТНИКОВ ОРГАНИЗАЦИЙ, ОСУЩЕСТВЛЯЮЩИХ ОБРАЗОВАТЕЛЬНУЮ ДЕЯТЕЛЬНОСТЬ ПО ОБРАЗОВАТЕЛЬНЫМ ПРОГРАММАМ ДОШКОЛЬНОГО ОБРАЗОВАНИЯ, ПРИСМОТР И УХОД ЗА ДЕТЬМИ, ПО ДОЛЖНОСТЯМ
(на конец года; тысячи человек)

	Численность работников (без внешних совместителей и работающих по договорам гражданско-правового характера)							Численность внешних совместителей						
	2010	2015	2019	2020	2021	2022	2023	2010	2015	2019	2020	2021	2022	2023
Всего	605.1	642.8	676.7	683.0	681.5	665.9	652.2	21.2	18.4	17.8	16.8	16.6	20.8	20.3
Из них:														
старшие воспитатели	17.9	21.2	24.1	24.6	25.1	24.4	24.2	0.6	0.5	0.4	0.4	0.4	0.5	0.5
воспитатели	467.3	500.2	515.8	518.6	512.4	501.1	485.1	2.6	2.2	1.9	1.9	1.7	2.6	2.5
музыкальные руководители	43.2	44.0	44.1	43.8	43.0	41.1	40.3	8.3	7.8	7.2	6.5	6.4	7.5	7.1
инструкторы по физической культуре	19.3	20.8	23.2	23.6	23.6	23.4	23.4	1.6	1.8	1.8	1.7	1.7	2.1	2.0
учителя-логопеды	27.9	28.2	33.7	35.0	36.6	37.6	39.0	2.8	2.5	2.5	2.4	2.4	2.8	2.8
учителя-дефектологи	4.9	4.5	6.2	6.6	6.9	7.1	7.8	0.3	0.2	0.4	0.4	0.4	0.5	0.5
педагоги-психологи	14.9	14.7	18.1	18.9	19.3	19.2	19.6	1.7	1.5	1.6	1.5	1.4	1.8	1.8
социальные педагоги	1.6	1.1	1.4	1.5	1.5	1.3	1.3	0.1	0.1	0.1	0.1	0.1	0.1	0.1
педагоги-организаторы	0.4	0.2	0.4	0.4	0.5	0.4	0.4	0.2	0.0	0.0	0.0	0.1	0.0	0.0
педагоги дополнительного образования	7.5	5.4	5.2	5.1	5.7	5.2	5.3	1.7	1.5	1.5	1.4	1.4	2.2	2.3

8.1.3. ЧИСЛЕННОСТЬ ДЕТЕЙ, ПОСЕЩАЮЩИХ ОРГАНИЗАЦИИ, ОСУЩЕСТВЛЯЮЩИЕ ОБРАЗОВАТЕЛЬНУЮ ДЕЯТЕЛЬНОСТЬ ПО ОБРАЗОВАТЕЛЬНЫМ ПРОГРАММАМ ДОШКОЛЬНОГО ОБРАЗОВАНИЯ, ПРИСМОТР И УХОД ЗА ДЕТЬМИ, В РАСЧЕТЕ НА ОДНОГО ПЕДАГОГИЧЕСКОГО РАБОТНИКА

(на конец года)

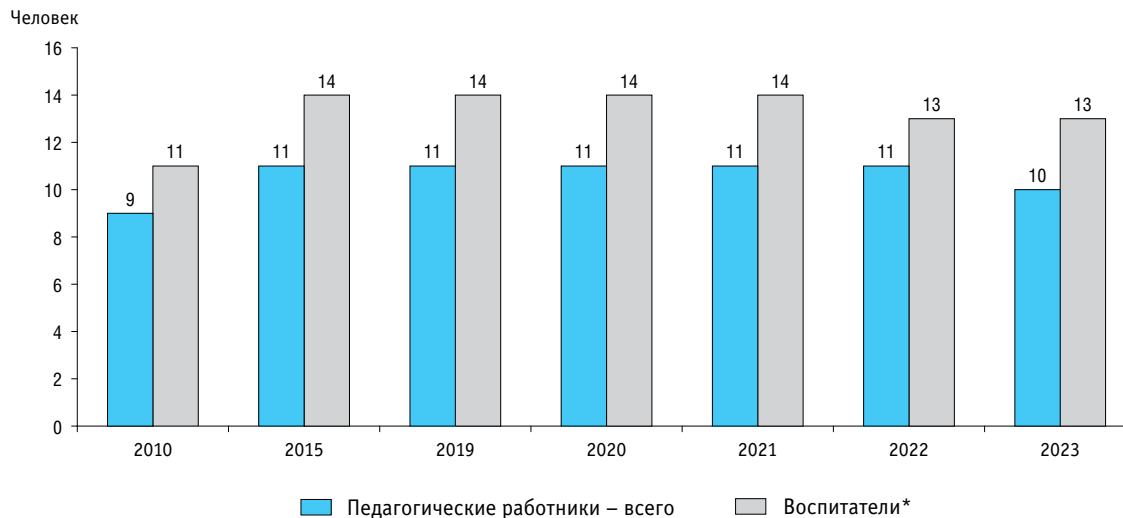

* Включая старших воспитателей.

**8.1.4. УРОВЕНЬ ОБРАЗОВАНИЯ ПЕДАГОГИЧЕСКИХ РАБОТНИКОВ ОРГАНИЗАЦИЙ, ОСУЩЕСТВЛЯЮЩИХ
ОБРАЗОВАТЕЛЬНУЮ ДЕЯТЕЛЬНОСТЬ ПО ОБРАЗОВАТЕЛЬНЫМ ПРОГРАММАМ ДОШКОЛЬНОГО ОБРАЗОВАНИЯ,
ПРИСМОТР И УХОД ЗА ДЕТЬМИ, ПО ДОЛЖНОСТЯМ**

(без внешних совместителей и работающих по договорам гражданско-правового характера; на конец года; проценты)

	Всего		Имеют образование							
			высшее		высшее педагогическое		среднее профессиональное по программам подготовки специалистов среднего звена		среднее профессиональное педагогическое	
	2022	2023	2022	2023	2022	2023	2022	2023	2022	2023
Всего	100	100	58.2	58.6	55.1	55.2	41.3	40.9	39.2	38.5
Из них:										
старшие воспитатели	100	100	89.5	89.8	86.9	86.8	10.5	10.0	10.3	9.5
воспитатели	100	100	51.4	51.3	48.2	47.9	48.1	48.1	45.7	45.3
музыкальные руководители	100	100	53.2	54.0	49.9	50.5	46.2	45.8	43.1	42.4
инструкторы по физической культуре	100	100	64.2	64.6	60.4	60.3	35.2	35.2	33.3	33.0
учителя-логопеды	100	100	97.9	97.8	96.6	96.3	2.0	2.1	1.9	1.9
учителя-дефектологи	100	100	98.1	97.9	96.9	96.5	1.8	2.1	1.6	1.9
педагоги-психологи	100	100	96.6	96.4	93.8	92.9	3.3	3.5	3.1	3.2
социальные педагоги	100	100	75.7	74.4	68.5	66.3	23.2	25.2	21.0	23.0
педагоги-организаторы	100	100	71.3	71.4	63.0	65.7	28.2	28.0	24.7	25.0
педагоги дополнительного образования	100	100	72.2	72.3	65.6	65.4	27.1	27.3	24.1	24.5

8.1.5. ЧИСЛЕННОСТЬ ЖЕНЩИН В СОСТАВЕ ПЕДАГОГИЧЕСКИХ РАБОТНИКОВ ОРГАНИЗАЦИЙ, ОСУЩЕСТВЛЯЮЩИХ ОБРАЗОВАТЕЛЬНУЮ ДЕЯТЕЛЬНОСТЬ ПО ОБРАЗОВАТЕЛЬНЫМ ПРОГРАММАМ ДОШКОЛЬНОГО ОБРАЗОВАНИЯ, ПРИСМОТР И УХОД ЗА ДЕТЬМИ, ПО ДОЛЖНОСТЯМ

(без внешних совместителей и работающих по договорам гражданско-правового характера; на конец года)

	Всего, тыс. чел.							В процентах от общей численности						
	2010	2015	2019	2020	2021	2022	2023	2010	2015	2019	2020	2021	2022	2023
Всего	602.5	638.7	670.3	676.6	677.0	660.7	648.2	99.6	99.3	99.1	99.1	99.3	99.2	99.4
Из них:														
старшие воспитатели	17.7	21.2	23.9	24.4	25.0	24.3	24.2	99.2	99.6	99.1	99.1	99.6	99.6	99.8
воспитатели	465.5	498.9	513.9	516.8	511.3	499.6	484.1	99.6	99.7	99.6	99.6	99.8	99.7	99.8
музыкальные руководители	41.8	43.0	43.1	42.8	42.3	40.3	39.7	96.8	97.6	97.6	97.7	98.5	98.2	98.6
инструкторы по физической культуре	18.6	19.7	21.3	21.6	22.0	21.5	21.8	96.5	94.8	91.9	91.6	92.9	91.8	93.2
учителя-логопеды	27.7	28.1	33.5	34.8	36.5	37.5	38.9	99.3	99.5	99.4	99.4	99.8	99.7	99.7
учителя-дефектологи	4.8	4.5	6.1	6.5	6.9	7.1	7.7	99.5	99.8	99.3	99.4	99.9	99.7	99.7
педагоги-психологи	14.7	14.6	17.8	18.6	19.1	19.0	19.4	98.4	99.0	98.4	98.5	99.2	99.0	99.3
социальные педагоги	1.6	1.1	1.3	1.4	1.5	1.3	1.3	98.1	97.4	96.7	94.5	97.5	97.3	98.6
педагоги-организаторы	0.4	0.2	0.4	0.4	0.5	0.4	0.3	94.9	95.8	96.9	93.0	94.8	92.0	94.5
педагоги дополнительного образования	7.3	5.2	4.8	4.7	5.4	4.8	5.0	97.1	96.4	92.9	91.8	93.8	93.5	94.5

8.1.6. СТРУКТУРА ЧИСЛЕННОСТИ ПЕДАГОГИЧЕСКИХ РАБОТНИКОВ ОРГАНИЗАЦИЙ, ОСУЩЕСТВЛЯЮЩИХ ОБРАЗОВАТЕЛЬНУЮ ДЕЯТЕЛЬНОСТЬ ПО ОБРАЗОВАТЕЛЬНЫМ ПРОГРАММАМ ДОШКОЛЬНОГО ОБРАЗОВАНИЯ, ПРИСМОТР И УХОД ЗА ДЕТЬМИ, ПО ВОЗРАСТНЫМ ГРУППАМ

(без внешних совместителей и работающих по договорам гражданско-правового характера; на конец года; число полных лет на 1 января)

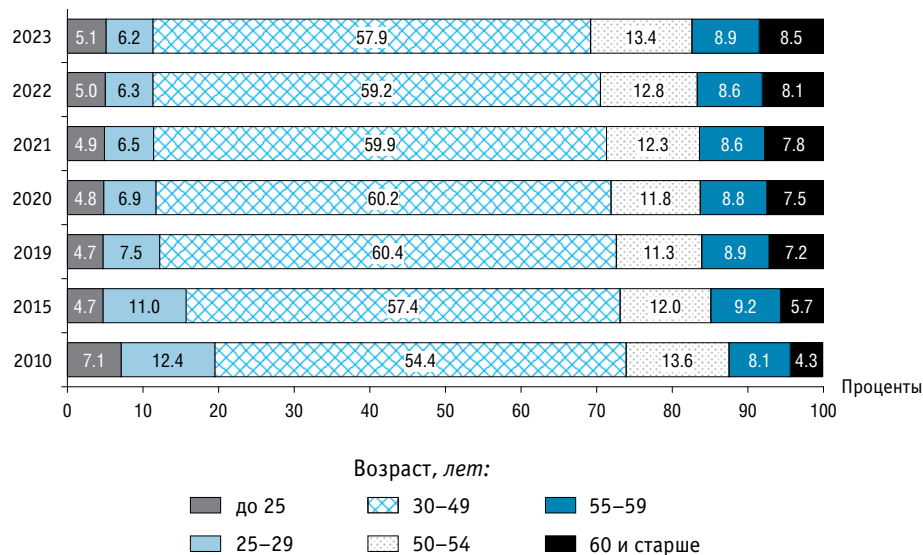

8.1.7. СТРУКТУРА ЧИСЛЕННОСТИ ПЕДАГОГИЧЕСКИХ РАБОТНИКОВ ОРГАНИЗАЦИЙ, ОСУЩЕСТВЛЯЮЩИХ ОБРАЗОВАТЕЛЬНУЮ ДЕЯТЕЛЬНОСТЬ ПО ОБРАЗОВАТЕЛЬНЫМ ПРОГРАММАМ ДОШКОЛЬНОГО ОБРАЗОВАНИЯ, ПРИСМОТР И УХОД ЗА ДЕТЬМИ, ПО ДОЛЖНОСТЯМ И ВОЗРАСТНЫМ ГРУППАМ: 2023

(без внешних совместителей и работающих по договорам гражданско-правового характера;
на конец года; число полных лет на 1 января)

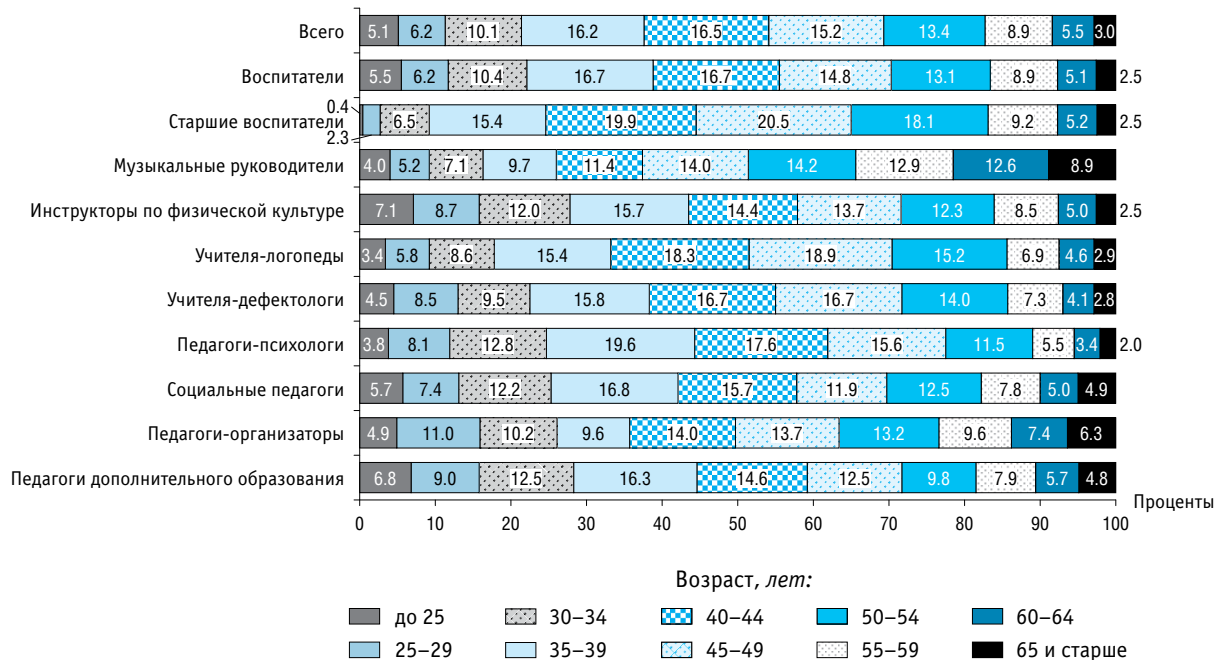

8.2. Персонал организаций, осуществляющих образовательную деятельность по образовательным программам начального, основного и среднего общего образования

8.2.1. ЧИСЛЕННОСТЬ РАБОТНИКОВ ОРГАНИЗАЦИЙ, ОСУЩЕСТВЛЯЮЩИХ ОБРАЗОВАТЕЛЬНУЮ ДЕЯТЕЛЬНОСТЬ ПО ОБРАЗОВАТЕЛЬНЫМ ПРОГРАММАМ НАЧАЛЬНОГО, ОСНОВНОГО И СРЕДНЕГО ОБЩЕГО ОБРАЗОВАНИЯ, ПО КАТЕГОРИЯМ

(на начало учебного года; тысячи человек)

	Численность работников (без внешних совместителей и работающих по договорам гражданско-правового характера)						Численность внешних совместителей					
	2015/2016	2019/2020	2020/2021	2021/2022	2022/2023	2023/2024	2015/2016	2019/2020	2020/2021	2021/2022	2022/2023	2023/2024
Всего												
Всего	2202.2	2169.9	2179.1	2173.7	2157.3	2144.5	114.5	124.4	118.4	121.4	122.1	124.8
Руководящие работники	165.9	147.7	147.0	143.1	140.8	138.2	1.9	1.9	1.7	1.7	1.7	1.9
Педагогические работники	1321.0	1339.5	1347.9	1352.1	1348.5	1347.1	70.7	80.6	75.1	75.5	75.8	76.9
Учебно-вспомогательный персонал	130.2	142.3	137.6	135.9	127.6	124.2	7.4	8.4	8.2	8.7	8.6	9.3
Иной персонал	585.0	540.4	546.5	542.7	540.3	534.9	34.5	33.5	33.5	35.5	35.9	36.7
Государственные и муниципальные организации												
Всего	2167.9	2136.8	2144.3	2138.3	2118.9	2103.6	110.1	119.4	114.0	117.0	117.5	119.8
Руководящие работники	162.2	144.4	143.6	139.6	137.2	134.4	1.7	1.6	1.5	1.5	1.4	1.6
Педагогические работники	1300.2	1318.1	1325.2	1328.9	1323.0	1319.8	67.2	76.8	71.6	72.1	72.4	73.3
Учебно-вспомогательный персонал	128.4	140.0	135.3	133.7	125.3	121.7	7.3	8.1	8.0	8.6	8.4	9.1
Иной персонал	577.2	534.3	540.2	536.2	533.4	527.8	33.9	32.9	32.9	34.9	35.3	35.8
Частные организации												
Всего	34.2	33.0	34.8	35.4	38.4	40.8	4.4	5.0	4.5	4.4	4.6	5.0
Руководящие работники	3.8	3.3	3.5	3.4	3.6	3.8	0.2	0.3	0.2	0.2	0.3	0.3
Педагогические работники	20.8	21.5	22.7	23.2	25.5	27.3	3.5	3.9	3.5	3.4	3.5	3.6
Учебно-вспомогательный персонал	1.8	2.2	2.4	2.2	2.4	2.6	0.1	0.2	0.2	0.2	0.2	0.2
Иной персонал	7.9	6.0	6.3	6.5	7.0	7.2	0.6	0.7	0.6	0.6	0.7	0.9

8.2.2. ЧИСЛЕННОСТЬ ПЕДАГОГИЧЕСКИХ РАБОТНИКОВ ОРГАНИЗАЦИЙ, ОСУЩЕСТВЛЯЮЩИХ ОБРАЗОВАТЕЛЬНУЮ ДЕЯТЕЛЬНОСТЬ ПО ОБРАЗОВАТЕЛЬНЫМ ПРОГРАММАМ НАЧАЛЬНОГО, ОСНОВНОГО И СРЕДНЕГО ОБЩЕГО ОБРАЗОВАНИЯ, ПО ДОЛЖНОСТЯМ

(на начало учебного года; тысячи человек)

	Численность педагогических работников (без внешних совместителей и работающих по договорам гражданско-правового характера)						Численность внешних совместителей					
	2015/2016	2019/2020	2020/2021	2021/2022	2022/2023	2023/2024	2015/2016	2019/2020	2020/2021	2021/2022	2022/2023	2023/2024
Всего												
Всего	1321.0	1339.5	1347.9	1352.1	1348.5	1347.1	70.7	80.6	75.1	75.5	75.8	76.9
Учителя	1077.3	1083.3	1087.3	1083.4	1079.6	1074.7	50.0	55.5	51.6	50.9	50.0	49.8
Учителя-логопеды	13.4	15.5	16.5	18.0	18.5	20.0	1.0	1.5	1.5	1.7	1.6	1.7
Педагоги-психологи	23.0	26.8	28.0	28.5	29.7	30.7	1.3	1.6	1.7	1.7	1.7	1.7
Социальные педагоги	17.6	18.6	18.9	18.8	18.9	19.0	0.3	0.4	0.3	0.3	0.3	0.4
Воспитатели	114.2	114.8	114.5	117.0	110.4	104.3	1.1	1.5	1.2	1.3	1.3	1.2
Тьюторы	1.4	4.1	5.5	6.3	7.6	8.6	0.1	0.2	0.3	0.3	0.3	0.3
Мастера производственного обучения	1.6	1.0	1.0	0.9	0.8	0.8	0.2	0.1	0.1	0.2	0.1	0.1
Прочие	72.5	75.4	76.3	79.2	82.9	88.9	16.7	19.8	18.3	19.1	20.4	21.7
Государственные и муниципальные организации												
Всего	1300.2	1318.1	1325.2	1328.9	1323.0	1319.8	67.2	76.8	71.6	72.1	72.4	73.3
Учителя	1061.8	1067.4	1070.3	1066.2	1060.9	1054.7	47.0	52.3	48.8	48.1	47.2	46.9
Учителя-логопеды	13.1	15.2	16.1	17.6	18.1	19.6	1.0	1.4	1.5	1.6	1.6	1.6
Педагоги-психологи	22.4	26.2	27.3	27.9	29.0	30.0	1.3	1.6	1.6	1.7	1.7	1.7
Социальные педагоги	17.5	18.5	18.8	18.7	18.8	18.9	0.3	0.4	0.3	0.3	0.3	0.4
Воспитатели	111.5	111.7	111.4	113.8	107.1	100.7	1.1	1.3	1.1	1.2	1.2	1.1
Тьюторы	1.3	4.0	5.3	6.0	7.2	8.1	0.1	0.2	0.2	0.3	0.3	0.3
Мастера производственного обучения	1.6	1.0	1.0	0.9	0.8	0.8	0.2	0.1	0.1	0.2	0.1	0.1
Прочие	71.0	74.1	75.0	77.7	81.1	86.9	16.3	19.4	18.0	18.7	19.9	21.2

(окончание)

	Численность педагогических работников (без внешних совместителей и работающих по договорам гражданско-правового характера)						Численность внешних совместителей					
	2015/2016	2019/2020	2020/2021	2021/2022	2022/2023	2023/2024	2015/2016	2019/2020	2020/2021	2021/2022	2022/2023	2023/2024
Частные организации												
Всего	20.8	21.5	22.7	23.2	25.5	27.3	3.5	3.9	3.5	3.4	3.5	3.6
Учителя	15.5	15.9	17.0	17.2	18.7	20.0	2.9	3.1	2.9	2.8	2.8	2.9
Учителя-логопеды	0.3	0.3	0.4	0.4	0.4	0.4	0.1	0.1	0.1	0.1	0.1	0.1
Педагоги-психологи	0.6	0.6	0.6	0.7	0.7	0.8	0.1	0.1	0.1	0.1	0.1	0.1
Социальные педагоги	0.1	0.1	0.1	0.1	0.1	0.1	0.0	0.0	0.0	0.0	0.0	0.0
Воспитатели	2.6	3.1	3.1	3.2	3.4	3.6	0.0	0.1	0.1	0.1	0.1	0.1
Тьюторы	0.1	0.1	0.2	0.2	0.4	0.4	0.2	0.0	0.0	0.0	0.0	0.0
Мастера производственного обучения	0.0	0.0	–	0.0	0.0	0.0	–	0.0	0.0	0.0	0.0	0.0
Прочие	1.5	1.3	1.3	1.5	1.8	2.0	0.2	1.0	0.4	0.3	0.4	0.5

8.2.3. ЧИСЛЕННОСТЬ ОБУЧАЮЩИХСЯ ПО ОБРАЗОВАТЕЛЬНЫМ ПРОГРАММАМ НАЧАЛЬНОГО, ОСНОВНОГО И СРЕДНЕГО ОБЩЕГО ОБРАЗОВАНИЯ В РАСЧЕТЕ НА ОДНОГО ПЕДАГОГИЧЕСКОГО РАБОТНИКА
(на начало учебного года)

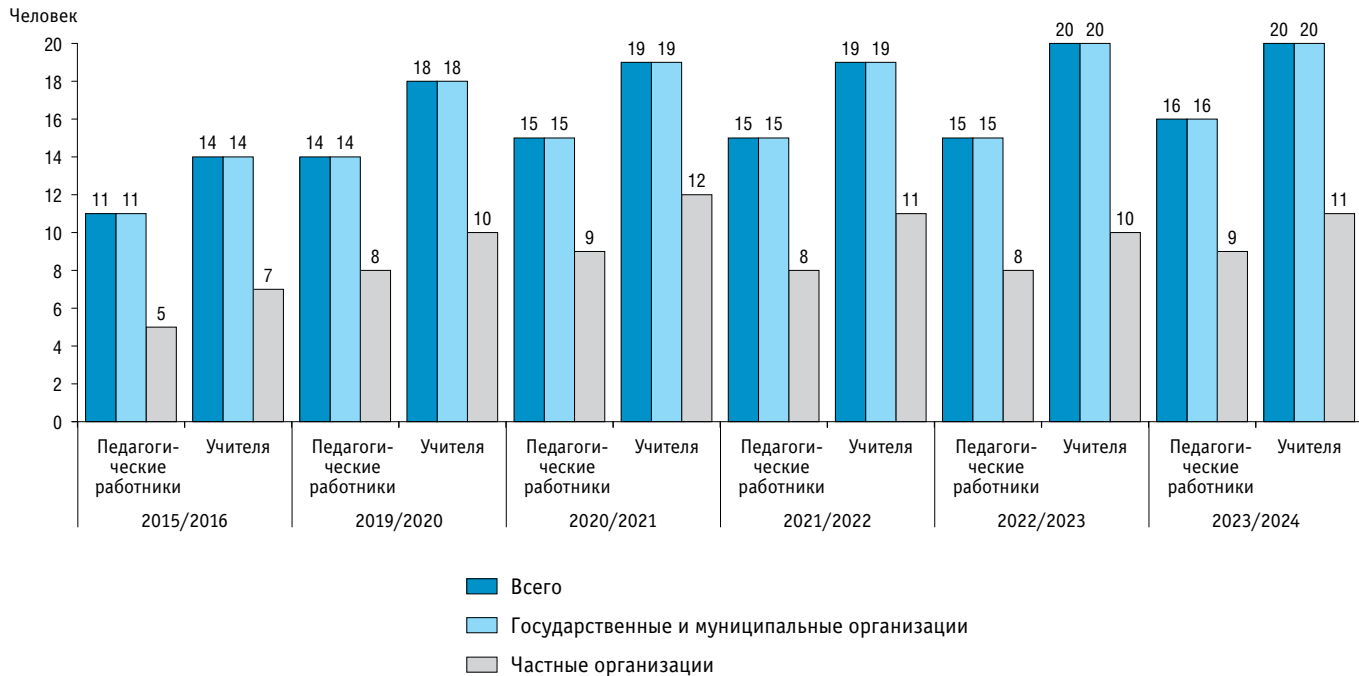

**8.2.4. УРОВЕНЬ ОБРАЗОВАНИЯ ПЕДАГОГИЧЕСКИХ РАБОТНИКОВ ОРГАНИЗАЦИЙ,
ОСУЩЕСТВЛЯЮЩИХ ОБРАЗОВАТЕЛЬНУЮ ДЕЯТЕЛЬНОСТЬ ПО ОБРАЗОВАТЕЛЬНЫМ ПРОГРАММАМ
НАЧАЛЬНОГО, ОСНОВНОГО И СРЕДНЕГО ОБЩЕГО ОБРАЗОВАНИЯ**

(без внешних совместителей и работающих по договорам гражданско-правового характера; на начало учебного года; проценты)

	2015/2016	2019/2020	2020/2021	2021/2022	2022/2023	2023/2024
Всего	100	100	100	100	100	100
Имеют образование:						
высшее	82.7	84.1	84.2	84.0	83.9	83.8
из них педагогическое	77.5	80.3	80.4	80.3	79.7	79.6
среднее профессиональное по программам подготовки специалистов среднего звена	16.2	14.9	14.9	15.0	15.0	15.0
из них педагогическое	14.0	13.5	13.6	13.7	13.6	13.7

**8.2.5. УРОВЕНЬ ОБРАЗОВАНИЯ ПЕДАГОГИЧЕСКИХ РАБОТНИКОВ ОРГАНИЗАЦИЙ,
ОСУЩЕСТВЛЯЮЩИХ ОБРАЗОВАТЕЛЬНУЮ ДЕЯТЕЛЬНОСТЬ ПО ОБРАЗОВАТЕЛЬНЫМ ПРОГРАММАМ
НАЧАЛЬНОГО, ОСНОВНОГО И СРЕДНЕГО ОБЩЕГО ОБРАЗОВАНИЯ, ПО ДОЛЖНОСТЯМ**

*(без внешних совместителей и работающих по договорам гражданско-правового характера;
на начало учебного года; проценты)*

	Всего		Имеют образование							
			высшее		высшее педагогическое		среднее профессиональное по программам подготовки специалистов среднего звена		среднее профессиональное педагогическое	
	2022/2023	2023/2024	2022/2023	2023/2024	2022/2023	2023/2024	2022/2023	2023/2024	2022/2023	2023/2024
Всего	100	100	83.9	83.8	79.7	79.6	15.0	15.0	13.6	13.7
Учителя	100	100	86.6	86.3	83.5	83.3	12.6	12.8	11.8	12.0
Учителя-логопеды	100	100	96.9	96.6	93.6	93.5	2.7	2.8	2.3	2.5
Учителя-дефектологи	100	100	95.1	95.0	91.2	91.0	4.3	4.3	4.0	4.1
Педагоги-психологи	100	100	95.8	95.5	89.1	88.8	3.3	3.5	2.7	2.9
Социальные педагоги	100	100	82.5	82.0	71.9	71.2	15.9	16.4	12.9	13.1
Педагоги дополнительного образования	100	100	74.2	74.0	58.6	58.4	22.1	22.1	15.9	15.8
Воспитатели	100	100	59.8	59.8	53.5	53.7	38.1	38.1	34.4	34.5
Тьюторы	100	100	79.9	77.2	69.2	67.4	17.4	20.3	14.7	17.2
Мастера производственного обучения	100	100	47.5	48.1	33.7	34.0	39.7	39.5	20.3	18.6
Другие	100	100	71.9	73.1	59.0	60.6	24.6	23.5	18.6	17.8

**8.2.6. ЧИСЛЕННОСТЬ ЖЕНЩИН В СОСТАВЕ ПЕДАГОГИЧЕСКИХ РАБОТНИКОВ ОРГАНИЗАЦИЙ,
ОСУЩЕСТВЛЯЮЩИХ ОБРАЗОВАТЕЛЬНУЮ ДЕЯТЕЛЬНОСТЬ ПО ОБРАЗОВАТЕЛЬНЫМ ПРОГРАММАМ
НАЧАЛЬНОГО, ОСНОВНОГО И СРЕДНЕГО ОБЩЕГО ОБРАЗОВАНИЯ, ПО ДОЛЖНОСТЯМ**

(без внешних совместителей и работающих по договорам гражданско-правового характера; на начало учебного года)

	Тысячи человек						В процентах от общей численности					
	2015/2016	2019/2020	2020/2021	2021/2022	2022/2023	2023/2024	2015/2016	2019/2020	2020/2021	2021/2022	2022/2023	2023/2024
Всего	1165.7	1191.9	1199.2	1204.7	1202.0	1201.9	88.2	89.0	89.0	89.1	89.1	89.2
Учителя	943.3	956.8	960.0	957.7	955.5	952.0	87.6	88.3	88.3	88.4	88.5	88.6
Учителя-логопеды	13.3	15.5	16.4	17.9	18.4	19.9	98.9	99.6	99.5	99.5	99.5	99.4
Педагоги-психологи	21.9	25.7	26.8	27.4	28.5	29.5	95.1	96.0	95.9	95.9	95.9	96.0
Социальные педагоги	16.7	17.7	18.0	17.9	18.1	18.2	95.0	95.4	95.3	95.4	95.4	95.7
Воспитатели	109.8	110.7	110.4	112.8	106.3	100.4	96.1	96.4	96.3	96.4	96.3	96.2
Тьюторы	1.2	3.8	5.0	5.7	7.0	8.0	87.0	91.1	91.0	91.2	92.3	93.3
Мастера производственного обучения	0.4	0.3	0.3	0.3	0.3	0.3	21.9	28.7	29.8	30.8	31.2	33.2
Прочие	59.1	61.4	62.4	65.0	68.1	73.7	81.6	81.4	81.7	82.1	82.1	82.8

8.2.7. РУКОВОДЯЩИЕ И ПЕДАГОГИЧЕСКИЕ РАБОТНИКИ ОРГАНИЗАЦИЙ, ОСУЩЕСТВЛЯЮЩИХ ОБРАЗОВАТЕЛЬНУЮ ДЕЯТЕЛЬНОСТЬ ПО ОБРАЗОВАТЕЛЬНЫМ ПРОГРАММАМ НАЧАЛЬНОГО, ОСНОВНОГО И СРЕДНЕГО ОБЩЕГО ОБРАЗОВАНИЯ, ПРОШЕДШИЕ ОБУЧЕНИЕ ПО ДОПОЛНИТЕЛЬНЫМ ПРОФЕССИОНАЛЬНЫМ ПРОГРАММАМ В ТЕЧЕНИЕ ПОСЛЕДНИХ ТРЕХ ЛЕТ

(без внешних совместителей и работающих по договорам гражданско-правового характера; на начало учебного года)

	Прошли повышение квалификации и (или) профессиональную переподготовку					
	человек			в процентах от общей численности		
	2021/2022	2022/2023	2023/2024	2021/2022	2022/2023	2023/2024
Руководящие работники – всего	99428	100531	100870	69.5	71.4	73.0
из них директора	30618	30917	30942	79.0	80.7	82.1
Педагогические работники – всего	1052649	1076937	1081813	77.9	79.9	80.3
из них учителя	804392	821643	827256	74.2	76.1	77.0

8.2.8. СТРУКТУРА ЧИСЛЕННОСТИ ПЕДАГОГИЧЕСКИХ РАБОТНИКОВ ОРГАНИЗАЦИЙ, ОСУЩЕСТВЛЯЮЩИХ ОБРАЗОВАТЕЛЬНУЮ ДЕЯТЕЛЬНОСТЬ ПО ОБРАЗОВАТЕЛЬНЫМ ПРОГРАММАМ НАЧАЛЬНОГО, ОСНОВНОГО И СРЕДНЕГО ОБЩЕГО ОБРАЗОВАНИЯ, ПО ВОЗРАСТНЫМ ГРУППАМ И ДОЛЖНОСТЯМ: 2023/2024
(без внешних совместителей и работающих по договорам гражданско-правового характера; на начало учебного года; число полных лет на 1 января)

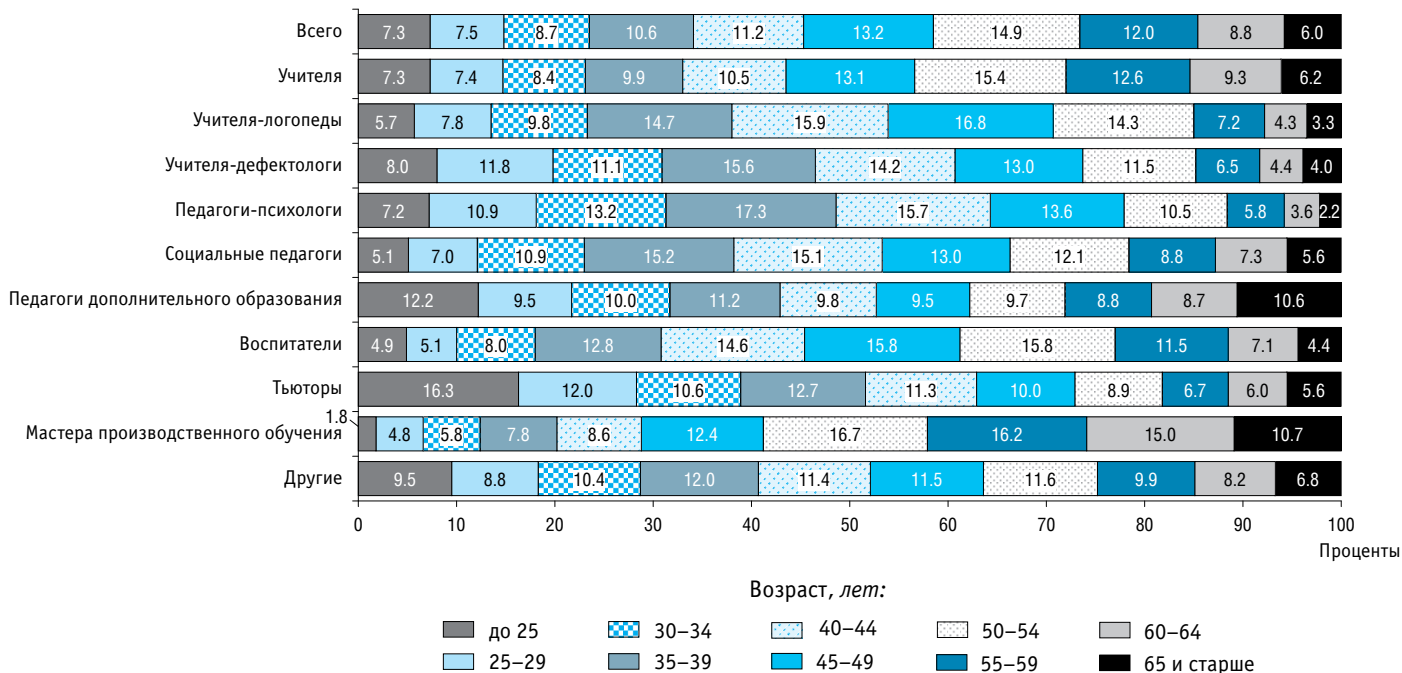

8.2.9. УКОМПЛЕКТОВАННОСТЬ ШТАТОВ ПЕДАГОГИЧЕСКИХ РАБОТНИКОВ ОРГАНИЗАЦИЙ, ОСУЩЕСТВЛЯЮЩИХ ОБРАЗОВАТЕЛЬНУЮ ДЕЯТЕЛЬНОСТЬ ПО ОБРАЗОВАТЕЛЬНЫМ ПРОГРАММАМ НАЧАЛЬНОГО, ОСНОВНОГО И СРЕДНЕГО ОБЩЕГО ОБРАЗОВАНИЯ, ПО ДОЛЖНОСТЯМ: 2023/2024

(на начало учебного года; проценты)

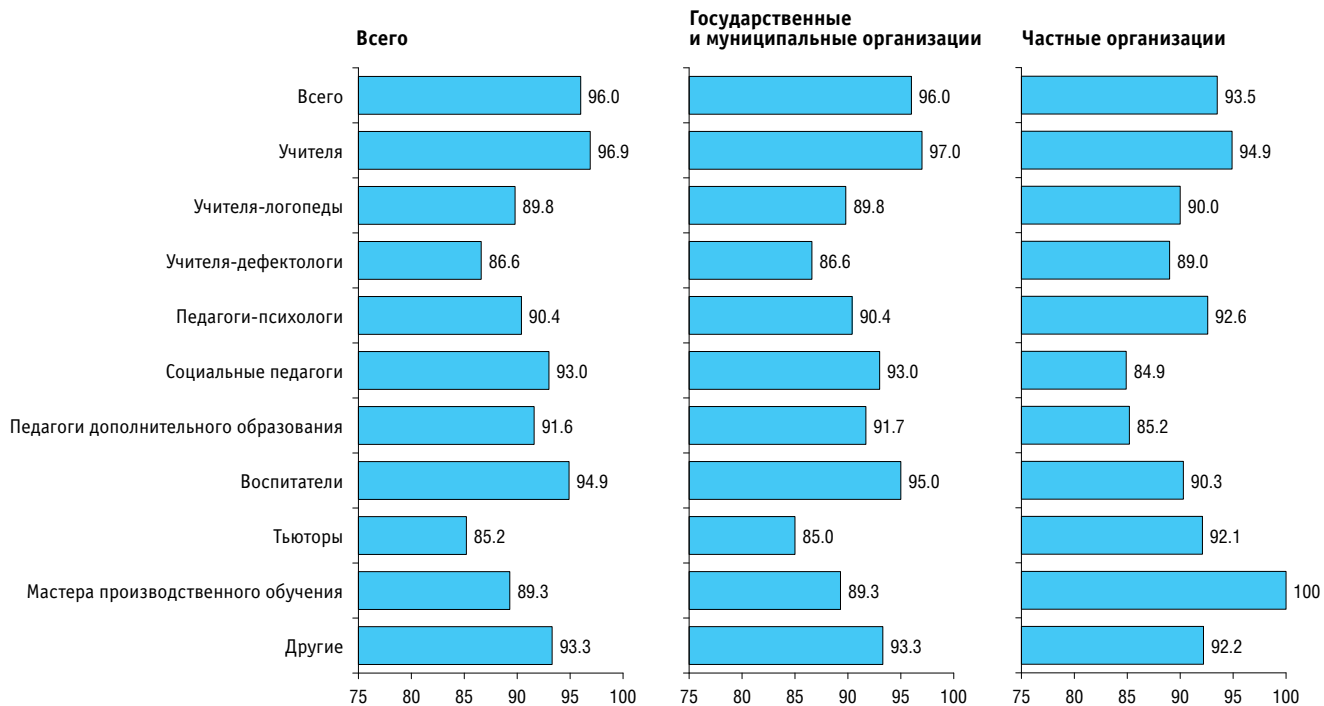

**8.2.10. ЧИСЛЕННОСТЬ УЧИТЕЛЕЙ ОРГАНИЗАЦИЙ, ОСУЩЕСТВЛЯЮЩИХ ОБРАЗОВАТЕЛЬНУЮ ДЕЯТЕЛЬНОСТЬ
ПО ОБРАЗОВАТЕЛЬНЫМ ПРОГРАММАМ НАЧАЛЬНОГО, ОСНОВНОГО И СРЕДНЕГО ОБЩЕГО ОБРАЗОВАНИЯ,
ПО ПРЕДМЕТНОЙ СПЕЦИАЛИЗАЦИИ: 2023/2024**
(на начало учебного года)

	Численность учителей (без внешних совместителей и работающих по договорам гражданско-правового характера), чел.	Из них, проценты						Численность внешних совместителей, чел.
		имеют образование				женщины	в возрасте до 35 лет	
		высшее	высшее педагогическое	среднее профессиональное по программам подготовки специалистов среднего звена	среднее профессиональное педагогическое			
Всего								
Всего	1074747	86.3	83.3	12.8	12.0	88.6	23.1	49809
Учителя, осуществляющие деятельность по реализации программ:								
начального общего образования	323616	74.5	73.0	24.6	24.0	99.3	23.4	3486
русского языка и литературы	127031	95.9	94.6	3.5	3.3	97.8	18.9	3095
языка народов России и литературы	15249	91.0	90.3	8.6	8.3	95.9	13.9	552
истории, экономики, права, общественная информатики и ИКТ	67209	96.4	93.2	2.8	2.4	79.4	27.5	3412
физики	27699	92.7	83.6	6.3	4.6	70.2	32.3	2930
математики	30996	97.3	92.4	1.8	1.5	75.1	17.9	3591
химии	98739	96.3	92.8	2.9	2.6	92.7	19.6	3333
географии	23047	98.0	93.7	1.3	1.1	92.6	17.6	3335
биологии	30903	96.0	93.0	3.4	2.9	88.0	17.4	1714
	31858	96.7	93.4	2.6	2.2	93.6	19.6	2079

(продолжение)

	Численность учителей (без внешних совместителей и работающих по договорам гражданско-правового характера), чел.	Из них, проценты						Численность внешних совместителей, чел.	
		имеют образование				женщины	в возрасте до 35 лет		
		высшее	высшее педагогическое	среднее профессиональное по программам подготовки специалистов среднего звена	среднее профессиональное педагогическое				
иностранных языков	119236	95.5	92.4	3.8	3.5	95.5	30.1	5217	
из них:									
английского	106741	94.8	91.1	3.5	3.3	95.4	31.5	4079	
немецкого	8959	91.9	89.2	6.3	5.7	96.4	15.2	690	
французского	2371	98.4	96.3	0.8	0.8	96.5	19.1	176	
физической культуры	74287	79.0	75.5	19.8	18.5	46.2	32.3	4207	
трудового обучения (технологии)	41008	75.8	68.0	22.2	17.5	65.9	12.1	2245	
музыки и пения	20036	67.5	62.9	31.0	27.4	92.7	20.2	3354	
изобразительного искусства, черчения	15471	76.2	69.9	22.3	19.8	93.8	20.2	1133	
основ безопасности жизнедеятельности	11516	86.5	74.6	12.2	9.8	25.8	18.7	914	
прочих предметов	16846	79.6	73.9	18.1	15.8	86.9	23.9	5212	
Государственные и муниципальные организации									
Всего	1054714	86.2	83.2	12.9	12.1	88.6	23.0	46924	
Учителя, осуществляющие деятельность по реализации программ:									
начального общего образования	318206	74.3	72.8	24.9	24.3	99.3	23.4	3318	
русского языка и литературы	124891	95.9	94.5	3.5	3.3	97.8	18.8	2931	
языка народов России и литературы	15184	91.0	90.3	8.6	8.3	95.9	13.9	538	

(продолжение)

	Численность учителей (без внешних совместителей и работающих по договорам гражданско-правового характера), чел.	Из них, проценты						Численность внешних совместителей, чел.
		имеют образование				женщины	в возрасте до 35 лет	
		высшее	высшее педагогическое	среднее профессиональное по программам подготовки специалистов среднего звена	среднее профессиональное педагогическое			
истории, экономики, права, обществознания	66000	96.4	93.2	2.9	2.5	79.6	27.3	3206
информатики и ИКТ	27125	92.7	83.6	6.4	4.7	70.4	32.1	2741
физики	30406	97.3	92.5	1.9	1.5	75.3	17.8	3393
математики	96869	96.2	92.8	3.0	2.7	92.8	19.5	3164
химии	22589	98.0	93.8	1.4	1.1	92.7	17.5	3146
географии	30372	95.9	92.9	3.4	3.0	88.1	17.3	1566
биологии	31340	96.7	93.4	2.6	2.2	93.7	19.6	1923
иностранных языков	115765	95.4	92.4	3.9	3.6	95.5	30.0	4897
из них:								
английского	103763	94.8	91.1	3.6	3.3	95.4	31.4	3862
немецкого	8766	91.8	89.2	6.5	5.9	96.5	15.1	652
французского	2193	98.5	96.6	0.9	0.8	96.4	18.8	142
физической культуры	73157	78.8	75.4	20.0	18.6	46.2	32.2	3974
трудового обучения (технологии)	40575	75.7	68.0	22.3	17.6	65.8	12.0	2128
музыки и пения	19406	67.0	62.4	31.6	27.9	92.7	20.0	3114
изобразительного искусства, черчения	14940	75.7	69.6	22.8	20.2	93.7	20.1	1019
основ безопасности жизнедеятельности	11388	86.4	74.6	12.3	9.9	25.7	18.7	862
прочих предметов	16501	79.3	73.8	18.4	16.0	87.3	23.6	5004

(продолжение)

	Численность учителей (без внешних совместителей и работающих по договорам гражданско-правового характера), чел.	Из них, проценты					женщины	в возрасте до 35 лет	Численность внешних совместителей, чел.
		имеют образование							
		высшее	высшее педагогическое	среднее профессиональное по программам подготовки специалистов среднего звена	среднее профессиональное педагогическое				
Частные организации									
Всего	20033	93.9	89.1	5.1	4.8	86.0	27.3	2885	
Учителя, осуществляющие деятельность по реализации программ:									
начального общего образования	5410	88.2	86.4	11.0	10.9	98.1	23.4	168	
русского языка и литературы	2140	98.9	96.4	0.4	0.4	95.1	23.6	164	
языка народов России и литературы	65	98.5	95.4	1.5	–	95.4	20.0	14	
истории, экономики, права, обществознания	1209	98.8	93.4	0.7	0.4	66.6	34.1	206	
информатики и ИКТ	574	96.2	85.4	2.1	1.4	58.7	37.5	189	
физики	590	98.3	89.8	0.3	0.2	63.6	25.3	198	
математики	1870	98.6	92.8	0.6	0.5	86.7	23.6	169	
химии	458	99.1	92.6	0.2	–	88.4	23.4	189	
географии	531	98.5	94.9	0.8	0.8	78.0	25.8	148	
биологии	518	98.6	92.9	0.8	0.8	89.2	23.6	156	
иностранных языков	3471	98.0	93.1	1.2	1.2	93.4	33.1	320	
из них:									
английского	2978	96.7	90.9	1.3	1.2	93.2	33.8	217	
немецкого	193	98.4	91.7	–	–	94.3	22.8	38	
французского	178	97.2	93.3	–	–	96.6	22.5	34	

(окончание)

	Численность учителей (без внешних совместителей и работающих по договорам гражданско-правового характера), чел.	Из них, проценты						Численность внешних совместителей, чел.
		имеют образование				женщины	в возрасте до 35 лет	
		высшее	высшее педагогическое	среднее профессиональное по программам подготовки специалистов среднего звена	среднее профессиональное педагогическое			
физической культуры	1130	88.8	82.2	9.0	8.3	42.6	40.4	233
трудового обучения (технологии)	433	83.8	73.7	13.9	12.2	74.6	19.2	117
музыки и пения	630	84.6	78.4	13.2	11.6	92.5	24.3	240
изобразительного искусства, черчения	531	88.7	78.9	9.2	8.7	94.4	23.5	114
основ безопасности жизнедеятельности	128	94.5	77.3	3.9	3.1	39.1	20.3	52
прочих предметов	345	91.9	76.8	6.4	4.9	66.1	34.8	208

8.2.11. УКОМПЛЕКТОВАННОСТЬ ШТАТОВ УЧИТЕЛЕЙ ОРГАНИЗАЦИЙ, ОСУЩЕСТВЛЯЮЩИХ ОБРАЗОВАТЕЛЬНУЮ ДЕЯТЕЛЬНОСТЬ ПО ОБРАЗОВАТЕЛЬНЫМ ПРОГРАММАМ НАЧАЛЬНОГО, ОСНОВНОГО И СРЕДНЕГО ОБЩЕГО ОБРАЗОВАНИЯ,

ПО ПРЕДМЕТНОЙ СПЕЦИАЛИЗАЦИИ: 2023/2024

(на начало учебного года; проценты)

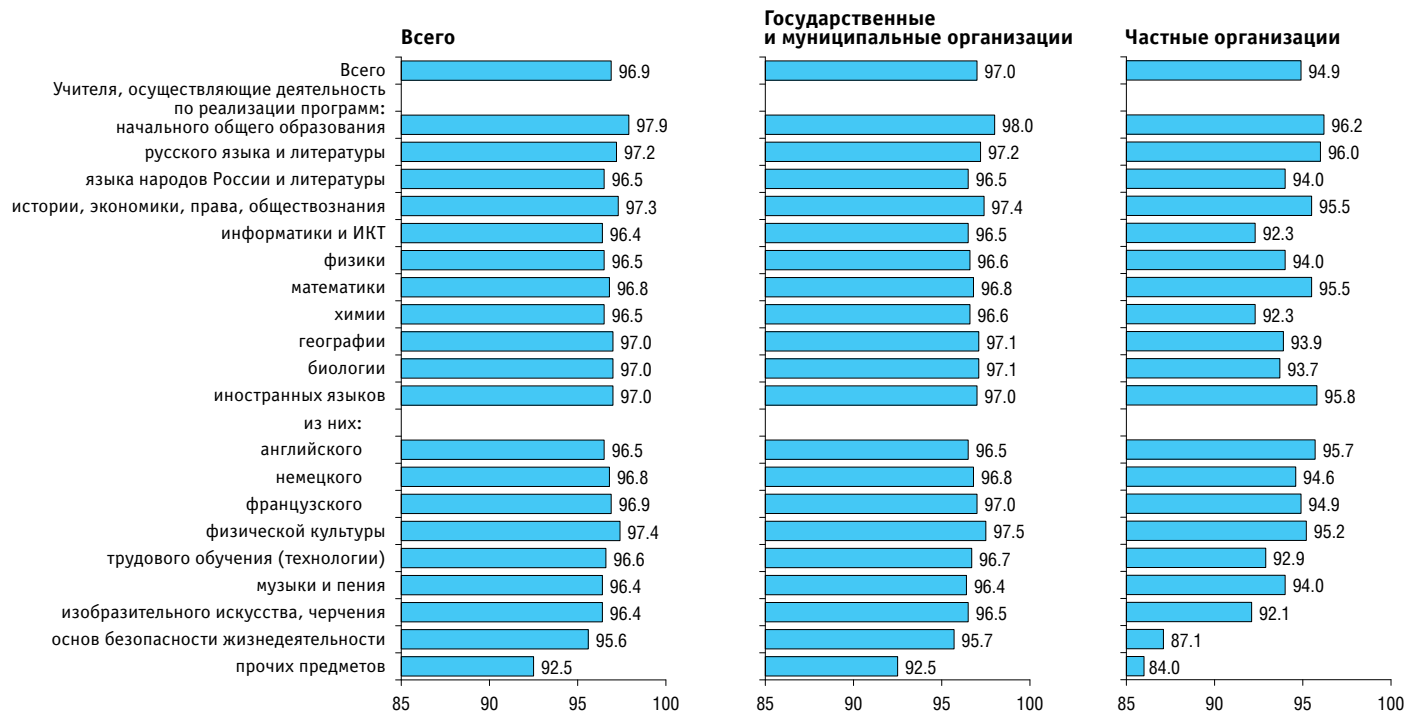

8.3. Персонал образовательных организаций, осуществляющих образовательную деятельность по образовательным программам среднего профессионального образования

8.3.1. ЧИСЛЕННОСТЬ РАБОТНИКОВ ОБРАЗОВАТЕЛЬНЫХ ОРГАНИЗАЦИЙ, ОСУЩЕСТВЛЯЮЩИХ ОБРАЗОВАТЕЛЬНУЮ ДЕЯТЕЛЬНОСТЬ ПО ОБРАЗОВАТЕЛЬНЫМ ПРОГРАММАМ СРЕДНЕГО ПРОФЕССИОНАЛЬНОГО ОБРАЗОВАНИЯ

(на начало учебного года; человек)

	Численность работников (без внешних совместителей и работающих по договорам гражданско-правового характера)				Численность внешних совместителей			
	2020/2021	2021/2022	2022/2023	2023/2024	2020/2021	2021/2022	2022/2023	2023/2024
Всего								
Всего	376362	371918	369390	364876	42236	42777	47373	47673
Руководящие работники	28530	28245	27912	27791	382	340	715	625
Педагогические работники	197703	198378	200654	200720	33292	33894	36847	37871
Учебно-вспомогательный персонал	36641	35298	33591	32113	2075	1951	2186	2097
Обслуживающий персонал	113488	109997	107233	104252	6487	6592	7625	7080
Государственные и муниципальные организации								
Всего	362395	356838	353318	347427	37394	38014	42000	41400
Руководящие работники	26828	26400	26057	25755	164	139	466	319
Педагогические работники	189417	189513	190883	190016	29281	29956	32312	32579
Учебно-вспомогательный персонал	34859	33288	31394	29810	1860	1732	1950	1830
Обслуживающий персонал	111291	107637	104984	101846	6089	6187	7272	6672
Частные организации								
Всего	13967	15080	16072	17449	4842	4763	5373	6273
Руководящие работники	1702	1845	1855	2036	218	201	249	306
Педагогические работники	8286	8865	9771	10704	4011	3938	4535	5292
Учебно-вспомогательный персонал	1782	2010	2197	2303	215	219	236	267
Обслуживающий персонал	2197	2360	2249	2406	398	405	353	408

8.3.2. ЧИСЛЕННОСТЬ ПЕДАГОГИЧЕСКИХ РАБОТНИКОВ ОБРАЗОВАТЕЛЬНЫХ ОРГАНИЗАЦИЙ, ОСУЩЕСТВЛЯЮЩИХ ОБРАЗОВАТЕЛЬНУЮ ДЕЯТЕЛЬНОСТЬ ПО ОБРАЗОВАТЕЛЬНЫМ ПРОГРАММАМ СРЕДНЕГО ПРОФЕССИОНАЛЬНОГО ОБРАЗОВАНИЯ, ПО ДОЛЖНОСТЯМ (на начало учебного года; человек)

	Численность педагогических работников (без внешних совместителей и работающих по договорам гражданско-правового характера)				Численность внешних совместителей			
	2020/2021	2021/2022	2022/2023	2023/2024	2020/2021	2021/2022	2022/2023	2023/2024
Всего								
Всего	197703	198378	200654	200720	33292	33894	36847	37871
Преподаватели	142193	143955	146306	147212	30181	30628	32860	33944
Из них осуществляющие образовательную деятельность по образовательным программам:								
подготовки квалифицированных рабочих, служащих	21452	21685	22013	21626	1887	1675	1988	2039
подготовки специалистов среднего звена	108456	110003	113287	113400	24027	24501	26838	27290
Мастера производственного обучения	22776	21590	20781	19780	474	463	709	660
Из них осуществляющие образовательную деятельность по образовательным программам:								
подготовки квалифицированных рабочих, служащих	15575	14684	14158	13221	256	233	390	326
подготовки специалистов среднего звена	5050	4993	4912	4792	151	171	212	259
Социальные педагоги	3068	3070	3092	3057	26	24	52	32
Педагоги-психологи	2910	2948	3179	3187	110	110	145	148
Педагоги-организаторы	2507	2653	2844	2791	146	171	203	193
Преподаватели-организаторы основ безопасности жизнедеятельности	2067	2038	2012	1981	62	53	90	79
Руководители физического воспитания	2434	2372	2313	2242	81	117	171	177
Методисты	5570	5692	6013	5895	175	167	217	202
Тьюторы	555	560	669	642	17	16	31	27
Прочие	13623	13500	13445	13933	2020	2145	2369	2409

(продолжение)

	Численность педагогических работников (без внешних совместителей и работающих по договорам гражданско-правового характера)				Численность внешних совместителей			
	2020/2021	2021/2022	2022/2023	2023/2024	2020/2021	2021/2022	2022/2023	2023/2024
Государственные и муниципальные организации								
Всего	189417	189513	190883	190016	29281	29956	32312	32579
Преподаватели	135071	136328	138064	138173	26296	26834	28517	28908
Из них осуществляющие образовательную деятельность по образовательным программам:								
подготовки квалифицированных рабочих, служащих	21358	21560	21858	21422	1836	1618	1905	1950
подготовки специалистов среднего звена	102445	103399	106135	105665	20815	21334	23179	23190
Мастера производственного обучения	22582	21400	20537	19518	458	431	662	609
Из них осуществляющие образовательную деятельность по образовательным программам:								
подготовки квалифицированных рабочих, служащих	15518	14633	14101	13159	255	233	387	320
подготовки специалистов среднего звена	4936	4864	4739	4607	137	171	172	216
Социальные педагоги	3018	3008	3011	2966	18	19	45	27
Педагоги-психологи	2801	2831	3028	3013	96	91	127	112
Педагоги-организаторы	2422	2544	2727	2660	137	158	193	182
Преподаватели-организаторы основ безопасности жизнедеятельности	1952	1912	1860	1817	41	31	60	48
Руководители физического воспитания	2275	2193	2123	2045	53	87	137	124
Методисты	5302	5406	5718	5576	166	155	208	186
Тьюторы	512	519	576	525	15	15	29	18
Прочие	13482	13372	13239	13723	2001	2135	2334	2365

(окончание)

	Численность педагогических работников (без внешних совместителей и работающих по договорам гражданско-правового характера)				Численность внешних совместителей			
	2020/2021	2021/2022	2022/2023	2023/2024	2020/2021	2021/2022	2022/2023	2023/2024
Частные организации								
Всего	8286	8865	9771	10704	4011	3938	4535	5292
Преподаватели	7122	7627	8242	9039	3885	3794	4343	5036
Из них осуществляющие образовательную деятельность по образовательным программам:								
подготовки квалифицированных рабочих, служащих	94	125	155	204	51	57	83	89
подготовки специалистов среднего звена	6011	6604	7152	7735	3212	3167	3659	4100
Мастера производственного обучения	194	190	244	262	16	32	47	51
Из них осуществляющие образовательную деятельность по образовательным программам:								
подготовки квалифицированных рабочих, служащих	57	51	57	62	1	3	3	6
подготовки специалистов среднего звена	114	129	173	185	14	22	40	43
Социальные педагоги	50	62	81	91	8	5	7	5
Педагоги-психологи	109	117	151	174	14	19	18	36
Педагоги-организаторы	85	109	117	131	9	13	10	11
Преподаватели-организаторы основ безопасности жизнедеятельности	115	126	152	164	21	22	30	31
Руководители физического воспитания	159	179	190	197	28	30	34	53
Методисты	268	286	295	319	9	12	9	16
Тьюторы	43	41	93	117	2	1	2	9
Прочие	141	128	206	210	19	10	35	44

8.3.3. ЧИСЛЕННОСТЬ СТУДЕНТОВ, ОБУЧАЮЩИХСЯ ПО ОБРАЗОВАТЕЛЬНЫМ ПРОГРАММАМ СРЕДНЕГО ПРОФЕССИОНАЛЬНОГО ОБРАЗОВАНИЯ, В РАСЧЕТЕ НА ОДНОГО ПЕДАГОГИЧЕСКОГО РАБОТНИКА (ПРЕПОДАВАТЕЛЯ И МАСТЕРА ПРОИЗВОДСТВЕННОГО ОБУЧЕНИЯ), ОСУЩЕСТВЛЯЮЩЕГО ОБРАЗОВАТЕЛЬНУЮ ДЕЯТЕЛЬНОСТЬ ПО ОБРАЗОВАТЕЛЬНЫМ ПРОГРАММАМ СРЕДНЕГО ПРОФЕССИОНАЛЬНОГО ОБРАЗОВАНИЯ

(на начало учебного года)



8.3.4. УРОВЕНЬ ОБРАЗОВАНИЯ ПЕДАГОГИЧЕСКИХ РАБОТНИКОВ ОБРАЗОВАТЕЛЬНЫХ ОРГАНИЗАЦИЙ, ОСУЩЕСТВЛЯЮЩИХ ОБРАЗОВАТЕЛЬНУЮ ДЕЯТЕЛЬНОСТЬ ПО ОБРАЗОВАТЕЛЬНЫМ ПРОГРАММАМ СРЕДНЕГО ПРОФЕССИОНАЛЬНОГО ОБРАЗОВАНИЯ, ПО ДОЛЖНОСТЯМ

(без внешних совместителей и работающих по договорам гражданско-правового характера; на начало учебного года; проценты)

	Всего		Из них имеют образование							
			высшее		высшее педагогическое		среднее профессиональное по программам подготовки специалистов среднего звена		среднее профессиональное педагогическое	
	2022/2023	2023/2024	2022/2023	2023/2024	2022/2023	2023/2024	2022/2023	2023/2024	2022/2023	2023/2024
Всего	100	100	88.2	87.8	60.8	59.6	10.3	10.4	4.0	3.9
Преподаватели	100	100	94.5	93.7	66.2	65.1	4.9	5.5	1.9	2.0
Из них осуществляющие образовательную деятельность по образовательным программам:										
подготовки квалифицированных рабочих, служащих	100	100	90.0	88.0	65.2	63.7	6.4	6.7	2.5	2.6
подготовки специалистов среднего звена	100	100	93.6	92.1	62.0	60.8	4.2	4.8	1.5	1.6
Мастера производственного обучения	100	100	50.5	50.7	25.3	24.7	42.4	41.3	13.9	12.8
Из них осуществляющие образовательную деятельность по образовательным программам:										
подготовки квалифицированных рабочих, служащих	100	100	47.7	47.2	23.4	23.0	38.7	37.6	13.0	12.6
подготовки специалистов среднего звена	100	100	54.2	53.9	24.4	23.4	36.3	35.8	8.4	7.4
Социальные педагоги	100	100	87.8	86.5	65.1	61.9	10.7	11.9	5.7	6.0
Педагоги-психологи	100	100	97.3	96.9	78.9	77.3	1.9	2.0	1.0	1.0
Педагоги-организаторы	100	100	76.7	74.5	48.3	44.9	20.3	21.9	8.8	9.5
Преподаватели-организаторы основ безопасности жизнедеятельности	100	100	93.6	92.6	57.4	55.5	5.3	6.0	2.3	2.6
Руководители физического воспитания	100	100	91.6	90.9	77.2	75.7	7.3	7.7	5.8	5.7
Методисты	100	100	96.0	95.7	64.0	62.3	2.7	3.2	0.9	1.2
Тьюторы	100	100	86.7	84.3	55.3	44.5	11.8	13.7	4.6	6.9
Прочие	100	100	73.1	73.7	50.5	46.9	23.4	21.7	12.6	10.9

**8.3.5. ЧИСЛЕННОСТЬ ЖЕНЩИН В СОСТАВЕ ПЕДАГОГИЧЕСКИХ РАБОТНИКОВ ОРГАНИЗАЦИЙ,
ОСУЩЕСТВЛЯЮЩИХ ОБРАЗОВАТЕЛЬНУЮ ДЕЯТЕЛЬНОСТЬ ПО ОБРАЗОВАТЕЛЬНЫМ ПРОГРАММАМ
НАЧАЛЬНОГО, ОСНОВНОГО И СРЕДНЕГО ОБЩЕГО ОБРАЗОВАНИЯ, ПО ДОЛЖНОСТЯМ**

(без внешних совместителей и работающих по договорам гражданско-правового характера; на начало учебного года)

	Человек				В процентах от общей численности			
	2020/2021	2021/2022	2022/2023	2023/2024	2020/2021	2021/2022	2022/2023	2023/2024
Всего	145835	147079	149035	149380	73.8	74.1	74.3	74.4
Преподаватели	109630	111125	112715	113235	77.1	77.2	77.0	76.9
Из них осуществляющие образовательную деятельность по образовательным программам:								
подготовки квалифицированных рабочих, служащих	16204	16710	16709	16492	75.5	77.1	75.9	76.3
подготовки специалистов среднего звена	83377	84893	87544	87474	76.9	77.2	77.3	77.1
Мастера производственного обучения	10857	10238	9763	9313	47.7	47.4	47.0	47.1
Из них осуществляющие образовательную деятельность по образовательным программам:								
подготовки квалифицированных рабочих, служащих	7686	7330	6949	6518	49.3	49.9	49.1	49.3
подготовки специалистов среднего звена	1951	1968	1962	1902	38.6	39.4	39.9	39.7
Социальные педагоги	2967	2965	2987	2953	96.7	96.6	96.6	96.6
Педагоги-психологи	2769	2807	3021	3036	95.2	95.2	95.0	95.3
Педагоги-организаторы	2159	2265	2435	2403	86.1	85.4	85.6	86.1
Преподаватели-организаторы основ безопасности жизнедеятельности	300	313	327	322	14.5	15.4	16.3	16.3
Руководители физического воспитания	785	779	769	761	32.3	32.8	33.2	33.9
Методисты	5260	5399	5702	5605	94.4	94.9	94.8	95.1
Тьюторы	462	458	561	536	83.2	81.8	83.9	83.5
Прочие	10646	10730	10755	11216	78.1	79.5	80.0	80.5

8.3.6. РУКОВОДЯЩИЕ И ПЕДАГОГИЧЕСКИЕ РАБОТНИКИ ОБРАЗОВАТЕЛЬНЫХ ОРГАНИЗАЦИЙ, ОСУЩЕСТВЛЯЮЩИХ ОБРАЗОВАТЕЛЬНУЮ ДЕЯТЕЛЬНОСТЬ ПО ОБРАЗОВАТЕЛЬНЫМ ПРОГРАММАМ СРЕДНЕГО ПРОФЕССИОНАЛЬНОГО ОБРАЗОВАНИЯ, ПРОШЕДШИЕ ОБУЧЕНИЕ ПО ДОПОЛНИТЕЛЬНЫМ ПРОФЕССИОНАЛЬНЫМ ПРОГРАММАМ В ТЕЧЕНИЕ ПОСЛЕДНИХ ТРЕХ ЛЕТ (без внешних совместителей и работающих по договору гражданско-правового характера; на начало учебного года)

	Прошли повышение квалификации и (или) профессиональную переподготовку – всего		Из них								
			по профилю педагогической деятельности		по использованию информационно-коммуникационных технологий		в форме стажировки		из них в организациях и на предприятиях реального сектора экономики		
	2022/2023	2023/2024	2022/2023	2023/2024	2022/2023	2023/2024	2022/2023	2023/2024	2022/2023	2023/2024	
Руководящие работники:											
человек	19469	19417	12206	12298	6194	5700	1679	1793	–	–	
в процентах от общей численности	69.8	69.9	43.7	44.3	22.2	20.5	6.0	6.5	–	–	
Педагогические работники:											
человек	159362	161114	120326	122849	53916	50024	31207	33013	23783	25255	
в процентах от общей численности	79.4	80.3	60.0	61.2	26.9	24.9	15.6	16.4	11.9	12.6	
Из них:											
преподаватели – всего:											
человек	125749	126818	96404	98141	46027	42700	24446	26276	18319	19925	
в процентах от общей численности	85.9	86.1	65.9	66.7	31.5	29.0	16.7	17.8	12.5	13.5	
из них преподаватели, осуществляющие образовательную деятельность по образовательным программам:											
подготовки квалифицированных рабочих, служащих:											
человек	18603	18471	14787	14443	5736	5214	2947	3343	2348	2774	
в процентах от общей численности	84.5	85.4	67.2	66.8	26.1	24.1	13.4	15.5	10.7	12.8	
подготовки специалистов среднего звена:											
человек	98949	99278	75178	76723	38379	35281	20429	21749	15223	16388	
в процентах от общей численности	87.3	87.5	66.4	67.7	33.9	31.1	18.0	19.2	13.4	14.5	

(окончание)

	Прошли повышение квалификации и (или) профессиональную переподготовку – всего		Из них								
			по профилю педагогической деятельности		по использованию информационно-коммуникационных технологий		в форме стажировки		из них в организациях и на предприятиях реального сектора экономики		
			2022/2023	2023/2024	2022/2023	2023/2024	2022/2023	2023/2024	2022/2023	2023/2024	2022/2023
мастера производственного обучения – всего:											
человек	16856	16250	12348	11980	3990	3648	5828	5657	4835	4578	
в процентах от общей численности	81.1	82.2	59.4	60.6	19.2	18.4	28.0	28.6	23.3	23.1	
из них мастера производственного обучения, осуществляющие образовательную деятельность по образовательным программам:											
подготовки квалифицированных рабочих, служащих:											
человек	11759	11090	8697	8202	2850	2541	4255	4003	3596	3305	
в процентах от общей численности	83.1	83.9	61.4	62.0	20.1	19.2	30.1	30.3	25.4	25.0	
подготовки специалистов среднего звена:											
человек	3902	3904	2828	2833	933	867	1302	1339	1055	1049	
в процентах от общей численности	79.4	81.5	57.6	59.1	19.0	18.1	26.5	27.9	21.5	21.9	

8.3.7. СТРУКТУРА ЧИСЛЕННОСТИ ПЕДАГОГИЧЕСКИХ РАБОТНИКОВ ОБРАЗОВАТЕЛЬНЫХ ОРГАНИЗАЦИЙ, ОСУЩЕСТВЛЯЮЩИХ ОБРАЗОВАТЕЛЬНУЮ ДЕЯТЕЛЬНОСТЬ ПО ОБРАЗОВАТЕЛЬНЫМ ПРОГРАММАМ СРЕДНЕГО ПРОФЕССИОНАЛЬНОГО ОБРАЗОВАНИЯ, ПО ВОЗРАСТНЫМ ГРУППАМ И ДОЛЖНОСТЯМ: 2023/2024

(без внешних совместителей и работающих по договорам гражданско-правового характера;
на начало учебного года; число полных лет на 1 января)

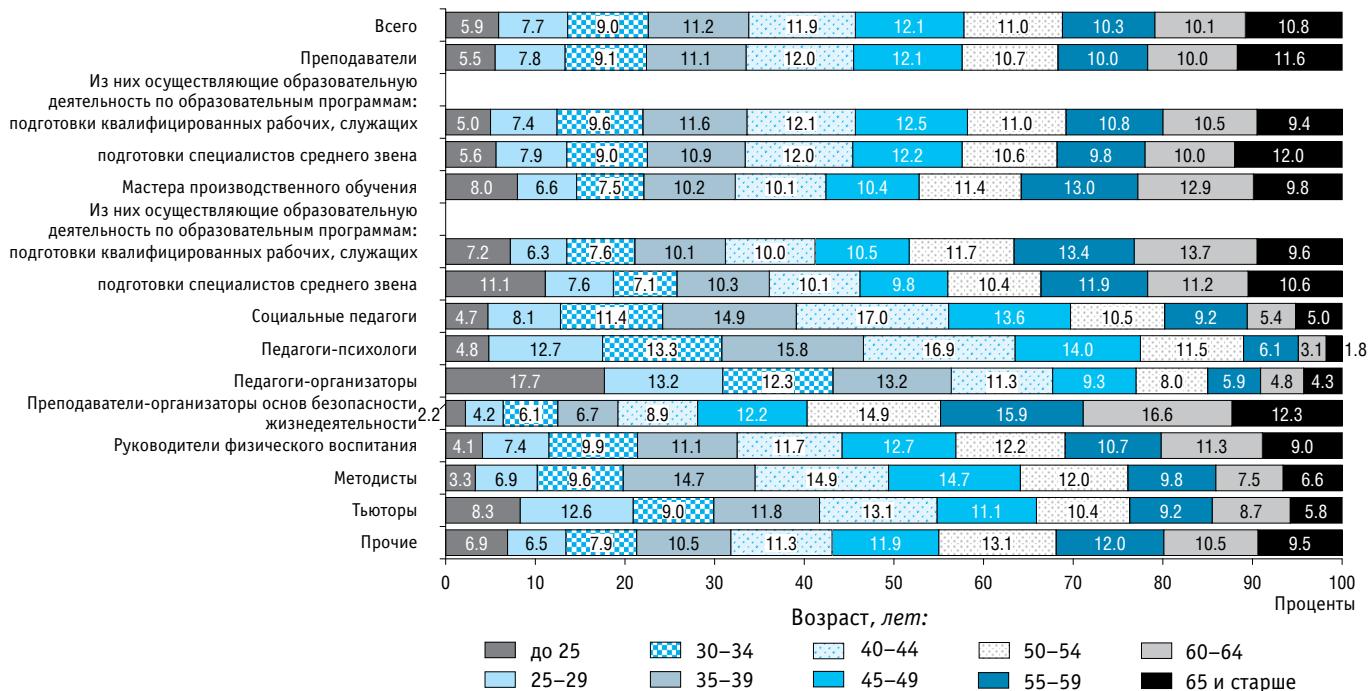

8.4. Персонал организаций, осуществляющих образовательную деятельность по программам бакалавриата, специалитета, магистратуры

8.4.1. ЧИСЛЕННОСТЬ РАБОТНИКОВ ОРГАНИЗАЦИЙ, ОСУЩЕСТВЛЯЮЩИХ ОБРАЗОВАТЕЛЬНУЮ ДЕЯТЕЛЬНОСТЬ ПО ПРОГРАММАМ БАКАЛАВРИАТА, СПЕЦИАЛИТЕТА, МАГИСТРАТУРЫ, ПО КАТЕГОРИЯМ

(на начало учебного года; тысячи человек)

	Численность работников (без внешних совместителей и работающих по договорам гражданско-правового характера)				Численность внешних совместителей			
	2020/2021	2021/2022	2022/2023	2023/2024	2020/2021	2021/2022	2022/2023	2023/2024
Всего								
Всего	576.3	563.0	560.7	560.6	93.4	96.6	104.7	113.0
Руководящий персонал	29.7	30.5	33.8	34.6	0.9	0.9	1.2	1.4
Педагогические работники – всего	229.9	224.8	222.9	224.5	61.3	63.3	67.8	73.3
В том числе:								
профессорско-преподавательский состав	223.1	217.7	215.1	216.1	60.0	61.5	65.7	71.2
из него осуществляющий образовательную деятельность по программам бакалавриата, специалитета, магистратуры	220.9	215.5	212.8	214.2	58.7	60.1	64.1	69.7
иные педагогические работники	6.8	7.1	7.8	8.4	1.4	1.8	2.1	2.2
Научные работники	17.1	16.7	17.4	17.4	8.6	8.7	10.0	11.0
Инженерно-технический персонал	39.8	39.0	39.1	39.3	7.4	7.3	8.4	9.0
Административно-хозяйственный персонал	73.3	74.6	73.7	73.9	3.2	3.5	4.1	4.2
Производственный персонал	8.8	9.7	9.4	8.7	0.5	0.7	0.6	0.5
Учебно-вспомогательный персонал	90.0	86.4	84.7	82.6	6.6	7.2	7.7	8.4
Обслуживающий персонал	87.6	81.4	79.7	79.4	4.9	4.9	5.0	5.2

(продолжение)

	Численность работников (без внешних совместителей и работающих по договорам гражданско-правового характера)				Численность внешних совместителей			
	2020/2021	2021/2022	2022/2023	2023/2024	2020/2021	2021/2022	2022/2023	2023/2024
Государственные и муниципальные организации								
Всего	549.6	536.6	533.9	531.7	85.9	88.7	95.7	102.4
Руководящий персонал	27.7	28.5	31.7	32.4	0.8	0.8	1.0	1.0
Педагогические работники – всего	218.2	213.4	211.1	210.8	55.2	56.7	60.6	64.7
В том числе:								
профессорско-преподавательский состав	211.5	206.4	203.5	202.5	53.9	54.9	58.5	62.6
из него осуществляющий образовательную деятельность по программам бакалавриата, специалитета, магистратуры	209.4	204.4	201.3	200.8	52.7	53.7	57.0	61.2
иные педагогические работники	6.7	6.9	7.6	8.3	1.4	1.8	2.1	2.1
Научные работники	16.0	15.7	16.3	16.4	8.4	8.4	9.6	10.5
Инженерно-технический персонал	38.7	37.8	37.9	38.1	7.2	7.1	8.1	8.8
Административно-хозяйственный персонал	68.7	69.8	68.9	69.1	2.9	3.2	3.7	3.7
Производственный персонал	8.6	9.6	9.2	8.5	0.5	0.7	0.5	0.5
Учебно-вспомогательный персонал	86.0	82.3	80.8	78.7	6.4	7.0	7.3	8.1
Обслуживающий персонал	85.7	79.5	77.9	77.7	4.7	4.7	4.8	5.0

(окончание)

	Численность работников (без внешних совместителей и работающих по договорам гражданско-правового характера)				Численность внешних совместителей			
	2020/2021	2021/2022	2022/2023	2023/2024	2020/2021	2021/2022	2022/2023	2023/2024
Частные организации								
Всего	26.6	26.4	26.8	28.9	7.5	7.9	9.0	10.6
Руководящий персонал	2.0	2.0	2.1	2.2	0.1	0.2	0.2	0.3
Педагогические работники – всего	11.7	11.4	11.8	13.7	6.1	6.6	7.2	8.6
В том числе:								
профессорско-преподавательский состав	11.5	11.2	11.6	13.6	6.1	6.5	7.2	8.6
из него осуществляющий образовательную деятельность по программам бакалавриата, специалитета, магистратуры	11.4	11.1	11.5	13.5	6.0	6.4	7.1	8.5
иные педагогические работники	0.1	0.2	0.2	0.2	0.0	0.1	0.1	0.1
Научные работники	1.1	1.0	1.0	1.1	0.3	0.3	0.4	0.4
Инженерно-технический персонал	1.1	1.2	1.2	1.2	0.2	0.2	0.2	0.2
Административно-хозяйственный персонал	4.6	4.7	4.8	4.8	0.3	0.3	0.4	0.5
Производственный персонал	0.2	0.1	0.1	0.2	0.0	0.0	0.0	0.0
Учебно-вспомогательный персонал	4.0	4.1	3.9	4.0	0.2	0.2	0.3	0.3
Обслуживающий персонал	2.0	1.9	1.8	1.8	0.2	0.2	0.2	0.2

8.4.2. ЧИСЛЕННОСТЬ ПРОФЕССОРСКО-ПРЕПОДАВАТЕЛЬСКОГО СОСТАВА ОРГАНИЗАЦИЙ, ОСУЩЕСТВЛЯЮЩИХ ОБРАЗОВАТЕЛЬНУЮ ДЕЯТЕЛЬНОСТЬ ПО ПРОГРАММАМ БАКАЛАВРИАТА, СПЕЦИАЛИТЕТА, МАГИСТРАТУРЫ*

(на начало учебного года; тысячи человек)

	2000/2001	2005/2006	2010/2011	2015/2016	2019/2020	2020/2021	2021/2022	2022/2023	2023/2024
Всего									
Профессорско-преподавательский состав (без внешних совместителей и работающих по договорам гражданско-правового характера)	279.6	358.9	356.8	279.8	229.3	223.1	217.7	215.1	216.1
из него осуществляющий образовательную деятельность по программам бакалавриата, специалитета, магистратуры	227.0	220.9	215.5	212.8	214.2
Профессорско-преподавательский состав, работающий на условиях внешнего совместительства	78.4	118.4	107.5	67.7	58.6	60.0	61.5	65.7	71.2
из него осуществляющий образовательную деятельность по программам бакалавриата, специалитета, магистратуры	57.2	58.7	60.1	64.1	69.7
Государственные и муниципальные организации									
Профессорско-преподавательский состав (без внешних совместителей и работающих по договорам гражданско-правового характера)	265.2	322.1	324.8	255.8	217.2	211.5	206.4	203.5	202.5
из него осуществляющий образовательную деятельность по программам бакалавриата, специалитета, магистратуры	215.0	209.4	204.4	201.3	200.8
Профессорско-преподавательский состав, работающий на условиях внешнего совместительства	50.6	89.9	89.1	56.4	52.4	53.9	54.9	58.5	62.6
из него осуществляющий образовательную деятельность по программам бакалавриата, специалитета, магистратуры	51.1	52.7	53.7	57.0	61.2

(окончание)

	2000/2001	2005/2006	2010/2011	2015/2016	2019/2020	2020/2021	2021/2022	2022/2023	2023/2024
Частные организации									
Профессорско-преподавательский состав (без внешних совместителей и работающих по договорам гражданско-правового характера)	14.4	36.7	32.0	23.9	12.1	11.5	11.2	11.6	13.6
из него осуществляющий образовательную деятельность по программам бакалавриата, специалитета, магистратуры	12.0	11.4	11.1	11.5	13.5
Профессорско-преподавательский состав, рабо- тающий на условиях внешнего совместительства	27.8	28.5	18.4	11.3	6.2	6.1	6.5	7.2	8.6
из него осуществляющий образовательную деятельность по программам бакалавриата, специалитета, магистратуры	6.1	6.0	6.4	7.1	8.5

* Данные на начало 2000/2001 и 2005/2006 учебных годов – включая ректоров, проректоров, директоров филиалов.

8.4.3. ЧИСЛЕННОСТЬ ПРОФЕССОРСКО-ПРЕПОДАВАТЕЛЬСКОГО СОСТАВА, ОСУЩЕСТВЛЯЮЩЕГО ОБРАЗОВАТЕЛЬНУЮ ДЕЯТЕЛЬНОСТЬ ПО ПРОГРАММАМ БАКАЛАВРИАТА, СПЕЦИАЛИТЕТА, МАГИСТРАТУРЫ, ПО ДОЛЖНОСТЯМ

(на начало учебного года; человек)

	Численность профессорско-преподавательского состава (без внешних совместителей и работающих по договорам гражданско-правового характера)				Численность внешних совместителей			
	2020/2021	2021/2022	2022/2023	2023/2024	2020/2021	2021/2022	2022/2023	2023/2024
Всего								
Всего	220883	215526	212827	214239	58712	60142	64056	69680
Деканы факультетов	2653	2566	2424	2325	45	59	54	58
Заведующие кафедрами	15905	15333	15039	14688	1550	1430	1452	1428
Директора институтов	1006	1018	1032	1095	19	16	25	21
Профессора	29631	28494	27418	26721	11357	11047	10915	11230
Доценты	113156	110870	108775	108463	26112	27000	28639	31089
Старшие преподаватели	38695	38068	37744	38116	9370	9837	10775	11984
Преподаватели	6528	6342	6652	7461	2851	2907	3464	4043
Ассистенты	13309	12835	13743	15370	7408	7846	8732	9827
Государственные и муниципальные организации								
Всего	209442	204434	201317	200777	52678	53693	56989	61208
Деканы факультетов	2388	2294	2166	2065	33	45	39	34
Заведующие кафедрами	14864	14347	14082	13741	1348	1255	1262	1228
Директора институтов	989	997	1019	1071	16	13	16	11
Профессора	28120	27095	26016	25291	10323	9959	9825	10046
Доценты	107342	105056	102739	101144	22964	23560	24854	26292
Старшие преподаватели	36535	35995	35493	35240	8203	8569	9341	10256
Преподаватели	6025	5911	6163	6959	2473	2533	3014	3608
Ассистенты	13179	12739	13639	15266	7318	7759	8638	9733

(окончание)

	Численность профессорско-преподавательского состава (без внешних совместителей и работающих по договорам гражданско-правового характера)				Численность внешних совместителей			
	2020/2021	2021/2022	2022/2023	2023/2024	2020/2021	2021/2022	2022/2023	2023/2024
Частные организации								
Всего	11441	11092	11510	13462	6034	6449	7067	8472
Деканы факультетов	265	272	258	260	12	14	15	24
Заведующие кафедрами	1041	986	957	947	202	175	190	200
Директора институтов	17	21	13	24	3	3	9	10
Профессора	1511	1399	1402	1430	1034	1088	1090	1184
Доценты	5814	5814	6036	7319	3148	3440	3785	4797
Старшие преподаватели	2160	2073	2251	2876	1167	1268	1434	1728
Преподаватели	503	431	489	502	378	374	450	435
Ассистенты	130	96	104	104	90	87	94	94

8.4.4. ЧИСЛЕННОСТЬ СТУДЕНТОВ В РАСЧЕТЕ НА ОДНОГО РАБОТНИКА ПРОФЕССОРСКО-ПРЕПОДАВАТЕЛЬСКОГО СОСТАВА, ОСУЩЕСТВЛЯЮЩЕГО ОБРАЗОВАТЕЛЬНУЮ ДЕЯТЕЛЬНОСТЬ ПО ПРОГРАММАМ БАКАЛАВРИАТА, СПЕЦИАЛИТЕТА, МАГИСТРАТУРЫ
(на начало учебного года)

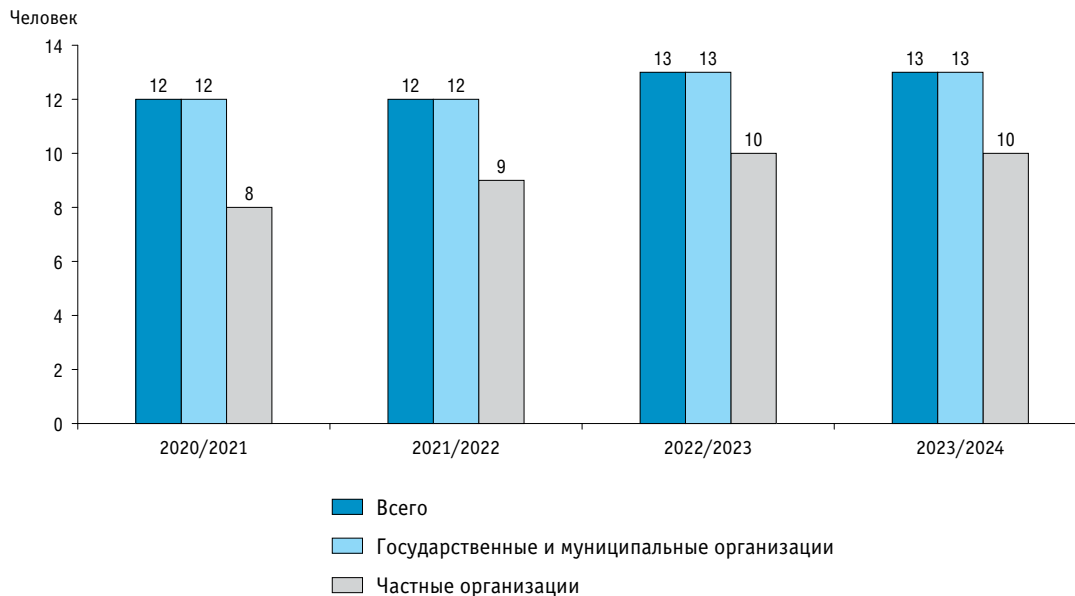

8.4.5. ЧИСЛЕННОСТЬ ПРОФЕССОРСКО-ПРЕПОДАВАТЕЛЬСКОГО СОСТАВА ОРГАНИЗАЦИЙ, ОСУЩЕСТВЛЯЮЩИХ ОБРАЗОВАТЕЛЬНУЮ ДЕЯТЕЛЬНОСТЬ ПО ПРОГРАММАМ БАКАЛАВРИАТА, СПЕЦИАЛИТЕТА, МАГИСТРАТУРЫ, ИМЕЮЩЕГО УЧЕНУЮ СТЕПЕНЬ, УЧЕНОЕ ЗВАНИЕ

(без внешних совместителей и работающих по договорам гражданско-правового характера; на начало учебного года)

	Тысячи человек				В процентах от общей численности			
	2020/2021	2021/2022	2022/2023	2023/2024	2020/2021	2021/2022	2022/2023	2023/2024
Профессорско-преподавательский состав:								
имеют ученую степень:								
доктора наук	35.0	33.9	32.8	32.0	15.7	15.6	15.2	14.8
кандидата наук	129.6	126.9	124.3	123.5	58.1	58.3	57.8	57.2
PhD	0.8	0.8	0.7	0.7	0.4	0.4	0.3	0.3
имеют ученое звание:								
профессора	23.7	21.3	20.2	19.3	10.6	9.8	9.4	8.9
доцента	84.8	83.9	81.7	81.4	38.0	38.5	38.0	37.6
Из него профессорско-преподавательский состав, осуществляющий образовательную деятельность по программам бакалавриата, специалитета, магистратуры:								
имеют ученую степень:								
доктора наук	34.6	33.4	32.3	31.6	15.7	15.5	15.2	14.7
кандидата наук	128.5	125.9	123.3	122.7	58.2	58.4	57.9	57.3
PhD	0.8	0.8	0.7	0.6	0.4	0.4	0.3	0.3
имеют ученое звание:								
профессора	23.4	21.1	20.0	19.0	10.6	9.8	9.4	8.9
доцента	84.3	83.3	81.1	80.9	38.1	38.7	38.1	37.7

8.4.6. ЧИСЛЕННОСТЬ ПРОФЕССОРСКО-ПРЕПОДАВАТЕЛЬСКОГО СОСТАВА, ОСУЩЕСТВЛЯЮЩЕГО ОБРАЗОВАТЕЛЬНУЮ ДЕЯТЕЛЬНОСТЬ ПО ПРОГРАММАМ БАКАЛАВРИАТА, СПЕЦИАЛИТЕТА, МАГИСТРАТУРЫ, ИМЕЮЩЕГО УЧЕНУЮ СТЕПЕНЬ, УЧЕНОЕ ЗВАНИЕ, ПО ДОЛЖНОСТЯМ: 2023/2024

(без внешних совместителей и работающих по договорам гражданско-правового характера; на начало учебного года)

	Имеют ученую степень						Имеют ученое звание			
	доктора наук		кандидата наук		PhD		профессора		доцента	
	человек	в процентах от общей численности	человек	в процентах от общей численности	человек	в процентах от общей численности	человек	в процентах от общей численности	человек	в процентах от общей численности
Всего	31563	14.7	122655	57.3	648	0.3	19045	8.9	80864	37.7
Деканы факультетов	587	25.2	1610	69.2	2	0.1	374	16.1	1415	60.9
Заведующие кафедрами	6707	45.7	7613	51.8	22	0.1	4524	30.8	9158	62.4
Директора институтов	424	38.7	640	58.4	9	0.8	256	23.4	610	55.7
Профессора	22607	84.6	2759	10.3	148	0.6	13681	51.2	10316	38.6
Доценты	1206	1.1	102068	94.1	409	0.4	202	0.2	58943	54.3
Старшие преподаватели	18	0.0	4915	12.9	39	0.1	4	0.0	340	0.9
Преподаватели	5	0.1	489	6.6	3	0.0	1	0.0	39	0.5
Ассистенты	9	0.1	2561	16.7	16	0.1	3	0.0	43	0.3

8.4.7. ЧИСЛЕННОСТЬ ЖЕНЩИН В СОСТАВЕ ПРОФЕССОРСКО-ПРЕПОДАВАТЕЛЬСКОГО СОСТАВА, ОСУЩЕСТВЛЯЮЩЕГО ОБРАЗОВАТЕЛЬНУЮ ДЕЯТЕЛЬНОСТЬ ПО ПРОГРАММАМ БАКАЛАВРИАТА, СПЕЦИАЛИТЕТА, МАГИСТРАТУРЫ, ПО ДОЛЖНОСТЯМ

(без внешних совместителей и работающих по договорам гражданско-правового характера; на начало учебного года)

	Человек				В процентах от общей численности			
	2020/2021	2021/2022	2022/2023	2023/2024	2020/2021	2021/2022	2022/2023	2023/2024
Всего	128485	126612	125844	127609	58.2	58.7	59.1	59.6
Деканы факультетов	1283	1278	1239	1206	48.4	49.8	51.1	51.9
Заведующие кафедрами	7510	7383	7356	7350	47.2	48.2	48.9	50.0
Директора институтов	439	452	468	499	43.6	44.4	45.3	45.6
Профессора	10961	10889	10656	10642	37.0	38.2	38.9	39.8
Доценты	69004	68322	67653	67699	61.0	61.6	62.2	62.4
Старшие преподаватели	26474	26006	25606	25873	68.4	68.3	67.8	67.9
Преподаватели	4233	4027	4144	4722	64.8	63.5	62.3	63.3
Ассистенты	8581	8255	8722	9618	64.5	64.3	63.5	62.6

8.4.8. РУКОВОДЯЩИЕ РАБОТНИКИ, ПРОФЕССОРСКО-ПРЕПОДАВАТЕЛЬСКИЙ СОСТАВ И НАУЧНЫЕ РАБОТНИКИ ОРГАНИЗАЦИЙ, ОСУЩЕСТВЛЯЮЩИХ ОБРАЗОВАТЕЛЬНУЮ ДЕЯТЕЛЬНОСТЬ ПО ПРОГРАММАМ БАКАЛАВРИАТА, СПЕЦИАЛИТЕТА, МАГИСТРАТУРЫ, ПРОШЕДШИЕ ОБУЧЕНИЕ ПО ДОПОЛНИТЕЛЬНЫМ ПРОФЕССИОНАЛЬНЫМ ПРОГРАММАМ В ТЕЧЕНИЕ ПОСЛЕДНИХ ТРЕХ ЛЕТ
(без внешних совместителей и работающих по договорам гражданско-правового характера; на начало учебного года)

	Прошли повышение квалификации и (или) профессиональную переподготовку – всего		Из них								
			по профилю педагогической деятельности		по использованию информационных и коммуникационных технологий		в форме стажировки		из них в ведущих российских и зарубежных университетах и научных центрах		
	2022/2023	2023/2024	2022/2023	2023/2024	2022/2023	2023/2024	2022/2023	2023/2024	2022/2023	2023/2024	
Руководящий персонал:											
человек	18778	19096	7234	7399	7300	7386	562	652	369	406	
в процентах от общей численности	55.5	55.1	21.4	21.4	21.6	21.3	1.7	1.9	1.1	1.2	
Профессорско-преподавательский состав:											
человек	188660	185456	134461	132310	121983	112554	7675	8479	3490	3515	
в процентах от общей численности	87.7	85.8	62.5	61.2	56.7	52.1	3.6	3.9	1.6	1.6	
Из него профессорско-преподавательский состав, осуществляющий образовательную деятельность по программам бакалавриата, специалитета, магистратуры:											
человек	187303	184177	133519	131514	121276	111975	7659	8462	3488	3514	
в процентах от общей численности	88.0	86.0	62.7	61.4	57.0	52.3	3.6	3.9	1.6	1.6	
Научные работники:											
человек	5525	5624	2453	2247	2712	2335	259	287	164	204	
в процентах от общей численности	31.8	32.3	14.1	12.9	15.6	13.4	1.5	1.6	0.9	1.2	

8.4.9. ЧИСЛЕННОСТЬ ИНОСТРАННЫХ РАБОТНИКОВ ОРГАНИЗАЦИЙ, ОСУЩЕСТВЛЯЮЩИХ ОБРАЗОВАТЕЛЬНУЮ ДЕЯТЕЛЬНОСТЬ ПО ПРОГРАММАМ БАКАЛАВРИАТА, СПЕЦИАЛИТЕТА, МАГИСТРАТУРЫ

(на начало учебного года)

	Численность иностранных работников (без внешних совместителей и работающих по договорам гражданско-правового характера)								Численность внешних совместителей							
	Человек		В процентах от общей численности		Из них граждане, проценты				Человек		В процентах от общей численности		Из них граждане, проценты			
					стран СНГ		стран ЕС и США						стран СНГ		стран ЕС и США	
	2022/2023	2023/2024	2022/2023	2023/2024	2022/2023	2023/2024	2022/2023	2023/2024	2022/2023	2023/2024	2022/2023	2023/2024	2022/2023	2023/2024	2022/2023	2023/2024
Всего																
Профессорско-преподавательский состав	1695	1519	0.8	0.7	38.6	31.9	18.6	16.0	375	445	0.6	0.6	44.3	39.1	20.0	14.2
из него осуществляющий образовательную деятельность по программам бакалавриата, специалитета, магистратуры	1652	1503	0.8	0.7	38.8	32.0	18.6	16.1	359	440	0.6	0.6	44.3	39.3	19.5	14.1
Научные работники	572	532	3.3	3.1	33.7	32.3	17.7	13.9	222	137	2.2	1.2	33.3	40.1	31.1	28.5
Государственные и муниципальные организации																
Профессорско-преподавательский состав	1600	1430	0.8	0.7	39.4	32.4	17.5	15.1	350	423	0.6	0.7	44.6	38.5	19.4	13.0
из него осуществляющий образовательную деятельность по программам бакалавриата, специалитета, магистратуры	1561	1414	0.8	0.7	39.7	32.5	17.5	15.2	338	419	0.6	0.7	44.7	38.9	19.2	12.9
Научные работники	510	482	3.1	2.9	34.1	33.6	18.6	14.5	219	134	2.3	1.3	32.4	39.6	31.5	29.1

(окончание)

	Численность иностранных работников (без внешних совместителей и работающих по договорам гражданско-правового характера)								Численность внешних совместителей							
	Человек		В процентах от общей численности		Из них граждане, проценты				Человек		В процентах от общей численности		Из них граждане, проценты			
					стран СНГ		стран ЕС и США						стран СНГ		стран ЕС и США	
2022/ 2023	2023/ 2024	2022/ 2023	2023/ 2024	2022/ 2023	2023/ 2024	2022/ 2023	2023/ 2024	2022/ 2023	2023/ 2024	2022/ 2023	2023/ 2024	2022/ 2023	2023/ 2024	2022/ 2023	2023/ 2024	
Частные организации																
Профессорско-преподавательский состав	95	89	0.8	0.7	25.3	23.6	37.9	30.3	25	22	0.3	0.3	40.0	50.0	28.0	36.4
из него осуществляющий образовательную деятельность по программам бакалавриата, специалитета, магистратуры	91	89	0.8	0.7	23.1	23.6	38.5	30.3	21	21	0.3	0.2	38.1	47.6	23.8	38.1
Научные работники	62	50	6.1	4.7	30.6	20.0	9.7	8.0	3	3	0.8	0.7	100	66.7	–	–

8.4.10. СТРУКТУРА ЧИСЛЕННОСТИ ПРОФЕССОРСКО-ПРЕПОДАВАТЕЛЬСКОГО СОСТАВА, ОСУЩЕСТВЛЯЮЩЕГО ОБРАЗОВАТЕЛЬНУЮ ДЕЯТЕЛЬНОСТЬ ПО ПРОГРАММАМ БАКАЛАВРИАТА, СПЕЦИАЛИТЕТА, МАГИСТРАТУРЫ, ПО ВОЗРАСТНЫМ ГРУППАМ И ДОЛЖНОСТЯМ: 2023/2024

(без внешних совместителей и работающих по договорам гражданско-правового характера; на начало учебного года; число полных лет на 1 января)

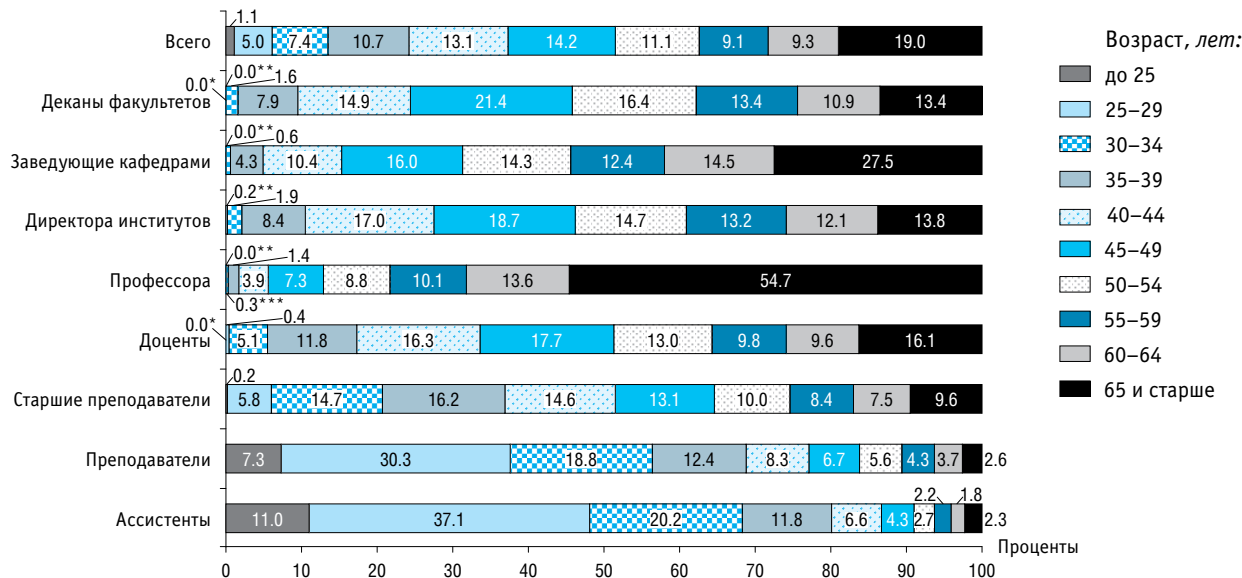

* Значение показателя по возрастной группе до 25 лет.

** Значение показателя по возрастной группе 25–29 лет.

*** Значение показателя по возрастной группе 30–34 лет.

8.5. Педагогические работники организаций, осуществляющих образовательную деятельность по программам профессионального обучения

8.5.1. ЧИСЛЕННОСТЬ ПЕДАГОГИЧЕСКИХ РАБОТНИКОВ ОРГАНИЗАЦИЙ, ОСУЩЕСТВЛЯЮЩИХ ОБРАЗОВАТЕЛЬНУЮ ДЕЯТЕЛЬНОСТЬ ПО ПРОГРАММАМ ПРОФЕССИОНАЛЬНОГО ОБУЧЕНИЯ, ПО ДОЛЖНОСТЯМ

(на конец года; человек)

	Численность педагогических работников (без внешних совместителей и работающих по договорам гражданско-правового характера)				Численность внешних совместителей			
	2020	2021	2022	2023	2020	2021	2022	2023
Всего	60758	55713	54498	52653	10620	9581	11661	13396
Преподаватели	34063	31034	29550	29187	8402	7265	7896	9047
из них осуществляющие образовательную деятельность по программам профессионального обучения	19147	18119	17246	17481	4641	4082	4955	4686
Мастера производственного обучения	18317	16657	17512	16266	1548	1511	3360	3799
из них осуществляющие образовательную деятельность по программам профессионального обучения	14109	12868	13671	12624	1153	1051	2984	3329
Социальные педагоги	733	684	644	588	7	10	7	12
Педагоги-психологи	722	669	680	620	36	45	32	44
Педагоги-организаторы	551	438	415	373	52	52	49	54
Преподаватели-организаторы основ безопасности жизнедеятельности	492	411	393	360	9	5	5	15
Руководители физического воспитания	533	463	447	422	9	10	9	17
Методисты	1587	1529	1650	1616	76	63	75	100
Прочие	3760	3828	3207	3221	481	620	228	308

8.5.2. УРОВЕНЬ ОБРАЗОВАНИЯ ПЕДАГОГИЧЕСКИХ РАБОТНИКОВ ОРГАНИЗАЦИЙ, ОСУЩЕСТВЛЯЮЩИХ ОБРАЗОВАТЕЛЬНУЮ ДЕЯТЕЛЬНОСТЬ ПО ПРОГРАММАМ ПРОФЕССИОНАЛЬНОГО ОБУЧЕНИЯ

(без внешних совместителей и работающих по договорам гражданско-правового характера; на конец года)

	Имеют образование											
	высшее				среднее профессиональное по программам подготовки специалистов среднего звена				среднее профессиональное по программам подготовки квалифицированных рабочих, служащих			
	2020	2021	2022	2023	2020	2021	2022	2023	2020	2021	2022	2023
Всего:												
человек	46550	42750	40674	39703	9611	9074	9186	8515	2632	1785	2492	2109
в процентах от общей численности	76.6	76.7	74.6	75.4	15.8	16.3	16.9	16.2	4.3	3.2	4.6	4.0
Из них:												
преподаватели:												
человек	31380	28396	26773	26503	1844	1851	1963	1856	183	212	193	195
в процентах от общей численности	92.1	91.5	90.6	90.8	5.4	6.0	6.6	6.4	0.5	0.7	0.7	0.7
из них преподаватели, осуществляющие образовательную деятельность по программам профессионального обучения:												
человек	17063	16019	15083	15403	1096	971	1074	1075	106	160	133	122
в процентах от общей численности	89.1	88.4	87.5	88.1	5.7	5.4	6.2	6.1	0.6	0.9	0.8	0.7
мастера производственного обучения:												
человек	8298	7708	7843	7374	6706	6155	6163	5623	2268	1485	2206	1803
в процентах от общей численности	45.3	46.3	44.8	45.3	36.6	37.0	35.2	34.6	12.4	8.9	12.6	11.1
из них мастера производственного обучения, осуществляющие образовательную деятельность по программам профессионального обучения:												
человек	6090	5726	5784	5423	4757	4357	4186	3938	1827	1068	1883	1419
в процентах от общей численности	43.2	44.5	42.3	43.0	33.7	33.9	30.6	31.2	12.9	8.3	13.8	11.2

8.5.3. ЧИСЛЕННОСТЬ ЖЕНЩИН В СОСТАВЕ ПЕДАГОГИЧЕСКИХ РАБОТНИКОВ ОРГАНИЗАЦИЙ, ОСУЩЕСТВЛЯЮЩИХ ОБРАЗОВАТЕЛЬНУЮ ДЕЯТЕЛЬНОСТЬ ПО ПРОГРАММАМ ПРОФЕССИОНАЛЬНОГО ОБУЧЕНИЯ, ПО ДОЛЖНОСТЯМ
(без внешних совместителей и работающих по договорам гражданско-правового характера; на конец года)

	Человек				В процентах от общей численности			
	2020	2021	2022	2023	2020	2021	2022	2023
Всего	31182	28197	26718	25602	51.3	50.6	49.0	48.6
Преподаватели	20151	18388	17032	16548	59.2	59.3	57.6	56.7
из них осуществляющие образовательную деятельность по программам профессионального обучения	8554	8168	7539	7625	44.7	45.1	43.7	43.6
Мастера производственного обучения	5041	4328	4373	3994	27.5	26.0	25.0	24.6
из них осуществляющие образовательную деятельность по программам профессионального обучения	3197	2497	2809	2651	22.7	19.4	20.5	21.0
Социальные педагоги	678	617	579	528	92.5	90.2	89.9	89.8
Педагоги-психологи	624	574	578	535	86.4	85.8	85.0	86.3
Педагоги-организаторы	434	354	335	294	78.8	80.8	80.7	78.8
Преподаватели-организаторы основ безопасности жизнедеятельности	59	54	58	52	12.0	13.1	14.8	14.4
Руководители физического воспитания	164	129	126	131	30.8	27.9	28.2	31.0
Методисты	1328	1259	1348	1308	83.7	82.3	81.7	80.9
Прочие	2703	2494	2289	2212	71.9	65.2	71.4	68.7

8.5.4. СТРУКТУРА ЧИСЛЕННОСТИ ПЕДАГОГИЧЕСКИХ РАБОТНИКОВ ОРГАНИЗАЦИЙ, ОСУЩЕСТВЛЯЮЩИХ ОБРАЗОВАТЕЛЬНУЮ ДЕЯТЕЛЬНОСТЬ ПО ПРОГРАММАМ ПРОФЕССИОНАЛЬНОГО ОБУЧЕНИЯ, ПО ВОЗРАСТНЫМ ГРУППАМ И ДОЛЖНОСТЯМ: 2023

(без внешних совместителей и работающих по договорам гражданско-правового характера; на конец года; число полных лет на 1 января)

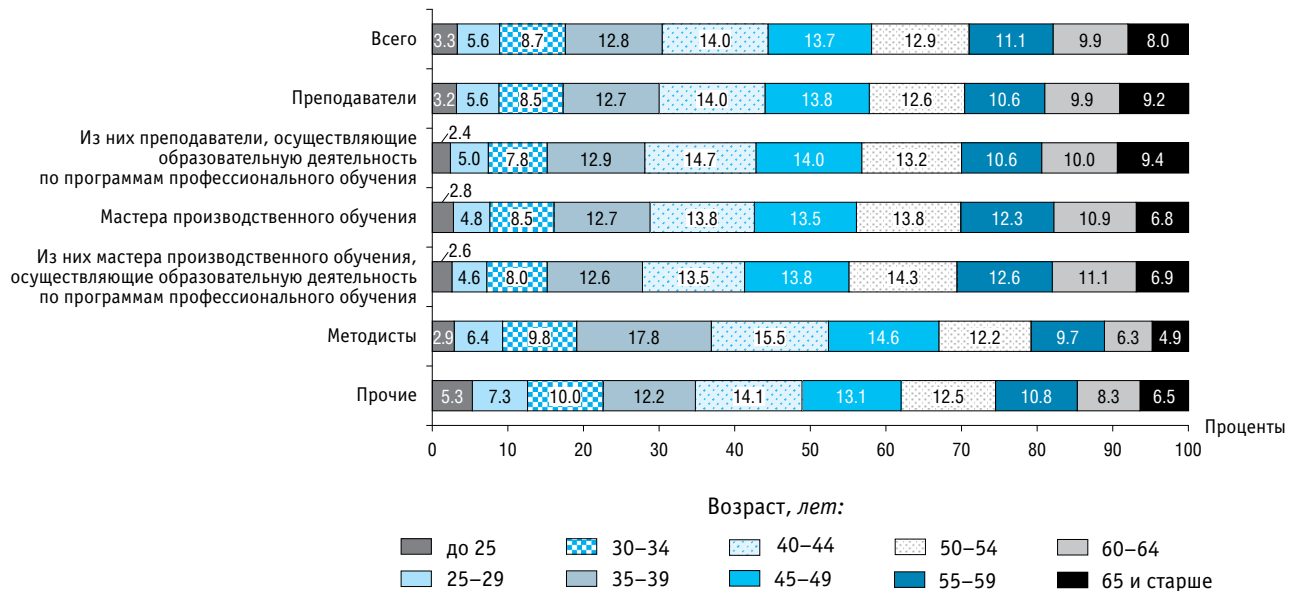

**8.5.5. ПЕДАГОГИЧЕСКИЕ РАБОТНИКИ ОРГАНИЗАЦИЙ, ОСУЩЕСТВЛЯЮЩИХ ОБРАЗОВАТЕЛЬНУЮ ДЕЯТЕЛЬНОСТЬ
ПО ПРОГРАММАМ ПРОФЕССИОНАЛЬНОГО ОБУЧЕНИЯ, ПРОШЕДШИЕ ОБУЧЕНИЕ
ПО ДОПОЛНИТЕЛЬНЫМ ПРОФЕССИОНАЛЬНЫМ ПРОГРАММАМ В ТЕЧЕНИЕ ПОСЛЕДНИХ ТРЕХ ЛЕТ**

(без внешних совместителей и работающих по договорам гражданско-правового характера; на конец года)

	Прошли повышение квалификации и (или) профессиональную переподготовку – всего			Из них									
				по профилю педагогической деятельности			по использованию информационных и коммуникационных технологий			в форме стажировки			
	2021	2022	2023	2021	2022	2023	2021	2022	2023	2021	2022	2023	
Всего:													
человек	41185	40187	38402	32018	31888	29920	8984	8038	8250	5906	6265	5873	
в процентах от общей численности	73.9	73.7	72.9	57.5	58.5	56.8	16.1	14.7	15.7	10.6	11.5	11.2	
Из них:													
преподаватели:													
человек	24575	23605	23083	19089	18675	17736	6485	5821	6164	3767	4096	4165	
в процентах от общей численности	79.2	79.9	79.1	61.5	63.2	60.8	20.9	19.7	21.1	12.1	13.9	14.3	
из них преподаватели, осуществляющие образовательную деятельность по программам профессионального обучения:													
человек	13764	13392	13408	10631	10485	10538	3642	3260	3609	2349	2405	2484	
в процентах от общей численности	76.0	77.7	76.7	58.7	60.8	60.3	20.1	18.9	20.6	13.0	13.9	14.2	
мастера производственного обучения:													
человек	12294	12934	11925	9100	10167	9109	1538	1243	1264	2139	2090	1702	
в процентах от общей численности	73.8	73.9	73.3	54.6	58.1	56.0	9.2	7.1	7.8	12.8	11.9	10.5	
из них мастера производственного обучения, осуществляющие образовательную деятельность по программам профессионального обучения:													
человек	9368	10044	9413	7023	7969	7389	1043	944	892	1492	1364	1223	
в процентах от общей численности	72.8	73.5	74.6	54.6	58.3	58.5	8.1	6.9	7.1	11.6	10.0	9.7	

8.6. Персонал организаций, осуществляющих образовательную деятельность по дополнительным общеобразовательным программам для детей

8.6.1. ЧИСЛЕННОСТЬ РАБОТНИКОВ ОРГАНИЗАЦИЙ, ОСУЩЕСТВЛЯЮЩИХ ОБРАЗОВАТЕЛЬНУЮ ДЕЯТЕЛЬНОСТЬ ПО ДОПОЛНИТЕЛЬНЫМ ОБЩЕОБРАЗОВАТЕЛЬНЫМ ПРОГРАММАМ ДЛЯ ДЕТЕЙ, ПО КАТЕГОРИЯМ

(на конец года; тысячи человек)

	Численность работников (без внешних совместителей и работающих по договорам гражданско-правового характера)		Численность внешних совместителей	
	2022	2023	2022	2023
Всего	877.2	920.5	132.7	145.4
Руководящие работники	41.5	43.4	0.9	1.1
Педагогические работники	678.6	691.7	112.9	119.8
Учебно-вспомогательный персонал	34.2	31.0	4.3	4.9
Иной персонал	123.0	154.4	14.5	19.5

8.6.2. УРОВЕНЬ ОБРАЗОВАНИЯ ПЕДАГОГИЧЕСКИХ РАБОТНИКОВ ОРГАНИЗАЦИЙ, ОСУЩЕСТВЛЯЮЩИХ ОБРАЗОВАТЕЛЬНУЮ ДЕЯТЕЛЬНОСТЬ ПО ДОПОЛНИТЕЛЬНЫМ ОБЩЕОБРАЗОВАТЕЛЬНЫМ ПРОГРАММАМ ДЛЯ ДЕТЕЙ

(без внешних совместителей и работающих по договорам гражданско-правового характера; на конец года)

	2020	2021	2022	2023
Всего, тыс. чел.	687.5	668.7	678.6	691.7
Из них имеют образование, проценты:				
высшее	77.2	77.1	77.2	77.5
высшее педагогическое	70.2	69.9	69.4	68.6
среднее профессиональное по программам подготовки специалистов среднего звена	21.4	21.1	20.8	20.4
среднее профессиональное педагогическое	18.6	18.3	17.9	17.3
Из общей численности педагогических работников – педагоги дополнительного образования, тыс. чел.	249.3	246.6	269.9	287.0
Из них имеют образование, проценты:				
высшее	73.1	72.7	73.9	74.5
высшее педагогическое	63.6	63.4	64.3	64.3
среднее профессиональное по программам подготовки специалистов среднего звена	24.5	24.0	24.1	23.2
среднее профессиональное педагогическое	20.2	20.0	20.0	19.2

8.6.3. УДЕЛЬНЫЙ ВЕС ЖЕНЩИН В СОСТАВЕ ПЕДАГОГИЧЕСКИХ РАБОТНИКОВ ОРГАНИЗАЦИЙ, ОСУЩЕСТВЛЯЮЩИХ ОБРАЗОВАТЕЛЬНУЮ ДЕЯТЕЛЬНОСТЬ ПО ДОПОЛНИТЕЛЬНЫМ ОБЩЕОБРАЗОВАТЕЛЬНЫМ ПРОГРАММАМ ДЛЯ ДЕТЕЙ

(без внешних совместителей и работающих по договорам гражданско-правового характера; на конец года)

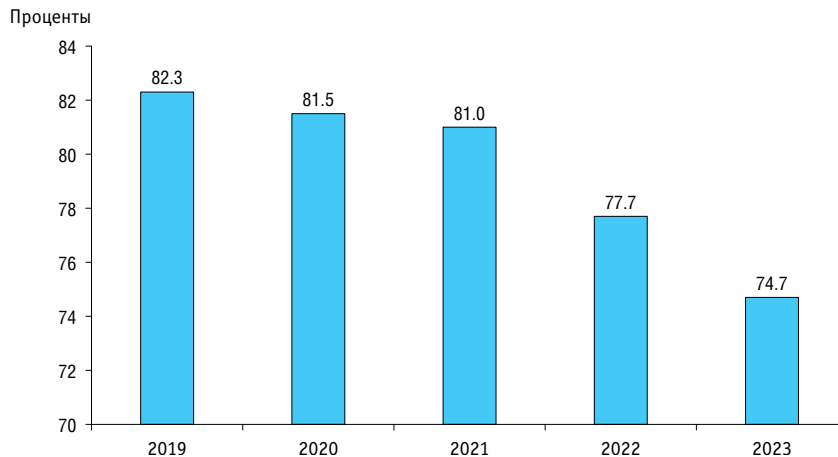

8.6.4. СТРУКТУРА ЧИСЛЕННОСТИ ПЕДАГОГИЧЕСКИХ РАБОТНИКОВ ОРГАНИЗАЦИЙ, ОСУЩЕСТВЛЯЮЩИХ ОБРАЗОВАТЕЛЬНУЮ ДЕЯТЕЛЬНОСТЬ ПО ДОПОЛНИТЕЛЬНЫМ ОБЩЕОБРАЗОВАТЕЛЬНЫМ ПРОГРАММАМ ДЛЯ ДЕТЕЙ, ПО ВОЗРАСТНЫМ ГРУППАМ

(без внешних совместителей и работающих по договорам гражданско-правового характера; на конец года)

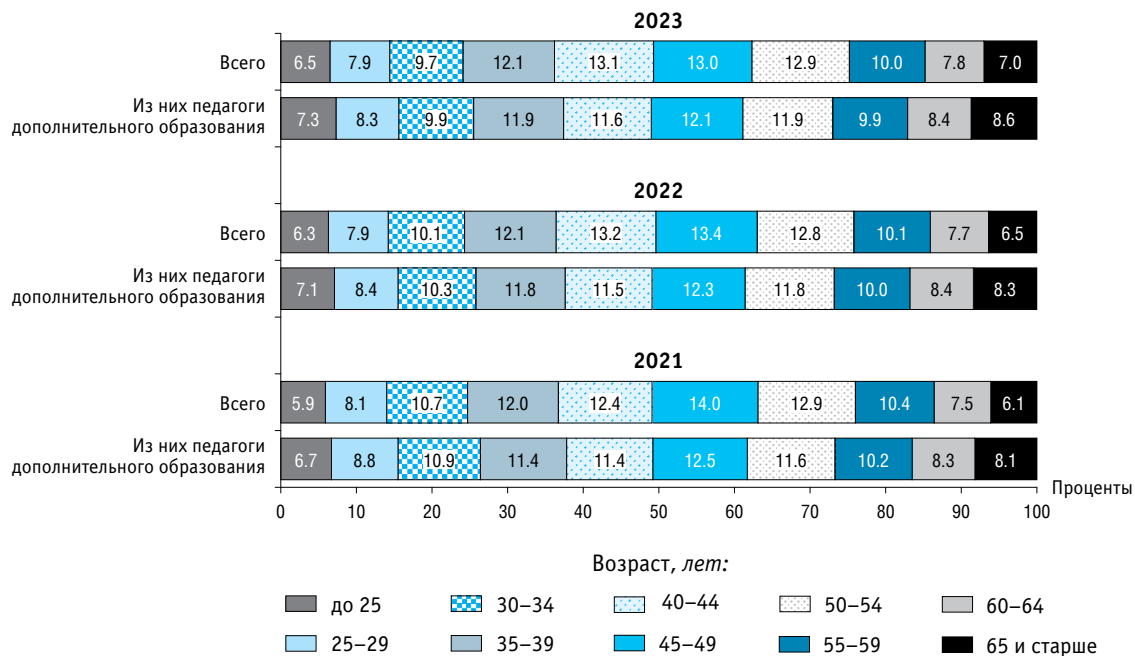

8.7. Профессорско-преподавательский состав организаций, осуществляющих образовательную деятельность по дополнительным профессиональным программам

8.7.1. ЧИСЛЕННОСТЬ ПРОФЕССОРСКО-ПРЕПОДАВАТЕЛЬСКОГО СОСТАВА ОРГАНИЗАЦИЙ, ОСУЩЕСТВЛЯЮЩИХ ОБРАЗОВАТЕЛЬНУЮ ДЕЯТЕЛЬНОСТЬ ПО ДОПОЛНИТЕЛЬНЫМ ПРОФЕССИОНАЛЬНЫМ ПРОГРАММАМ, ПО ДОЛЖНОСТЯМ

(на конец года; человек)

	Численность профессорско-преподавательского состава (без внешних совместителей и работающих по договорам гражданско-правового характера)				Численность внешних совместителей			
	2020	2021	2022	2023	2020	2021	2022	2023
Всего	25183	30819	28852	27838	13634	19538	17211	17560
Деканы факультетов	365	308	297	277	31	26	20	18
Заведующие кафедрами	2104	1961	1895	1819	452	404	319	335
Директора институтов	196	170	143	152	11	13	11	16
Профессора	2504	2265	2044	1988	1608	1712	1499	1442
Доценты	7642	8089	6499	6357	3150	3399	2925	3088
Старшие преподаватели	2901	2883	2692	2730	1187	1284	1114	1218
Преподаватели	7947	13961	14116	13234	5472	10997	9475	9381
Ассистенты	1524	1182	1166	1281	1723	1703	1848	2062

8.7.2. УРОВЕНЬ ОБРАЗОВАНИЯ ПРОФЕССОРСКО-ПРЕПОДАВАТЕЛЬСКОГО СОСТАВА ОРГАНИЗАЦИЙ, ОСУЩЕСТВЛЯЮЩИХ ОБРАЗОВАТЕЛЬНУЮ ДЕЯТЕЛЬНОСТЬ ПО ДОПОЛНИТЕЛЬНЫМ ПРОФЕССИОНАЛЬНЫМ ПРОГРАММАМ, ПО ДОЛЖНОСТЯМ
(без внешних совместителей и работающих по договорам гражданско-правового характера; на конец года)

	Имеют							
	высшее образование		ученую степень					
	человек	в процентах от общей численности	доктора наук		кандидата наук		PhD	
			человек	в процентах от общей численности	человек	в процентах от общей численности	человек	в процентах от общей численности
2020								
Всего	24518	97.4	3245	12.9	9748	38.7	24	0.1
Деканы факультетов	358	98.1	63	17.3	190	52.1	1	0.3
Заведующие кафедрами	2099	99.8	805	38.3	974	46.3	5	0.2
Директора институтов	194	99.0	50	25.5	97	49.5	1	0.5
Профессора	2500	99.8	1967	78.6	280	11.2	7	0.3
Доценты	7637	99.9	209	2.7	6870	89.9	1	0.0
Старшие преподаватели	2886	99.5	72	2.5	407	14.0	1	0.0
Преподаватели	7353	92.5	58	0.7	381	4.8	8	0.1
Ассистенты	1491	97.8	21	1.4	549	36.0	–	–
2021								
Всего	29767	96.6	3048	9.9	10215	33.1	41	0.1
Деканы факультетов	307	99.7	64	20.8	191	62.0	1	0.3
Заведующие кафедрами	1960	99.9	725	37.0	917	46.8	1	0.1
Директора институтов	170	100	46	27.1	90	52.9	–	–
Профессора	2264	100	1916	84.6	194	8.6	20	0.9
Доценты	8089	100	200	2.5	7469	92.3	7	0.1
Старшие преподаватели	2846	98.7	36	1.2	332	11.5	9	0.3
Преподаватели	12968	92.9	58	0.4	598	4.3	3	0.0
Ассистенты	1163	98.4	3	0.3	424	35.9	–	–

(окончание)

	Имеют							
	высшее образование		ученую степень					
			доктора наук		кандидата наук		PhD	
	человек	в процентах от общей численности	человек	в процентах от общей численности	человек	в процентах от общей численности	человек	в процентах от общей численности
2022								
Всего	27627	95.8	2848	9.9	8471	29.4	35	0.1
Деканы факультетов	297	100	66	22.2	162	54.5	1	0.3
Заведующие кафедрами	1889	99.7	724	38.2	842	44.4	1	0.1
Директора институтов	143	100	38	26.6	82	57.3	–	–
Профессора	2043	100	1677	82.0	200	9.8	12	0.6
Доценты	6497	100	217	3.3	5849	90.0	5	0.1
Старшие преподаватели	2662	98.9	63	2.3	328	12.2	7	0.3
Преподаватели	12961	91.8	58	0.4	628	4.4	7	0.0
Ассистенты	1135	97.3	5	0.4	380	32.6	2	0.2
2023								
Всего	26697	95.9	2767	9.9	8406	30.2	19	0.1
Деканы факультетов	277	100	53	19.1	161	58.1	1	0.4
Заведующие кафедрами	1817	99.9	704	38.7	805	44.3	1	0.1
Директора институтов	152	100	43	28.3	87	57.2	–	–
Профессора	1987	99.9	1636	82.3	208	10.5	5	0.3
Доценты	6355	100	185	2.9	5779	90.9	6	0.1
Старшие преподаватели	2705	99.1	87	3.2	407	14.9	4	0.1
Преподаватели	12138	91.7	54	0.4	602	4.5	–	–
Ассистенты	1266	98.8	5	0.4	357	27.9	2	0.2

8.7.3. ЧИСЛЕННОСТЬ ЖЕНЩИН В СОСТАВЕ ПРОФЕССОРСКО-ПРЕПОДАВАТЕЛЬСКОГО СОСТАВА ОРГАНИЗАЦИЙ, ОСУЩЕСТВЛЯЮЩИХ ОБРАЗОВАТЕЛЬНУЮ ДЕЯТЕЛЬНОСТЬ ПО ДОПОЛНИТЕЛЬНЫМ ПРОФЕССИОНАЛЬНЫМ ПРОГРАММАМ, ПО ДОЛЖНОСТЯМ

(без внешних совместителей и работающих по договорам гражданско-правового характера; на конец года)

	Человек				В процентах от общей численности			
	2020	2021	2022	2023	2020	2021	2022	2023
Всего	15632	19526	18513	17740	62.1	63.4	64.2	63.7
Деканы факультетов	235	189	175	170	64.4	61.4	58.9	61.4
Заведующие кафедрами	1122	1083	1068	1062	53.3	55.2	56.4	58.4
Директора институтов	103	78	70	86	52.6	45.9	49.0	56.6
Профессора	1163	1093	949	923	46.4	48.3	46.4	46.4
Доценты	5124	5425	4424	4386	67.1	67.1	68.1	69.0
Старшие преподаватели	1858	1800	1701	1745	64.0	62.4	63.2	63.9
Преподаватели	4970	9033	9320	8477	62.5	64.7	66.0	64.1
Ассистенты	1057	825	806	891	69.4	69.8	69.1	69.6

8.7.4. СТРУКТУРА ЧИСЛЕННОСТИ ПРОФЕССОРСКО-ПРЕПОДАВАТЕЛЬСКОГО СОСТАВА ОРГАНИЗАЦИЙ, ОСУЩЕСТВЛЯЮЩИХ ОБРАЗОВАТЕЛЬНУЮ ДЕЯТЕЛЬНОСТЬ ПО ДОПОЛНИТЕЛЬНЫМ ПРОФЕССИОНАЛЬНЫМ ПРОГРАММАМ, ПО ВОЗРАСТНЫМ ГРУППАМ И ДОЛЖНОСТЯМ: 2023

(без внешних совместителей и работающих по договорам гражданско-правового характера; на конец года; число полных лет на 1 января)

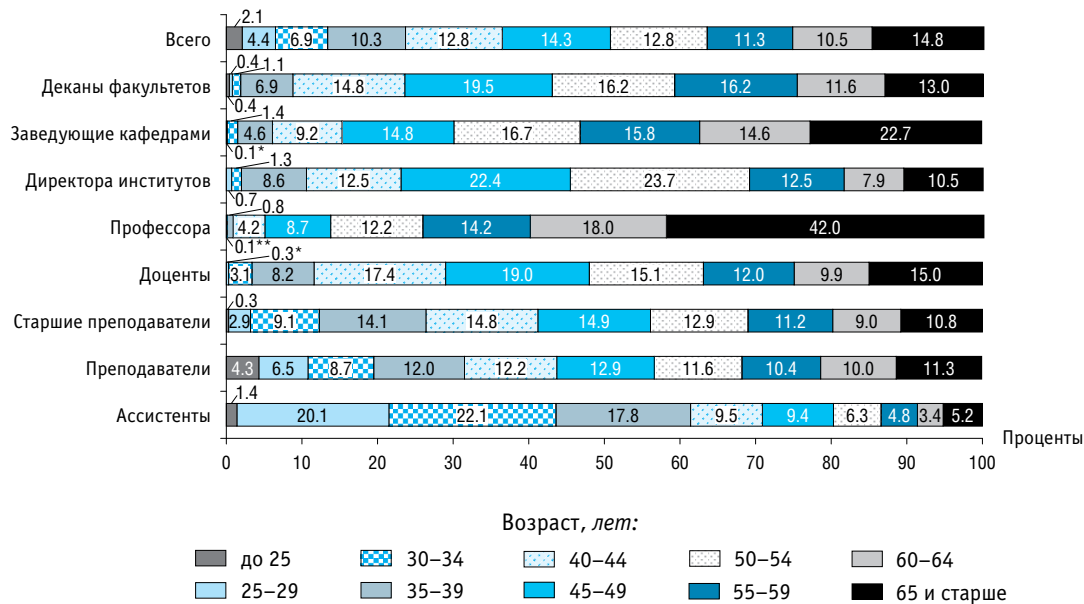

* Значение показателя по возрастной группе 25–29 лет.

** Значение показателя по возрастной группе 30–34 лет.

8.7.5. ПРОФЕССОРСКО-ПРЕПОДАВАТЕЛЬСКИЙ СОСТАВ ОРГАНИЗАЦИЙ, ОСУЩЕСТВЛЯЮЩИХ ОБРАЗОВАТЕЛЬНУЮ ДЕЯТЕЛЬНОСТЬ ПО ДОПОЛНИТЕЛЬНЫМ ПРОФЕССИОНАЛЬНЫМ ПРОГРАММАМ, ПРОШЕДШИЙ ОБУЧЕНИЕ ПО ДОПОЛНИТЕЛЬНЫМ ПРОФЕССИОНАЛЬНЫМ ПРОГРАММАМ В ТЕЧЕНИЕ ПОСЛЕДНИХ ТРЕХ ЛЕТ

(без внешних совместителей и работающих по договорам гражданско-правового характера; на конец года)

	Человек				В процентах от общей численности			
	2020	2021	2022	2023	2020	2021	2022	2023
Прошли повышение квалификации и (или) переподготовку – всего	20417	25754	24019	23033	81.1	83.6	83.2	82.7
Из них:								
по профилю педагогической деятельности	16126	20627	19552	18993	64.0	66.9	67.8	68.2
по использованию информационных и коммуникационных технологий	10274	12089	9647	8427	40.8	39.2	33.4	30.3

8.8. Зарботная плата в образовании

8.8.1. СРЕДНЕМЕСЯЧНАЯ НОМИНАЛЬНАЯ НАЧИСЛЕННАЯ ЗАРБОТНАЯ ПЛАТА РАБОТНИКОВ ОБРАЗОВАНИЯ



8.8.2. РЕАЛЬНАЯ НАЧИСЛЕННАЯ ЗАРПЛАТА В ОБРАЗОВАНИИ И ЭКОНОМИКЕ В ЦЕЛОМ (в процентах к предыдущему году)

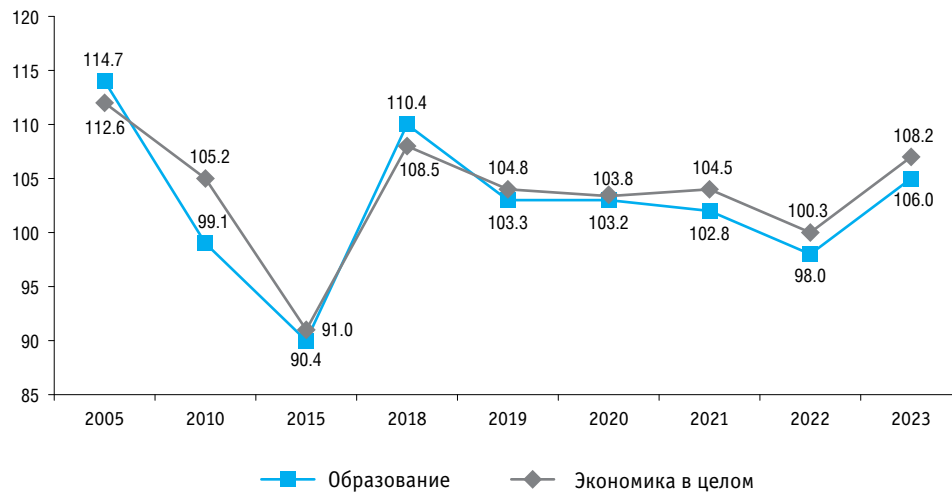

8.8.3. СРЕДНЕМЕСЯЧНАЯ НОМИНАЛЬНАЯ НАЧИСЛЕННАЯ ЗАРАБОТНАЯ ПЛАТА РАБОТНИКОВ ОБРАЗОВАНИЯ*

	Рубли				В процентах к заработной плате в экономике в целом			
	2020	2021	2022	2023	2020	2021	2022	2023
Всего	39563	43391	48400	54315	77.1	75.8	74.1	72.6
Образование дошкольное	28670	31054	34761	38899	55.8	54.2	53.2	52.0
Образование начальное общее	35357	40038	45233	50510	68.9	69.9	69.2	67.5
Образование основное общее	40059	43818	49582	55461	78.0	76.5	75.9	74.1
Образование среднее общее	39214	43260	47954	53309	76.4	75.6	73.4	71.2
Образование профессиональное среднее	39816	43741	49776	55276	77.5	76.4	76.2	73.8
Образование высшее	67741	75665	83554	94396	131.9	132.2	127.9	126.1
Образование дополнительное детей и взрослых	38795	42247	46911	53844	75.6	73.8	71.8	71.9
Образование профессиональное дополнительное	46539	50671	55953	65377	90.6	88.5	85.6	87.3
Обучение профессиональное	44244	45559	53257	61400	86.2	79.6	81.5	82.0

* В соответствии с ОКВЭД2.

8.8.4. СРЕДНЯЯ ЗАРАБОТНАЯ ПЛАТА ПЕДАГОГИЧЕСКИХ РАБОТНИКОВ ГОСУДАРСТВЕННЫХ И МУНИЦИПАЛЬНЫХ ОБРАЗОВАТЕЛЬНЫХ ОРГАНИЗАЦИЙ: 2023



* Средняя заработная плата педагогических работников дошкольных образовательных организаций приведена в процентах к средней заработной плате в сфере общего образования, педагогических работников образовательных организаций дополнительного образования детей – к средней заработной плате учителей.

** Без учета выплат за классное руководство (5000 рублей).

*** Без учета выплат за кураторство (5000 рублей).

МЕТОДОЛОГИЧЕСКИЕ КОММЕНТАРИИ

Укомплектованность штатов – отношение числа занятых должностей к количеству ставок согласно штатному расписанию, в процентах.

Педагогический работник – физическое лицо, которое состоит в трудовых, служебных отношениях с организацией, осуществляющей образовательную деятельность, и выполняет обязанности по обучению, воспитанию обучающихся и (или) организации образовательной деятельности.

Численность обучающихся по образовательным программам в расчете на одного педагогического работника (воспитателя, учителя, преподавателя и мастера производственного обучения, работника профессорско-преподавательского состава) определяется как отношение численности обучающихся к численности педагогических работников (воспитателей, учителей, преподавателей и мастеров производственного обучения, работников профессорско-преподавательского состава) (с учетом внешних совместителей) в эквиваленте полной занятости (за исключением педагогических работников (воспитателей) организаций, осуществляющих образовательную деятельность по образовательным программам дошкольного образования, присмотр и уход за детьми (используется численность без внешних совместителей и работающих по договорам гражданско-правового характера и без учета эквивалента полной занятости)).

В отношении образовательных программ начального, основного и среднего общего образования, среднего профессионального и высшего образования – программ бакалавриата, специалитета, магистратуры используется расчетная численность обучающихся, определяемая исходя из численности обучающихся очной формы обучения плюс 25% от численности обучающихся очно-заочной формы обучения плюс 10% от численности обучающихся заочной формы обучения.

Среднемесячная номинальная начисленная заработная плата работников организаций в рассматриваемом периоде исчисляется на основании первичных статистических данных, полученных от организаций, делением фонда начисленной заработной платы работников на среднесписочную численность работников и на количество месяцев в периоде.

Фонд заработной платы работников организаций включает начисленные работникам суммы оплаты труда (с учетом налога на доходы физических лиц и других удержаний в соответствии с законодательством Российской Федерации) в денежной и неденежной формах за отработанное и неотработанное время, компенсационные выплаты, связанные с режимом работы и условиями труда, доплаты и надбавки, премии, единовременные поощрительные выплаты, а также оплату питания и проживания, имеющую систематический характер.

Реальная среднемесячная начисленная заработная плата работников организаций характеризует покупательную способность заработной платы в отчетном периоде в связи с изменением цен на потребительские товары и услуги по сравнению с базисным периодом. Для этого рассчитывается индекс реальной

среднемесячной начисленной заработной платы путем деления индекса среднемесячной номинальной начисленной заработной платы на индекс потребительских цен (тарифов) на товары и услуги за один и тот же период.



**УСЛОВИЯ ОБУЧЕНИЯ В ОРГАНИЗАЦИЯХ,
ОСУЩЕСТВЛЯЮЩИХ ОБРАЗОВАТЕЛЬНУЮ ДЕЯТЕЛЬНОСТЬ**

9.1. Состояние зданий

9.1.1. ТЕХНИЧЕСКОЕ СОСТОЯНИЕ ЗДАНИЙ ДОШКОЛЬНЫХ ОБРАЗОВАТЕЛЬНЫХ ОРГАНИЗАЦИЙ

(на конец года)

	2015	2020	2021	2022*	2023*
Здания:					
требующие капитального ремонта	3991	2870	3147	3739	6427
в процентах от общего числа зданий	7.8	6.2	7.0	8.3	14.9
городская местность	6.8	5.3	5.0	7.8	14.1
сельская местность	9.3	8.1	11.1	9.2	16.4
находящиеся в аварийном состоянии	232	168	71	158	79
в процентах от общего числа зданий	0.5	0.4	0.2	0.3	0.2
городская местность	0.3	0.3	0.1	0.3	0.2
сельская местность	0.7	0.6	0.3	0.5	0.2
оборудованные, <i>в процентах от общего числа зданий:</i>					
водопроводом	94.4	97.2	...	96.4	98.1
городская местность	97.7	99.3	...	97.9	99.4
сельская местность	89.8	93.3	...	93.3	95.5
водоотведением (канализацией)	93.4	96.9	...	96.0	97.7
городская местность	97.3	99.2	...	97.7	99.2
сельская местность	87.8	92.7	...	92.7	94.6
центральным отоплением	94.8	95.8	...	93.6	95.9
городская местность	97.3	98.5	...	96.4	98.1
сельская местность	91.3	90.8	...	88.1	91.4

* Включая здания, в которых организация занимает только часть помещений (этажей).

**9.1.2. ТЕХНИЧЕСКОЕ СОСТОЯНИЕ И БЛАГОУСТРОЙСТВО ЗДАНИЙ ОБРАЗОВАТЕЛЬНЫХ ОРГАНИЗАЦИЙ,
ОСУЩЕСТВЛЯЮЩИХ ОБРАЗОВАТЕЛЬНУЮ ДЕЯТЕЛЬНОСТЬ ПО ОБРАЗОВАТЕЛЬНЫМ ПРОГРАММАМ
НАЧАЛЬНОГО, ОСНОВНОГО И СРЕДНЕГО ОБЩЕГО ОБРАЗОВАНИЯ**

(на конец года; в процентах от общего числа зданий)

	2020	2021	2022	2023		
				Всего	Государственные и муниципальные организации	Частные организации
Всего						
Здания:						
требующие капитального ремонта	10.5	24.7	26.4	27.5	28.1	2.2
находящиеся в аварийном состоянии	0.7	0.8	0.8	0.7	0.7	0.1
оборудованные:						
водопроводом	91.2	91.6	91.9	92.9	92.9	91.6
водоотведением (канализацией)	90.4	90.8	91.0	92.2	92.2	91.4
центральным отоплением	91.8	92.2	92.4	93.2	93.4	87.6
автоматической пожарной сигнализацией	94.7	94.9	95.0	95.7	95.8	91.1
Городская местность						
Здания:						
требующие капитального ремонта	9.9	23.7	25.4	26.9	27.9	2.4
находящиеся в аварийном состоянии	0.4	0.5	0.5	0.5	0.5	–
оборудованные:						
водопроводом	95.7	95.9	96.2	96.7	97.0	90.8
водоотведением (канализацией)	95.2	95.5	95.7	96.3	96.6	90.5
центральным отоплением	95.4	95.7	95.9	96.3	96.8	86.6
автоматической пожарной сигнализацией	95.8	96.0	96.2	96.7	96.9	90.0

(окончание)

	2020	2021	2022	2023		
				Всего	Государственные и муниципальные организации	Частные организации
Сельская местность						
Здания:						
требующие капитального ремонта	11.0	25.5	27.2	28.1	28.2	0.6
находящиеся в аварийном состоянии	0.9	1.0	1.0	0.9	0.9	0.6
оборудованные:						
водопроводом	87.7	88.2	88.4	89.6	89.5	98.8
водоотведением (канализацией)	86.7	87.1	87.3	88.7	88.6	98.8
центральным отоплением	89.0	89.5	89.5	90.6	90.6	95.7
автоматической пожарной сигнализацией	93.9	94.1	94.2	94.8	94.8	100

**9.1.3. ТЕХНИЧЕСКОЕ СОСТОЯНИЕ И БЛАГОУСТРОЙСТВО ЗДАНИЙ ОРГАНИЗАЦИЙ, ОСУЩЕСТВЛЯЮЩИХ ДЕЯТЕЛЬНОСТЬ
ПО ДОПОЛНИТЕЛЬНЫМ ОБЩЕОБРАЗОВАТЕЛЬНЫМ ПРОГРАММАМ ДЛЯ ДЕТЕЙ**
(на конец года)

	2022			2023		
	Всего	Городская местность	Сельская местность	Всего	Городская местность	Сельская местность
Здания:						
требующие капитального ремонта	3809	2540	1269	4688	3106	1582
в процентах от общего числа зданий	12.5	11.0	16.9	10.6	9.1	16.0
находящиеся в аварийном состоянии	619	425	194	845	567	278
в процентах от общего числа зданий	2.0	1.8	2.6	1.9	1.7	2.8
<i>оборудованные, в процентах от общего числа зданий:</i>						
водопроводом	79.8	77.7	86.1	75.5	74.3	79.7
водоотведением (канализацией)	78.3	76.6	83.5	74.3	73.4	77.5
центральной отоплением	76.0	75.0	79.1	72.4	71.7	75.1
автоматической пожарной сигнализацией	79.6	76.4	89.6	74.6	73.2	79.5

9.1.4. ТЕХНИЧЕСКОЕ СОСТОЯНИЕ ЗДАНИЙ ОБРАЗОВАТЕЛЬНЫХ ОРГАНИЗАЦИЙ, ОСУЩЕСТВЛЯЮЩИХ ОБРАЗОВАТЕЛЬНУЮ ДЕЯТЕЛЬНОСТЬ ПО ОБРАЗОВАТЕЛЬНЫМ ПРОГРАММАМ СРЕДНЕГО ПРОФЕССИОНАЛЬНОГО ОБРАЗОВАНИЯ
(на конец года)

	Площадь зданий, требующих капитального ремонта				Площадь зданий, находящихся в аварийном состоянии			
	2020	2021	2022	2023	2020	2021	2022	2023
Тысячи квадратных метров								
Общая площадь	5324.2	5931.9	8091.7	12211.8	439.5	472.8	592.1	710.5
Учебно-лабораторные здания (корпуса)	3105.5	3389.7	4951.0	7926.8	221.0	230.8	287.8	370.4
Здания общежитий	1866.8	2153.3	2665.1	3729.7	131.7	157.7	202.1	236.0
Прочие здания (помещения)	351.9	388.9	475.6	555.3	86.9	84.3	102.2	104.2
В процентах от общей площади								
Общая площадь	12.7	14.1	19.2	29.3	1.0	1.1	1.4	1.7
Государственные и муниципальные организации	13.1	14.6	19.9	30.3	1.1	1.2	1.5	1.8
Частные организации	0.2	0.1	0.7	0.8	–	0.0	–	0.1
Учебно-лабораторные здания (корпуса)	10.7	11.6	16.8	27.1	0.8	0.8	1.0	1.3
Государственные и муниципальные организации	11.1	12.1	17.6	28.4	0.8	0.8	1.0	1.3
Частные организации	0.1	0.1	0.6	0.5	–	0.0	–	0.1
Здания общежитий	19.8	22.8	28.5	40.1	1.4	1.7	2.2	2.5
Государственные и муниципальные организации	20.0	23.1	28.9	40.6	1.4	1.7	2.2	2.6
Частные организации	1.0	1.0	1.2	4.4	–	–	–	–
Прочие здания (помещения)	10.1	11.1	14.4	17.4	2.5	2.4	3.1	3.3

9.1.5. ТЕХНИЧЕСКОЕ СОСТОЯНИЕ ЗДАНИЙ ОБРАЗОВАТЕЛЬНЫХ ОРГАНИЗАЦИЙ ВЫСШЕГО ОБРАЗОВАНИЯ

(на конец года)

	Площадь зданий, требующих капитального ремонта						Площадь зданий, находящихся в аварийном состоянии					
	2010	2015	2020	2021	2022	2023	2010	2015	2020	2021	2022	2023
Тысячи квадратных метров												
Общая площадь	6319.1	8582.0	12465.9	13038.6	12694.0	13069.5	396.1	602.6	563.5	602.3	626.0	571.3
Учебно-лабораторные здания (корпуса)	3929.6	5097.0	6965.8	7251.2	7001.8	7226.6	226.5	317.0	216.6	240.7	220.7	211.9
Здания общежитий	2202.8	3061.1	4900.6	4971.2	4854.0	4999.0	151.5	189.2	192.9	232.2	187.9	194.5
Прочие здания (помещения)	186.7	423.9	599.6	816.1	838.2	843.9	18.1	96.4	154.0	129.4	217.4	164.9
В процентах от общей площади												
Общая площадь	9.4	13.2	19.7	20.3	19.6	20.0	0.6	0.9	0.9	0.9	1.0	0.9
Государственные и муниципальные организации	10.1	13.8	20.5	21.1	20.4	20.7	0.6	1.0	0.9	1.0	1.0	0.9
Частные организации	0.5	0.4	0.0	0.0	0.1	0.1	0.0	–	–	–	0.0	0.0
Учебно-лабораторные здания (корпуса)	7.9	11.3	16.6	17.3	16.6	17.1	0.5	0.7	0.5	0.6	0.5	0.5
Государственные и муниципальные организации	8.8	12.0	17.5	18.1	17.4	17.9	0.5	0.8	0.5	0.6	0.6	0.5
Частные организации	0.5	0.4	0.0	0.0	0.2	0.1	0.0	–	–	–	0.0	0.0
Здания общежитий	16.0	20.3	31.4	31.4	30.4	30.4	1.1	1.3	1.2	1.5	1.2	1.2
Государственные и муниципальные организации	16.1	20.5	31.7	31.7	30.8	30.8	1.1	1.3	1.2	1.5	1.2	1.2
Частные организации	1.1	–	–	–	–	–	–	–	–	–	–	–
Прочие здания (помещения)	4.9	8.6	10.5	13.1	12.9	12.5	0.5	2.0	2.7	2.1	3.3	2.5

9.1.6. ПЛОЩАДЬ ЗДАНИЙ ОБРАЗОВАТЕЛЬНЫХ ОРГАНИЗАЦИЙ, ОСУЩЕСТВЛЯЮЩИХ ОБРАЗОВАТЕЛЬНУЮ ДЕЯТЕЛЬНОСТЬ ПО ОБРАЗОВАТЕЛЬНЫМ ПРОГРАММАМ СРЕДНЕГО ПРОФЕССИОНАЛЬНОГО ОБРАЗОВАНИЯ, И ОБРАЗОВАТЕЛЬНЫХ ОРГАНИЗАЦИЙ ВЫСШЕГО ОБРАЗОВАНИЯ, ОБОРУДОВАННЫХ ОХРАННО-ПОЖАРНОЙ СИГНАЛИЗАЦИЕЙ
(на конец года)

	Площадь зданий, оборудованных охранно-пожарной сигнализацией, тыс. кв. м				В процентах от общей площади зданий			
	2020	2021	2022	2023	2020	2021	2022	2023
Всего								
Образовательные организации, осуществляющие образовательную деятельность по образовательным программам среднего профессионального образования:								
учебно-лабораторные здания (корпуса)	25130.9	25580.0	25942.0	25640.9	86.2	87.8	88.2	87.8
здания общежитий	8184.1	8272.2	8240.4	8118.2	86.7	87.7	88.1	87.3
Образовательные организации высшего образования:								
учебно-лабораторные здания (корпуса)	37528.8	37155.7	37869.0	37643.0	89.7	88.5	89.8	88.9
здания общежитий	14560.8	14670.7	14975.8	15353.4	93.2	92.5	93.9	93.5
Государственные и муниципальные организации								
Образовательные организации, осуществляющие образовательную деятельность по образовательным программам среднего профессионального образования:								
учебно-лабораторные здания (корпуса)	24217.5	24597.9	24880.8	24568.0	86.4	88.0	88.4	88.0
здания общежитий	8065.0	8159.9	8127.1	8001.9	86.6	87.7	88.1	87.3
Образовательные организации высшего образования:								
учебно-лабораторные здания (корпуса)	35791.7	35353.4	36053.5	35816.4	89.8	88.5	89.9	88.9
здания общежитий	14439.4	14540.6	14862.4	15215.2	93.4	92.8	94.2	93.6

(окончание)

	Площадь зданий, оборудованных охранно-пожарной сигнализацией, тыс. кв. м				В процентах от общей площади зданий			
	2020	2021	2022	2023	2020	2021	2022	2023
Частные организации								
Образовательные организации, осуществляющие образовательную деятельность по образовательным программам среднего профессионального образования:								
учебно-лабораторные здания (корпуса)	913.3	982.0	1061.1	1072.9	80.7	83.2	83.5	83.0
здания общежитий	119.1	112.3	113.2	116.3	87.7	88.3	88.9	89.8
Образовательные организации высшего образования:								
учебно-лабораторные здания (корпуса)	1737.1	1802.3	1815.4	1826.6	87.4	88.4	87.5	89.2
здания общежитий	121.3	130.1	113.4	138.3	68.8	70.3	63.1	78.8

9.2. Материально-техническое обеспечение

9.2.1. ПЛОЩАДЬ ЗДАНИЙ ДОШКОЛЬНЫХ ОБРАЗОВАТЕЛЬНЫХ ОРГАНИЗАЦИЙ

(на конец года)

	2010	2015	2020	2021	2022	2023
Общая площадь, млн кв. м	58.5	63.5	66.3	63.5	71.2	69.4
Городская местность	45.5	49.3	52.7	50.8	56.4	55.1
Сельская местность	13.0	14.2	13.6	12.7	14.8	14.3
Площадь зданий (помещений) для учебно-воспитательных целей образовательной организации в расчете на одного воспитанника, кв. м	5.2	5.3
Городская местность	5.0	5.2
Сельская местность	5.7	5.8

9.2.2. РАСПРЕДЕЛЕНИЕ ПЛОЩАДИ ЗДАНИЙ ОБРАЗОВАТЕЛЬНЫХ ОРГАНИЗАЦИЙ, ОСУЩЕСТВЛЯЮЩИХ ОБРАЗОВАТЕЛЬНУЮ ДЕЯТЕЛЬНОСТЬ ПО ОБРАЗОВАТЕЛЬНЫМ ПРОГРАММАМ ДОШКОЛЬНОГО ОБРАЗОВАНИЯ, ПО ФОРМАМ ВЛАДЕНИЯ, ПОЛЬЗОВАНИЯ: 2023

(на конец года)

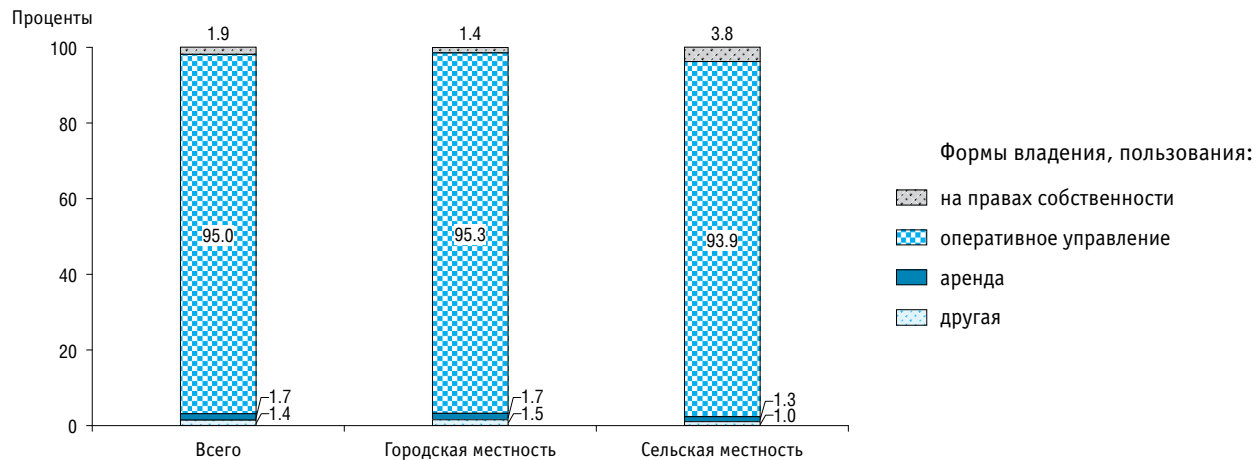

9.2.3. ПЛОЩАДЬ ЗДАНИЙ ОБРАЗОВАТЕЛЬНЫХ ОРГАНИЗАЦИЙ, ОСУЩЕСТВЛЯЮЩИХ ОБРАЗОВАТЕЛЬНУЮ ДЕЯТЕЛЬНОСТЬ ПО ОБРАЗОВАТЕЛЬНЫМ ПРОГРАММАМ НАЧАЛЬНОГО, ОСНОВНОГО И СРЕДНЕГО ОБЩЕГО ОБРАЗОВАНИЯ

(на конец года; тысячи квадратных метров)

	2020	2021	2022	2023
Всего				
Общая площадь	171442.2	175664.9	179327.1	185768.5
Учебная	76741.4	78133.2	79482.7	81910.4
Учебно-вспомогательная	27739.7	28280.0	28798.7	29763.2
Подсобная	45773.1	47645.0	48658.3	50386.9
Прочие здания (помещения)	21188.0	21606.7	22387.4	23707.9
Государственные и муниципальные организации				
Общая площадь	169330.0	173391.2	176952.3	183088.7
Учебная	75727.4	77060.0	78382.6	80693.9
Учебно-вспомогательная	27439.9	27941.7	28449.8	29357.1
Подсобная	45342.7	47171.6	48159.5	49838.2
Прочие здания (помещения)	20820.1	21217.8	21960.3	23199.6
Частные организации				
Общая площадь	2112.2	2273.7	2374.9	2679.8
Учебная	1014.0	1073.2	1100.1	1216.6
Учебно-вспомогательная	299.9	338.2	348.9	406.2
Подсобная	430.5	473.4	498.8	548.7
Прочие здания (помещения)	367.9	388.9	427.1	508.4

9.2.4. РАСПРЕДЕЛЕНИЕ ПЛОЩАДИ ЗДАНИЙ ОБРАЗОВАТЕЛЬНЫХ ОРГАНИЗАЦИЙ, ОСУЩЕСТВЛЯЮЩИХ ОБРАЗОВАТЕЛЬНУЮ ДЕЯТЕЛЬНОСТЬ ПО ОБРАЗОВАТЕЛЬНЫМ ПРОГРАММАМ НАЧАЛЬНОГО, ОСНОВНОГО И СРЕДНЕГО ОБЩЕГО ОБРАЗОВАНИЯ, ПО ФОРМАМ ВЛАДЕНИЯ, ПОЛЬЗОВАНИЯ: 2023

(на конец года)

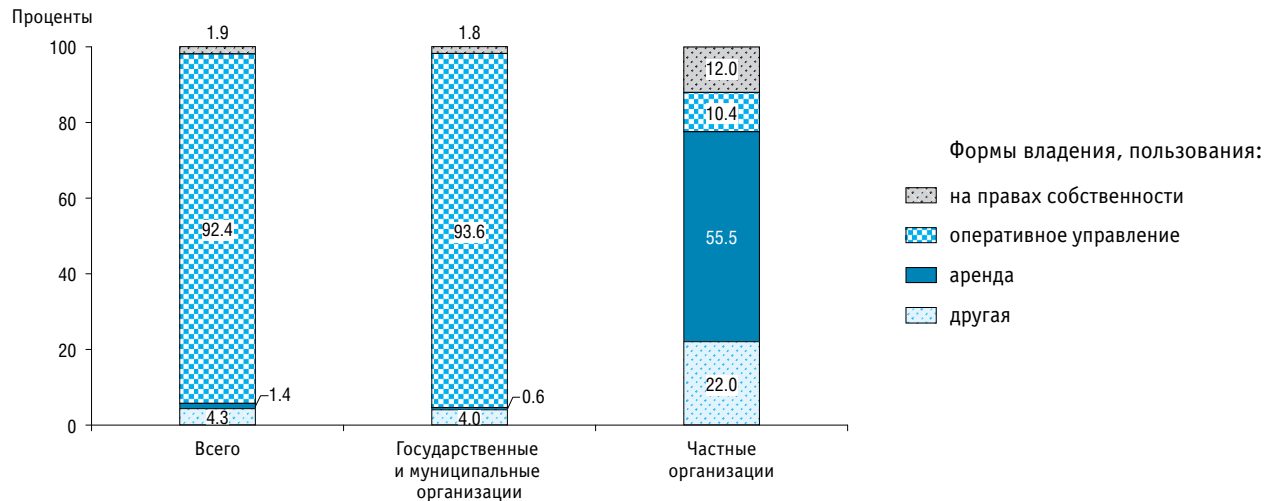

9.2.5. УЧЕБНАЯ ПЛОЩАДЬ ЗДАНИЙ ОБРАЗОВАТЕЛЬНЫХ ОРГАНИЗАЦИЙ, ОСУЩЕСТВЛЯЮЩИХ ОБРАЗОВАТЕЛЬНУЮ ДЕЯТЕЛЬНОСТЬ ПО ОБРАЗОВАТЕЛЬНЫМ ПРОГРАММАМ НАЧАЛЬНОГО, ОСНОВНОГО И СРЕДНЕГО ОБЩЕГО ОБРАЗОВАНИЯ
(на конец года)

	2015*	2020	2021	2022	2023
Учебная площадь, млн кв. м	58.5	76.7	78.1	79.5	81.9
В процентах от общей площади помещений организаций	33.2	44.8	44.5	44.3	44.1
В расчете на одного обучающегося, кв. м	4.6	4.3	4.2	4.2	4.2
Государственные и муниципальные организации	4.6	4.2	4.2	4.2	4.2
Частные организации	5.8	7.1	6.7	6.4	6.1

* На начало 2015/2016 учебного года; без учета площади вечерних (сменных) общеобразовательных организаций.

9.2.6. ПЛОЩАДЬ ЗДАНИЙ ОРГАНИЗАЦИЙ, ОСУЩЕСТВЛЯЮЩИХ ДЕЯТЕЛЬНОСТЬ ПО ДОПОЛНИТЕЛЬНЫМ ОБЩЕОБРАЗОВАТЕЛЬНЫМ ПРОГРАММАМ ДЛЯ ДЕТЕЙ: 2023
(на конец года; тысячи квадратных метров)

	2022			2023		
	Всего	Городская местность	Сельская местность	Всего	Городская местность	Сельская местность
Общая площадь	21288.0	16850.8	4437.2	30810.1	25718.0	5092.2
Из нее площадь помещений:						
для осуществления образовательной деятельности	11291.5	8723.7	2567.8	17445.4	14390.0	3055.4
для организации досуговой деятельности учащихся	1179.9	894.5	285.4	1708.5	1179.3	529.2

9.2.7. РАСПРЕДЕЛЕНИЕ ПЛОЩАДИ ЗДАНИЙ ОРГАНИЗАЦИЙ, ОСУЩЕСТВЛЯЮЩИХ ДЕЯТЕЛЬНОСТЬ ПО ДОПОЛНИТЕЛЬНЫМ ОБЩЕОБРАЗОВАТЕЛЬНЫМ ПРОГРАММАМ ДЛЯ ДЕТЕЙ, ПО ФОРМАМ ВЛАДЕНИЯ, ПОЛЬЗОВАНИЯ: 2023

(на конец года)

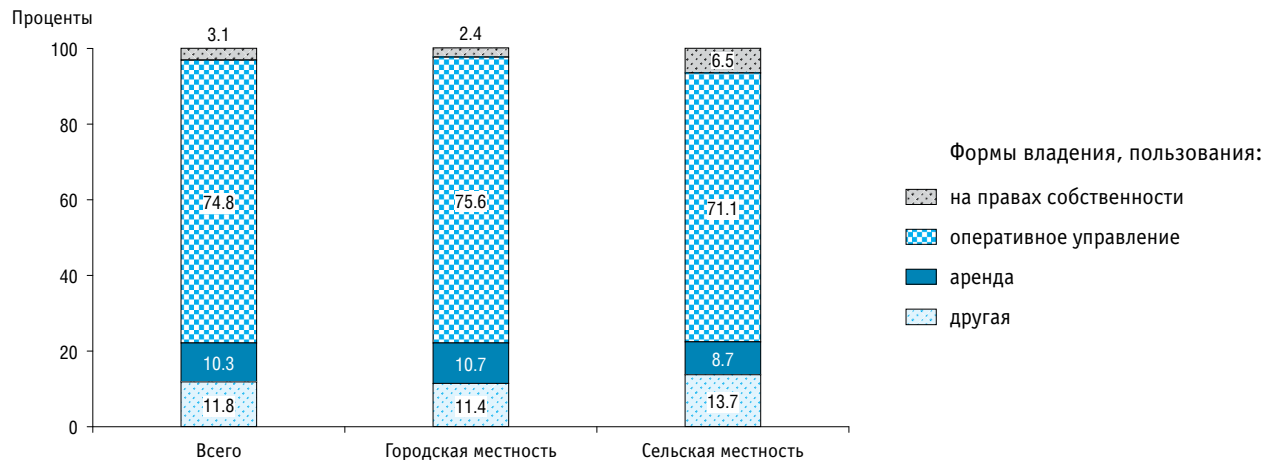

9.2.8. ОСНАЩЕННОСТЬ УЧЕБНОГО ПРОЦЕССА В ОРГАНИЗАЦИЯХ, ОСУЩЕСТВЛЯЮЩИХ ДЕЯТЕЛЬНОСТЬ ПО ДОПОЛНИТЕЛЬНЫМ ОБЩЕОБРАЗОВАТЕЛЬНЫМ ПРОГРАММАМ ДЛЯ ДЕТЕЙ

(на конец года)

	2022			2023		
	Всего	Городская местность	Сельская местность	Всего	Городская местность	Сельская местность
Организации, имеющие:						
помещения для организации досуговой деятельности учащихся:						
актовый зал	5115	3715	1400	5262	3870	1392
концертный зал	2769	2080	689	2817	2125	692
игровое помещение	1139	863	276	1334	1033	301
помещения для осуществления образовательной деятельности:						
учебный класс	9581	6972	2609	9930	7341	2589
лаборатория	525	420	105	515	423	92
мастерская	1694	1320	384	1743	1377	366
зал для занятий хореографией	4545	3265	1280	4999	3694	1305
в том числе оборудован душевыми	1300	931	369	1670	1274	396
спортивный зал	3043	2094	949	5008	3861	1147
в том числе оборудован душевыми	1872	1289	583	3558	2790	768
закрытый плавательный бассейн	380	288	92	832	694	138
лекционная аудитория	1090	877	213	1200	963	237
компьютерный кабинет	1945	1546	399	2031	1652	379

9.2.9. ПЛОЩАДЬ ЗДАНИЙ ОБРАЗОВАТЕЛЬНЫХ ОРГАНИЗАЦИЙ, ОСУЩЕСТВЛЯЮЩИХ ОБРАЗОВАТЕЛЬНУЮ ДЕЯТЕЛЬНОСТЬ ПО ОБРАЗОВАТЕЛЬНЫМ ПРОГРАММАМ СРЕДНЕГО ПРОФЕССИОНАЛЬНОГО ОБРАЗОВАНИЯ

(на конец года)

	2020	2021	2022	2023
Всего				
Общая площадь, тыс. кв. м	42081.1	42060.0	42050.9	41713.5
В том числе:				
учебно-лабораторные здания (корпуса)	29146.3	29138.5	29401.0	29219.3
здания общежитий	9443.4	9432.9	9349.9	9296.9
прочие здания (помещения)	3491.4	3488.6	3300.0	3197.3
Площадь учебно-лабораторных зданий (корпусов) в расчете на одного студента*, кв. м	11.7	11.4	10.7	10.3
Государственные и муниципальные организации				
Общая площадь, тыс. кв. м	40781.7	40715.8	40619.4	40249.5
В том числе:				
учебно-лабораторные здания (корпуса)	28015.2	27958.7	28129.9	27926.1
здания общежитий	9307.7	9305.6	9222.6	9167.4
прочие здания (помещения)	3458.8	3451.4	3266.8	3156.0
Площадь учебно-лабораторных зданий (корпусов) в расчете на одного студента*, кв. м	12.1	11.9	11.2	10.9
Частные организации				
Общая площадь, тыс. кв. м	1299.4	1344.3	1431.5	1464.0
В том числе:				
учебно-лабораторные здания (корпуса)	1131.1	1179.7	1271.1	1293.2
здания общежитий	135.7	127.2	127.3	129.5
прочие здания (помещения)	32.6	37.3	33.2	41.3
Площадь учебно-лабораторных зданий (корпусов) в расчете на одного студента*, кв. м	6.4	5.9	5.1	4.4

* Здесь и далее (табл. 9.2.11) – без учета площади зданий, сданных в аренду или субаренду и находящихся на капитальном ремонте.

9.2.10. РАСПРЕДЕЛЕНИЕ ПЛОЩАДИ ЗДАНИЙ ОБРАЗОВАТЕЛЬНЫХ ОРГАНИЗАЦИЙ, ОСУЩЕСТВЛЯЮЩИХ ОБРАЗОВАТЕЛЬНУЮ ДЕЯТЕЛЬНОСТЬ ПО ОБРАЗОВАТЕЛЬНЫМ ПРОГРАММАМ СРЕДНЕГО ПРОФЕССИОНАЛЬНОГО ОБРАЗОВАНИЯ, ПО ФОРМАМ ВЛАДЕНИЯ, ПОЛЬЗОВАНИЯ: 2023

(на конец года)

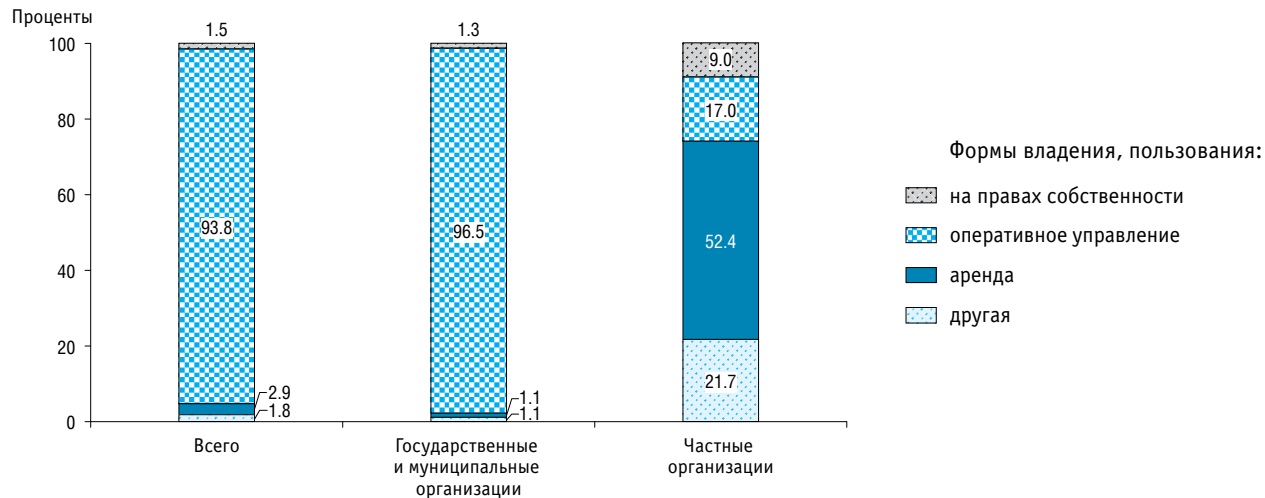

9.2.11. ПЛОЩАДЬ ЗДАНИЙ ОБРАЗОВАТЕЛЬНЫХ ОРГАНИЗАЦИЙ ВЫСШЕГО ОБРАЗОВАНИЯ

(на конец года)

	2020	2021	2022	2023
Всего				
Общая площадь, тыс. кв. м	63200.1	64073.7	64651.6	65476.6
В том числе:				
учебно-лабораторные здания (корпуса)	41844.4	42002.7	42184.9	42326.2
здания общежитий	15630.0	15854.9	15953.1	16425.3
прочие здания (помещения)	5725.8	6216.1	6513.6	6725.1
Площадь учебно-лабораторных зданий (корпусов) в расчете на одного студента, кв. м	13.3	13.0	12.4	11.8
Государственные и муниципальные организации				
Общая площадь, тыс. кв. м	60867.3	61670.4	62222.0	63058.7
В том числе:				
учебно-лабораторные здания (корпуса)	39858.0	39963.6	40109.8	40278.4
здания общежитий	15453.6	15669.9	15773.3	16249.8
прочие здания (помещения)	5555.7	6036.9	6338.9	6530.6
Площадь учебно-лабораторных зданий (корпусов) в расчете на одного студента, кв. м	13.4	13.1	12.6	12.2
Частные организации				
Общая площадь, тыс. кв. м	2332.8	2403.3	2429.6	2417.8
В том числе:				
учебно-лабораторные здания (корпуса)	1986.4	2039.1	2075.2	2047.8
здания общежитий	176.4	185.0	179.8	175.5
прочие здания (помещения)	170.0	179.2	174.7	194.5
Площадь учебно-лабораторных зданий (корпусов) в расчете на одного студента, кв. м	12.0	10.7	9.0	6.9

9.2.12. РАСПРЕДЕЛЕНИЕ ПЛОЩАДИ ЗДАНИЙ ОБРАЗОВАТЕЛЬНЫХ ОРГАНИЗАЦИЙ ВЫСШЕГО ОБРАЗОВАНИЯ ПО ФОРМАМ ВЛАДЕНИЯ, ПОЛЬЗОВАНИЯ: 2023

(на конец года)

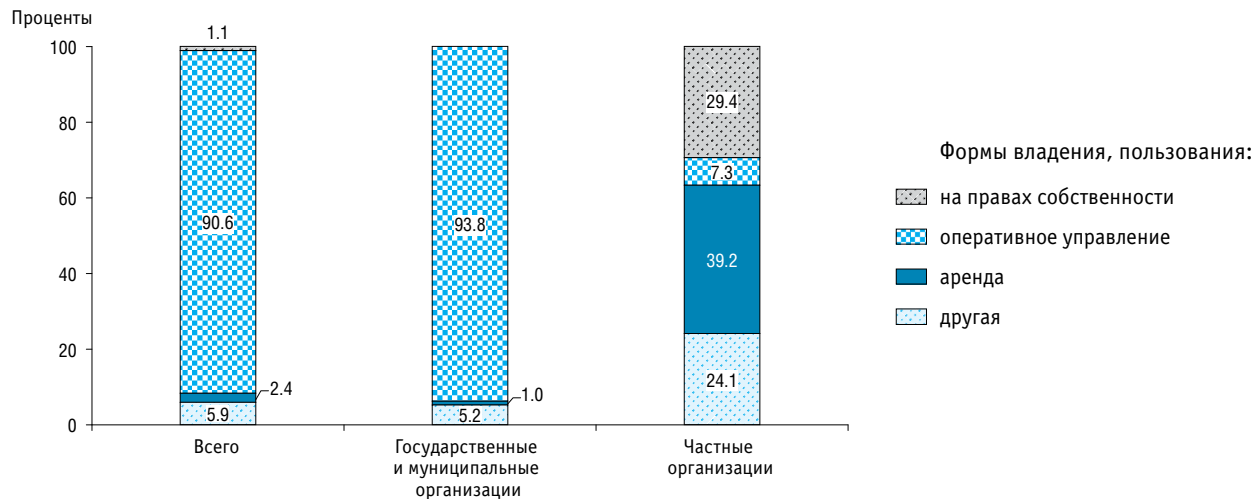

9.2.13. ОСНАЩЕННОСТЬ УЧЕБНОГО ПРОЦЕССА В ОБРАЗОВАТЕЛЬНЫХ ОРГАНИЗАЦИЯХ, ОСУЩЕСТВЛЯЮЩИХ ОБРАЗОВАТЕЛЬНУЮ ДЕЯТЕЛЬНОСТЬ ПО ОБРАЗОВАТЕЛЬНЫМ ПРОГРАММАМ НАЧАЛЬНОГО, ОСНОВНОГО И СРЕДНЕГО ОБЩЕГО ОБРАЗОВАНИЯ

(на конец года; в процентах от общего числа организаций)

	2020	2021	2022	2023
Всего				
Организации, имеющие:				
актовый зал	60.3	60.8	61.6	63.6
спортивный зал	90.6	91.0	91.3	91.8
закрытый плавательный бассейн	4.8	5.0	5.3	5.7
библиотеку	95.3	95.6	95.6	95.7
оборудованные кабинеты:				
основ информатики и вычислительной техники	92.0	92.3	92.6	93.3
инострannого языка	61.2	61.6	62.7	64.9
основ безопасности жизнедеятельности	56.2	56.8	57.5	60.2
для внеурочной деятельности	41.4	42.6	44.1	47.1
мастерские для трудового обучения	68.8	68.5	68.4	69.1
кабинет домоводства	57.5	57.4	57.4	58.0
Городская местность				
Организации, имеющие:				
актовый зал	79.1	79.6	80.0	81.2
спортивный зал	94.9	95.2	95.4	95.7
закрытый плавательный бассейн	9.3	9.7	10.1	10.8
библиотеку	96.0	96.1	96.2	96.0
оборудованные кабинеты:				
основ информатики и вычислительной техники	93.5	93.8	94.1	94.6
инострannого языка	73.6	73.9	74.8	76.2
основ безопасности жизнедеятельности	69.0	69.7	70.4	72.6
для внеурочной деятельности	53.8	55.2	56.6	59.2
мастерские для трудового обучения	72.6	72.8	72.7	73.4
кабинет домоводства	76.3	75.9	75.4	75.7

(окончание)

	2020	2021	2022	2023
Сельская местность				
Организации, имеющие:				
актовый зал	46.0	46.3	47.1	49.6
спортивный зал	87.3	87.8	88.0	88.7
закрытый плавательный бассейн	1.4	1.4	1.5	1.7
библиотеку	94.7	95.2	95.2	95.4
оборудованные кабинеты:				
основ информатики и вычислительной техники	90.8	91.2	91.4	92.3
иностранного языка	51.7	52.0	53.3	55.8
основ безопасности жизнедеятельности	46.4	46.8	47.5	50.4
для внеурочной деятельности	31.9	33.0	34.3	37.5
мастерские для трудового обучения	65.9	65.3	64.9	65.7
кабинет домоводства	43.2	43.0	43.3	44.0

**9.2.14. ОБЕСПЕЧЕННОСТЬ ОБУЧАЮЩИХСЯ ОБРАЗОВАТЕЛЬНЫХ ОРГАНИЗАЦИЙ, ОСУЩЕСТВЛЯЮЩИХ
ОБРАЗОВАТЕЛЬНУЮ ДЕЯТЕЛЬНОСТЬ ПО ОБРАЗОВАТЕЛЬНЫМ ПРОГРАММАМ НАЧАЛЬНОГО,
ОСНОВНОГО И СРЕДНЕГО ОБЩЕГО ОБРАЗОВАНИЯ, ГОРЯЧИМ ПИТАНИЕМ**
(на конец года)

	2005*	2010**	2015***	2020	2021	2022	2023
Организации, имеющие столовую (буфет, зал для приема пищи), в процентах от общего числа организаций	84.4	92.0	95.5	98.4	98.6	98.6	98.7
Городская местность	97.5	98.1	98.5	98.0	98.1	98.1	98.2
Сельская местность	78.2	88.7	93.7	98.8	98.9	98.9	99.1
Численность обучающихся, обеспеченных горячим питанием, тыс. чел.	9923.6	10175.5	11900.7	13651.7	14093.5	14401.4	14692.1
В процентах от общей численности обучающихся	67.8	76.9	81.5	81.1	81.6	81.5	81.9
Городская местность	64.0	74.9	80.5	79.9	80.8	80.7	81.1
Сельская местность	76.2	81.7	84.7	85.0	84.6	84.2	84.6

* На начало 2005/2006 учебного года.

** На начало 2010/2011 учебного года.

*** На начало 2015/2016 учебного года.

**9.2.15. ОБЕСПЕЧЕННОСТЬ ОБУЧАЮЩИХСЯ ОБРАЗОВАТЕЛЬНЫХ ОРГАНИЗАЦИЙ, ОСУЩЕСТВЛЯЮЩИХ
ОБРАЗОВАТЕЛЬНУЮ ДЕЯТЕЛЬНОСТЬ ПО ОБРАЗОВАТЕЛЬНЫМ ПРОГРАММАМ НАЧАЛЬНОГО, ОСНОВНОГО
И СРЕДНЕГО ОБЩЕГО ОБРАЗОВАНИЯ, ГОРЯЧИМ ПИТАНИЕМ ПО ГРУППАМ КЛАССОВ: 2023**

(на конец года)

	Всего	1–4 классы	5–9 классы	10–11 (12) классы
Всего				
Численность обучающихся, обеспеченных горячим питанием:				
тысячи человек	14692.1	7573.9	6290.7	827.4
в процентах от общей численности обучающихся	81.9	98.9	70.2	62.3
Городская местность				
Численность обучающихся, обеспеченных горячим питанием:				
тысячи человек	11300.8	5916.7	4728.3	655.8
в процентах от общей численности обучающихся	81.1	98.9	68.7	60.9
Сельская местность				
Численность обучающихся, обеспеченных горячим питанием:				
тысячи человек	3391.2	1657.2	1562.4	171.6
в процентах от общей численности обучающихся	84.6	98.9	74.9	68.8

**9.2.16. ОХВАТ ОБУЧАЮЩИХСЯ ОБРАЗОВАТЕЛЬНЫХ ОРГАНИЗАЦИЙ, ОСУЩЕСТВЛЯЮЩИХ ОБРАЗОВАТЕЛЬНУЮ
ДЕЯТЕЛЬНОСТЬ ПО ОБРАЗОВАТЕЛЬНЫМ ПРОГРАММАМ НАЧАЛЬНОГО, ОСНОВНОГО
И СРЕДНЕГО ОБЩЕГО ОБРАЗОВАНИЯ, ПОДВОЗОМ: 2023**
(на конец года)

	Всего	1–4 классы	5–9 классы	10–11 (12) классы
Всего				
Численность обучающихся, нуждающихся в подвозе, <i>тыс. чел.</i>	1145.0	503.2	577.6	64.1
Из них охвачены подвозом, <i>проценты</i>	93.4	93.5	93.5	92.3
Городская местность				
Численность обучающихся, нуждающихся в подвозе, <i>тыс. чел.</i>	328.0	154.1	156.8	17.1
Из них охвачены подвозом, <i>проценты</i>	90.0	90.3	90.0	88.0
Сельская местность				
Численность обучающихся, нуждающихся в подвозе, <i>тыс. чел.</i>	817.0	349.1	420.9	47.0
Из них охвачены подвозом, <i>проценты</i>	94.8	94.9	94.8	93.9

9.2.17. ОБЕСПЕЧЕННОСТЬ СТУДЕНТОВ ОБРАЗОВАТЕЛЬНЫХ ОРГАНИЗАЦИЙ, ОСУЩЕСТВЛЯЮЩИХ ОБРАЗОВАТЕЛЬНУЮ ДЕЯТЕЛЬНОСТЬ ПО ОБРАЗОВАТЕЛЬНЫМ ПРОГРАММАМ СРЕДНЕГО ПРОФЕССИОНАЛЬНОГО ОБРАЗОВАНИЯ, СЕТЬ ОБЩЕСТВЕННОГО ПИТАНИЯ

(на конец года)

	2020	2021	2022	2023
Всего				
Число посадочных мест на предприятиях (в подразделениях) общественного питания учебно-лабораторных зданий (корпусов), тыс.	399.8	386.5	385.4	377.4
В процентах от числа мест по норме	89.3	84.1	81.7	78.1
Государственные и муниципальные организации				
Число посадочных мест на предприятиях (в подразделениях) общественного питания учебно-лабораторных зданий (корпусов), тыс.	378.3	365.1	362.0	353.3
В процентах от числа мест по норме	90.9	86.2	83.8	80.6
Частные организации				
Число посадочных мест на предприятиях (в подразделениях) общественного питания учебно-лабораторных зданий (корпусов), тыс.	21.5	21.4	23.3	24.1
В процентах от числа мест по норме	68.0	59.5	58.8	53.7

9.2.18. ОБЕСПЕЧЕННОСТЬ СТУДЕНТОВ ОБРАЗОВАТЕЛЬНЫХ ОРГАНИЗАЦИЙ ВЫСШЕГО ОБРАЗОВАНИЯ СЕТЬЮ ОБЩЕСТВЕННОГО ПИТАНИЯ

(на конец года)

	2010	2015	2020	2021	2022	2023
Всего						
Число посадочных мест на предприятиях (в подразделениях) общественного питания учебно-лабораторных зданий (корпусов), тыс.	369.3	297.6	230.0	221.1	213.9	209.3
В процентах от числа мест по норме	57.8	57.0	42.2	39.8	36.8	34.7
Государственные и муниципальные организации						
Число посадочных мест на предприятиях (в подразделениях) общественного питания учебно-лабораторных зданий (корпусов), тыс.	316.3	256.1	205.2	197.8	189.7	185.6
В процентах от числа мест по норме	54.7	52.9	39.6	37.6	34.6	32.7
Частные организации						
Число посадочных мест на предприятиях (в подразделениях) общественного питания учебно-лабораторных зданий (корпусов), тыс.	52.9	41.5	24.8	23.4	24.2	23.7
В процентах от числа мест по норме	86.5	108.9	92.1	81.9	75.9	66.9

9.2.19. БИБЛИОТЕЧНЫЙ ФОНД ОБРАЗОВАТЕЛЬНЫХ ОРГАНИЗАЦИЙ

(на конец года)

	Образовательные организации, осуществляющие образовательную деятельность по образовательным программам начального, основного и среднего общего образования		Образовательные организации, осуществляющие образовательную деятельность по образовательным программам среднего профессионального образования*		Образовательные организации высшего образования*	
	Миллионы экземпляров	В процентах к итогу	Миллионы экземпляров	В процентах к итогу	Миллионы экземпляров	В процентах к итогу
2020						
Библиотечный фонд	664.7	100	124.5	100	2105.2	100
Из него:						
приобретено в отчетном году	65.5	9.9	7.3	5.9	374.1	17.8
электронные документы	4.2	0.6	18.0	14.5	1698.2	80.7
2021						
Библиотечный фонд	675.0	100	128.6	100	2100.4	100
Из него:						
приобретено в отчетном году	64.2	9.5	8.7	6.7	319.2	15.2
электронные документы	3.7	0.5	25.3	19.7	1703.4	81.1
2022						
Библиотечный фонд	676.2	100	128.5	100	2245.1	100
Из него:						
приобретено в отчетном году	54.3	8.0	9.1	7.0	397.1	17.7
электронные документы	3.4	0.5	27.9	21.7	1766.9	78.7
2023						
Библиотечный фонд	689.7	100	122.9	100	2844.1	100
Из него:						
приобретено в отчетном году	71.9	10.4	10.4	8.5	338.9	11.9
электронные документы	3.3	0.5	2.6	21.2	2464.1	86.6

* Включая библиотеки общежитий.

9.2.20. ОБЕСПЕЧЕННОСТЬ СТУДЕНТОВ ОБЩЕЖИТИЯМИ

(на конец года)

	2015	2020	2021	2022	2023
Численность студентов, обучающихся по программам подготовки квалифицированных рабочих, служащих, нуждающихся в общежитиях, <i>тыс. чел.</i>	103.6	99.3	96.5	98.1	95.6
Из них проживают в общежитиях, <i>проценты</i>	92.8	93.8	94.8	93.1	93.0
Численность студентов, обучающихся по программам подготовки специалистов среднего звена, нуждающихся в общежитиях, <i>тыс. чел.</i>	311.4	368.1	370.6	381.6	388.5
Из них проживают в общежитиях, <i>проценты</i>	90.8	91.0	92.0	90.9	90.2
Численность студентов, обучающихся по программам бакалавриата, специалитета, магистратуры, нуждающихся в общежитиях, <i>тыс. чел.</i>	897.4	855.7	861.0	861.2	867.7
Из них проживают в общежитиях, <i>проценты</i>	86.7	82.4	81.1	82.1	81.4

МЕТОДОЛОГИЧЕСКИЕ КОММЕНТАРИИ

Информация об **условиях обучения в образовательных организациях**, осуществляющих образовательную деятельность, приведена с учетом обособленных подразделений (в том числе филиалов), осуществляющих в качестве основной цели своей деятельности образовательную деятельность по реализации соответствующих образовательных программ.

Общая площадь здания – сумма площадей всех этажей здания (включая технические, мансардные, цокольные и подвальные), измеренных в пределах внутренних поверхностей наружных стен, а также площадей балконов и лоджий.

Учебно-вспомогательная площадь – площадь помещений, в которых производится работа, вспомогательная по отношению к учебному (воспитательному) процессу: преподавательских комнат, кабинетов заведующих отделениями, административных помещений, помещений общественных организаций, библиотечных помещений (читальных залов, книгохранилищ), служебно-производственных помещений, комнат для отдыха сотрудников, кабинетов руководителей, архивов, вивариев, вычислительных

центров, помещений актового зала (актового зала, комнат для самодеятельных коллективов, киноаппаратной, радиоузла, кладовой для инвентаря).

Обеспеченность студентов образовательных организаций, осуществляющих образовательную деятельность по образовательным программам среднего профессионального образования, и образовательных организаций высшего образования сетью общественного питания – отношение числа посадочных мест на предприятиях (в подразделениях) общественного питания организаций к числу посадочных мест по норме.

Число посадочных мест по норме вычисляется путем умножения расчетной численности студентов на 200 и деления на 1000, так как по действующим в настоящее время нормам на 1000 студентов должно приходиться 200 мест на предприятиях общественного питания образовательной организации. Расчетная численность студентов равняется численности студентов очной формы обучения и 10% студентов заочного обучения, умноженной на явочный коэффициент, равный 0.9.



10

**РОССИЙСКИЕ ОБРАЗОВАТЕЛЬНЫЕ ОРГАНИЗАЦИИ
ВЫСШЕГО ОБРАЗОВАНИЯ
В МЕЖДУНАРОДНЫХ РЕЙТИНГАХ**

10.1. РОССИЙСКИЕ ОБРАЗОВАТЕЛЬНЫЕ ОРГАНИЗАЦИИ ВЫСШЕГО ОБРАЗОВАНИЯ В РЕЙТИНГЕ УНИВЕРСИТЕТОВ МИРА QS

	Позиция в общем рейтинге	
	2022	2023
Московский государственный университет имени М. В. Ломоносова	75	87
Санкт-Петербургский государственный университет	270	315
Московский государственный технический университет имени Н. Э. Баумана (национальный исследовательский университет)	230	319
Российский университет дружбы народов	295	342
Казанский (Приволжский) федеральный университет	322	396
Национальный исследовательский университет «Высшая школа экономики»	308	399
Московский физико-технический институт (национальный исследовательский университет)	267	415
Национальный исследовательский Томский государственный университет	264	418
Новосибирский национальный исследовательский государственный университет	260	421
Национальный исследовательский ядерный университет «МИФИ»	308	461
Уральский федеральный университет имени первого Президента России Б. Н. Ельцина	335	473
Московский государственный институт международных отношений (университет) Министерства иностранных дел Российской Федерации	345	526
Санкт-Петербургский политехнический университет Петра Великого	382	534
Национальный исследовательский университет ИТМО	359	542
Национальный исследовательский Томский политехнический университет	398	586
Дальневосточный федеральный университет	434	641–650
Национальный исследовательский технологический университет «МИСиС»	467	681–690
Алтайский государственный университет	521–530	701–710
Первый Московский государственный медицинский университет имени И. М. Сеченова Министерства здравоохранения Российской Федерации (Сеченовский университет)	651–700	771–780

(продолжение)

	Позиция в общем рейтинге	
	2022	2023
Российский экономический университет имени Г. В. Плеханова	651–700	791–800
Балтийский федеральный университет имени Иммануила Канта	601–650	801–850
Саратовский национальный исследовательский государственный университет имени Н. Г. Чернышевского	551–560	851–900
Южный федеральный университет	541–550	851–900
Самарский национальный исследовательский университет имени академика С. П. Королева	601–650	901–950
Санкт-Петербургский государственный электротехнический университет «ЛЭТИ» имени В. И. Ульянова (Ленина)	751–800	951–1000
Южно-Уральский государственный университет (национальный исследовательский университет)	801–1000	951–1000
Казанский национальный исследовательский технологический университет	1001–1200	1001–1200
Финансовый университет при Правительстве Российской Федерации	1001–1200	1001–1200
Новосибирский государственный технический университет	801–1000	1001–1200
Санкт-Петербургский горный университет	801–1000	1001–1200
Тюменский государственный университет	801–1000	1001–1200
Уфимский государственный авиационный технический университет	801–1000	1001–1200
Национальный исследовательский Нижегородский государственный университет имени Н. И. Лобачевского	751–800	1001–1200
Сибирский федеральный университет	1001–1200	1001–1200
Российская академия народного хозяйства и государственной службы при Президенте Российской Федерации	801–1000	1001–1200
Московский педагогический государственный университет	1201–1400	1001–1200
Национальный исследовательский университет «МЭИ»	1201–1400	1201–1400
Донской государственный технический университет	1201–1400	1201–1400
Российский государственный педагогический университет имени А. И. Герцена	1001–1200	1201–1400
Российский химико-технологический университет имени Д. И. Менделеева	1001–1200	1201–1400
Пермский государственный национальный исследовательский университет	801–1000	1201–1400

(окончание)

	Позиция в общем рейтинге	
	2022	2023
Российский государственный гуманитарный университет	1201–1400	1201–1400
Воронежский государственный университет	1001–1200	1201–1400
Белгородский государственный национальный исследовательский университет	1001–1200	1201–1400
Российский государственный аграрный университет – МСХА имени К. А. Тимирязева	1201–1400	1201–1400
Иркутский государственный университет	1201–1400	1401–1500
МИРЭА – Российский технологический университет	1201–1400	1401–1500
Московский городской педагогический университет	1201–1400	1401–1500

10.2. РОССИЙСКИЕ ОБРАЗОВАТЕЛЬНЫЕ ОРГАНИЗАЦИИ ВЫСШЕГО ОБРАЗОВАНИЯ В РЕЙТИНГЕ УНИВЕРСИТЕТОВ МИРА THE

	Позиция в общем рейтинге	
	2022	2023
Московский государственный университет имени М. В. Ломоносова	163	95
Московский физико-технический институт (национальный исследовательский университет)	201–250	201–250
Санкт-Петербургский политехнический университет Петра Великого	301–350	351–400
Московский государственный технический университет имени Н. Э. Баумана (национальный исследовательский университет)	501–600	401–500
Национальный исследовательский университет «Высшая школа экономики»	401–500	401–500
Национальный исследовательский ядерный университет «МИФИ»	401–500	401–500
Национальный исследовательский Томский государственный университет	601–800	501–600
Национальный исследовательский университет ИТМО	801–1000	601–800
Национальный исследовательский технологический университет «МИСиС»	601–800	601–800
Новосибирский национальный исследовательский государственный университет	801–1000	601–800
Российский университет дружбы народов	601–800	601–800
Санкт-Петербургский горный университет	501–600	601–800
Южно-Уральский государственный университет (национальный исследовательский университет)	801–1000	601–800
Казанский (Приволжский) федеральный университет	801–1000	801–1000
Первый Московский государственный медицинский университет имени И. М. Сеченова Министерства здравоохранения Российской Федерации (Сеченовский университет)	801–1000	801–1000
Национальный исследовательский Томский политехнический университет	1001–1200	801–1000
Донской государственный технический университет	1001–1200	1001–1200
Финансовый университет при Правительстве Российской Федерации	601–800	1001–1200
Российский экономический университет имени Г. В. Плеханова	601–800	1001–1200
Сибирский федеральный университет	1201–1500	1001–1200
Уральский федеральный университет имени первого Президента России Б. Н. Ельцина	1201–1500	1001–1200
Дальневосточный федеральный университет	1201–1500	1201–1500

(продолжение)

	Позиция в общем рейтинге	
	2022	2023
Балтийский федеральный университет имени Иммануила Канта	1201–1500	1201–1500
Московский авиационный институт (национальный исследовательский университет)	1201–1500	1201–1500
Национальный исследовательский университет «МЭИ»	1501+	1201–1500
Национальный исследовательский университет «Московский институт электронной техники»	1201–1500	1201–1500
Российский национальный исследовательский медицинский университет имени Н. И. Пирогова	1201–1500	1201–1500
Самарский национальный исследовательский университет имени академика С. П. Королёва	1201–1500	1201–1500
Южный федеральный университет	1201–1500	1201–1500
Санкт-Петербургский государственный электротехнический университет «ЛЭТИ» имени В. И. Ульянова (Ленина)	1201–1500	1201–1500
Волгоградский государственный университет	–	1201–1500
Алтайский государственный университет	1201–1500	1501+
Белгородский государственный национальный исследовательский университет	1501+	1501+
Челябинский государственный университет	–	1501+
Российский государственный университет нефти и газа (национальный исследовательский университет) имени И. М. Губкина	1501+	1501+
Российский государственный педагогический университет имени А. И. Герцена	–	1501+
Тюменский индустриальный университет	1501+	1501+
Иркутский национальный исследовательский технический университет	1201–1500	1501+
Иркутский государственный университет	1501+	1501+
Ивановский государственный химико-технологический университет	1501+	1501+
Казанский национальный исследовательский технический университет	1201–1500	1501+
Казанский национальный исследовательский технологический университет	1201–1500	1501+
Казанский государственный медицинский университет	1201–1500	1501+
Кемеровский государственный университет	1501+	1501+
Национальный исследовательский Нижегородский государственный университет имени Н. И. Лобачевского	1201–1500	1501+

(продолжение)

	Позиция в общем рейтинге	
	2022	2023
Российский химико-технологический университет имени Д. И. Менделеева	1501+	1501+
МИРЭА – Российский технологический университет	1501+	1501+
Московский политехнический университет	1501+	1501+
Национальный исследовательский Московский государственный строительный университет	1201–1500	1501+
Саратовский национальный исследовательский государственный университет имени Н. Г. Чернышевского	1201–1500	1501+
Нижегородский государственный технический университет имени Р. Е. Алексеева	1501+	1501+
Северо-Кавказский федеральный университет	1501+	1501+
Северо-Восточный федеральный университет	1501+	1501+
Северный (Арктический) федеральный университет имени М. В. Ломоносова	1501+	1501+
Северо-Западный государственный медицинский университет имени И. И. Мечникова	1501+	1501+
Магнитогорский государственный технический университет имени Г. И. Носова	1501+	1501+
Новосибирский государственный технический университет	1501+	1501+
Национальный исследовательский Мордовский государственный университет имени Н. П. Огарева	1501+	1501+
Омский государственный технический университет	1501+	1501+
Первый Санкт-Петербургский государственный медицинский университет имени академика И. П. Павлова	1501+	1501+
Пензенский государственный университет	1501+	1501+
Пермский национальный исследовательский политехнический университет	1501+	1501+
Пермский государственный национальный исследовательский университет	1501+	1501+
Приволжский исследовательский медицинский университет	1501+	1501+
Российская академия народного хозяйства и государственной службы при Президенте Российской Федерации	1501+	1501+
Российский государственный гуманитарный университет	–	1501+
Самарский государственный технический университет	1501+	1501+
Саратовский государственный медицинский университет имени В. И. Разумовского	–	1501+

(окончание)

	Позиция в общем рейтинге	
	2022	2023
Сибирский государственный университет науки и технологий имени академика М. Ф. Решетнева	–	1501+
Сибирский государственный медицинский университет	1501+	1501+
Юго-Западный государственный университет	1501+	1501+
Томский государственный университет систем управления и радиоэлектроники	1501+	1501+
Тульский государственный университет	–	1501+
Уфимский университет науки и технологий	–	1501+
Уфимский государственный нефтяной технический университет	1001–1200	1501+
Волгоградский государственный технический университет	1201–1500	1501+
Воронежский государственный университет	1501+	1501+
Воронежский государственный технический университет	1201–1500	1501+

10.3. РОССИЙСКИЕ ОБРАЗОВАТЕЛЬНЫЕ ОРГАНИЗАЦИИ ВЫСШЕГО ОБРАЗОВАНИЯ В АКАДЕМИЧЕСКОМ РЕЙТИНГЕ УНИВЕРСИТЕТОВ МИРА ARWU

	Позиция в общем рейтинге	
	2022	2023
Московский государственный университет имени М. В. Ломоносова	101–150	101–150
Санкт-Петербургский государственный университет	301–400	401–500
Московский физико-технический институт (национальный исследовательский университет)	501–600	501–600
Национальный исследовательский университет «Высшая школа экономики»	601–700	701–800
Новосибирский национальный исследовательский государственный университет	701–800	701–800
Сколковский институт науки и технологий	701–800	701–800
Уральский федеральный университет имени первого Президента России Б. Н. Ельцина	701–800	701–800
Национальный исследовательский ядерный университет «МИФИ»	801–900	901–1000
Первый Московский государственный медицинский университет имени И. М. Сеченова Министерства здравоохранения Российской Федерации (Сеченовский университет)	601–700	901–1000
Томский государственный университет	701–800	–

МЕТОДОЛОГИЧЕСКИЕ КОММЕНТАРИИ

Рейтинг университетов мира QS (QS World University Rankings) формируется ежегодно британской консалтинговой компанией Quacquarelli Symonds (QS). Образовательные организации оцениваются по следующим индикаторам: академическая репутация; репутация работодателя; число цитирований научных работ на одного преподавателя; соотношение численности преподавателей и студентов; доля иностранных преподавателей; доля иностранных студентов; комплексные индикаторы международного сотрудничества, результатов трудоустройства и устойчивого развития.

Рейтинг университетов мира THE (Times Higher Education World University Rankings) формируется ежегодно британским изданием Times Higher Education (THE). Участниками становятся образовательные организации, реализующие программы бакалавриата, которые опубликовали не менее 1000 научных работ за предыдущие пять лет и не специализируются на одной области науки (на одну область приходится менее 80% исследований). В 2023 г. в рейтинг вошли 1904 организации из 108 стран. Они оценивались по 17 индикаторам (до 2023 г. применялись 13 индикаторов), распределенным по пяти областям:

- преподавание (репутация в области преподавания; соотношение преподавателей и студентов; соотношение численности выпускников с ученой степенью и бакалавров; отношение числа присужденных ученых степеней к численности научно-педагогических работников; доход организации на одного научно-педагогического работника);
- исследовательская среда (репутация в сфере исследований; доход от исследований на одного научно-педагогического работника; продуктивность исследований (число публикаций в академических журналах, индексируемых в Scopus, на одного исследователя));

- качество исследований (среднее количество ссылок на опубликованную работу во всем мире; количество опубликованных работ, находящихся в 75-м процентиле взвешенного по области знания цитирования (FWCI)); количество публикаций, вошедших в 10% самых цитируемых в мире; исследовательское влияние (показатель, учитывающий цитирования только в самых значимых статьях в данной научной области));
- трансфер знаний (доход от исследований и разработок, полученный от промышленных предприятий, на одного научно-педагогического работника; количество патентов, содержащих ссылки на публикации организации);
- международное сотрудничество (доля иностранных студентов; доля иностранного персонала; доля научных публикаций, написанных в соавторстве с иностранными учеными).

Академический рейтинг университетов мира ARWU (Academic Ranking of World Universities) формируется ежегодно компанией ShanghaiRanking Consultancy. Оценка образовательных организаций производится по шести показателям: численность выпускников – лауреатов Нобелевской или Филдсовской премии; численность сотрудников – лауреатов Нобелевской или Филдсовской премии; численность высокоцитируемых исследователей; число статей, опубликованных в журналах Nature и Science за последние пять лет; число статей, проиндексированных в Science Citation Index Expanded (SCIE) и Social Sciences Citation Index (SSCI); взвешенный показатель предыдущих параметров на одного сотрудника. Итоговый рейтинг включает 1000 лучших университетов из более чем 2500 участников.

В разделе используются сокращенные названия образовательных организаций.



МЕЖДУНАРОДНЫЕ СОПОСТАВЛЕНИЯ

11.1. УРОВЕНЬ ОБРАЗОВАНИЯ ВЗРОСЛОГО НАСЕЛЕНИЯ В РОССИИ, СТРАНАХ ОЭСР И СТРАНАХ БРИКС: 2023

(в возрасте 25–64 лет; в процентах от общей численности населения данной возрастной группы)

	Имеют образование			
	основное общее и ниже (МСКО 0, 1 и 2)	среднее общее, среднее профессиональное по программам подготовки квалифицированных рабочих, служащих (МСКО 3 и 4)	среднее профессиональное по программам подготовки специалистов среднего звена (МСКО 5)	высшее (МСКО 6, 7 и 8)
	(1)	(2)	(3)	(4)
Россия*	7.1	33.1	27.4	32.4
Страны ОЭСР				
Австралия	14.4	34.2	11.6	39.8
Австрия	14.0	49.4	15.2	21.5
Бельгия	17.8	37.4	0.7	44.1
Великобритания	17.8	29.5	9.1	43.6
Венгрия	12.6	57.5	1.3	28.5
Германия	16.7	49.9	0.6	32.9
Греция	19.2	46.4	0.5	33.9
Дания	17.8	39.3	5.1	37.7
Израиль	12.1	37.6	10.7	39.7
Ирландия	11.9	32.8	2.9	52.4
Исландия	20.4	35.1	5.8	38.7
Испания	35.8	22.7	12.7	28.8
Италия	34.5	43.9	0.1	21.5
Канада	6.7	30.0	26.3	36.9
Колумбия	36.8	34.3	n(4)**	28.9
Коста-Рика	54.5	20.2	6.4	18.9
Латвия	11.1	49.7	4.3	34.8
Литва	7.3	46.3	–	46.4

(продолжение)

	Имеют образование			
	основное общее и ниже (МСКО 0, 1 и 2)	среднее общее, среднее профессиональное по программам подготовки квалифицированных рабочих, служащих (МСКО 3 и 4)	среднее профессиональное по программам подготовки специалистов среднего звена (МСКО 5)	высшее (МСКО 6, 7 и 8)
	(1)	(2)	(3)	(4)
Люксембург	19.2	29.5	4.5	46.8
Мексика	55.6	23.5	0.6	20.4
Нидерланды	19.3	36.4	2.3	42.0
Новая Зеландия	17.3	41.1	4.1	37.5
Норвегия	16.5	34.7	11.8	36.9
Польша	5.7	56.4	0.1	37.9
Португалия	40.6	29.5	0.4	29.4
Республика Корея	7.4	38.1	15.1	39.4
Словакия	6.4	64.8	0.1	28.7
Словения	11.6	54.9	7.0	26.5
США	8.0	41.3	10.5	40.3
Турция	51.5	22.6	7.0	18.9
Финляндия	11.0	46.4	6.9	35.6
Франция	16.3	41.2	14.3	28.1
Чехия	5.9	67.1	0.1	26.9
Чили***	25.0	42.1	10.0	22.9
Швейцария	13.7	40.2	n(4)**	46.0
Швеция	14.4	36.2	9.8	39.6
Эстония	10.6	47.8	5.1	36.5
Япония	21.2	34.8

(окончание)

	Имеют образование			
	основное общее и ниже (МСКО 0, 1 и 2)	среднее общее, среднее профессиональное по программам подготовки квалифицированных рабочих, служащих (МСКО 3 и 4)	среднее профессиональное по программам подготовки специалистов среднего звена (МСКО 5)	высшее (МСКО 6, 7 и 8)
	(1)	(2)	(3)	(4)
Страны БРИКС				
Бразилия	39.9	38.6	n(4)**	21.5
Египет
Индия	75.2	10.5	n(4)**	14.2
Иран
Китай****	63.4	18.1	9.7	8.9
ОАЭ
Саудовская Аравия
Эфиопия
ЮАР	49.9	40.4	1.4	8.4

* Данные Всероссийской переписи населения 2020 г. (в процентах от общей численности населения, указавшего уровень образования); по программам МСКО 0, 1 и 2 – включая лиц, не имеющих образования; по программам МСКО 3 и 4 – включая лиц с неполным высшим образованием.

** Здесь и далее в разделе – символ «п» в какой-либо графе означает, что данные включены в другую графу, номер которой указан в скобках после «п».

*** Данные за 2022 г.

**** Данные за 2020 г.

11.2. УДЕЛЬНЫЙ ВЕС ВЗРОСЛОГО НАСЕЛЕНИЯ, ИМЕЮЩЕГО ВЫСШЕЕ ОБРАЗОВАНИЕ (МСКО 6, 7 и 8), В ОБЩЕЙ ЕГО ЧИСЛЕННОСТИ В РОССИИ, СТРАНАХ ОЭСР И СТРАНАХ БРИКС ПО ВОЗРАСТНЫМ ГРУППАМ: 2023 (в процентах от общей численности населения соответствующей возрастной группы)

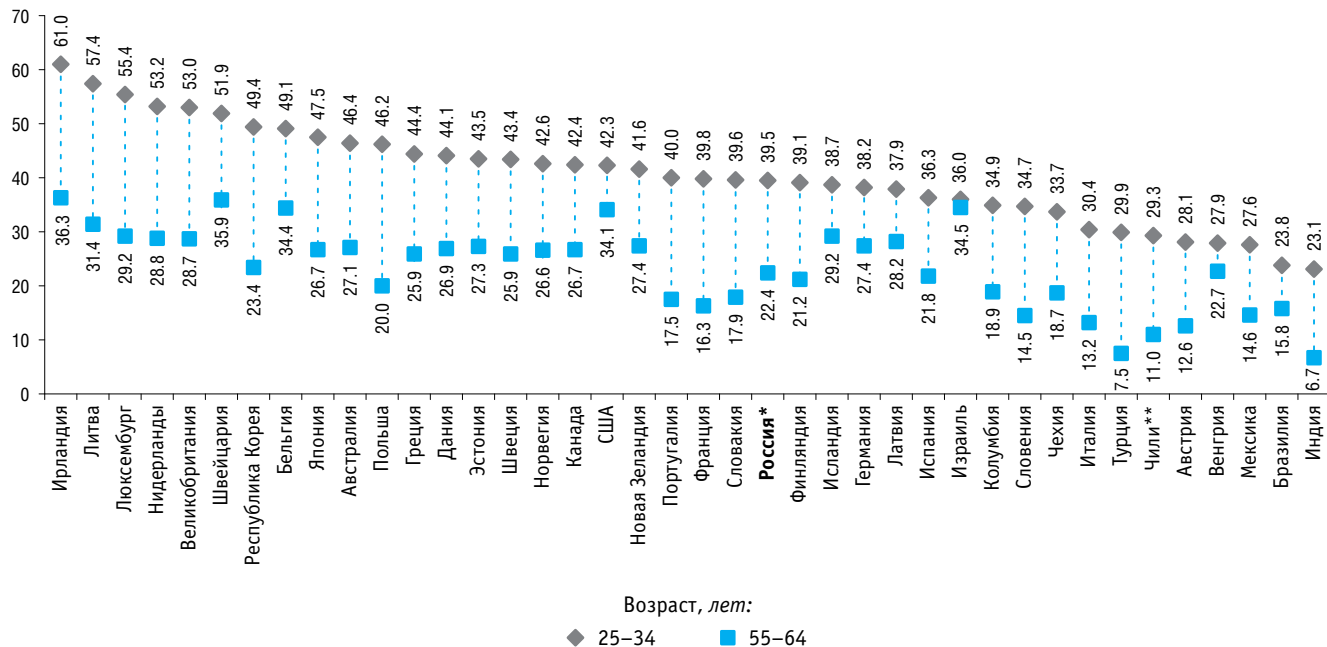

* Данные Всероссийской переписи населения 2020 г. (в процентах от общей численности населения, указавшего уровень образования).

** Данные за 2022 г.

11.3. ЗАНЯТОСТЬ И БЕЗРАБОТИЦА ПО УРОВНЮ ОБРАЗОВАНИЯ В РОССИИ, СТРАНАХ ОЭСР И СТРАНАХ БРИКС: 2023

(в возрасте 25–64 лет; проценты)

	Уровень занятости (удельный вес занятых в общей численности населения соответствующего уровня образования)			Уровень безработицы (удельный вес безработных в численности рабочей силы соответствующего уровня образования)		
	Основное общее и ниже (МСКО 0, 1 и 2)	Среднее общее, среднее профессиональное по программам подготовки квалифици- рованных рабочих, служащих (МСКО 3 и 4)	Среднее профес- сиональное по программам подго- товки специалистов среднего звена, высшее (МСКО 5, 6, 7 и 8)	Основное общее и ниже (МСКО 0, 1 и 2)	Среднее общее, среднее профессиональное по программам подготовки квалифици- рованных рабочих, служащих (МСКО 3 и 4)	Среднее профес- сиональное по программам подго- товки специалистов среднего звена, высшее (МСКО 5, 6, 7 и 8)
	(1)	(2)	(3)	(4)	(5)	(6)
Россия	61.1	78.1	86.7	3.3	1.7	1.2
Страны ОЭСР						
Австралия	62.1	80.6	87.3	4.1	2.8	2.3
Австрия	55.2	77.8	86.8	10.9	4.2	3.1
Бельгия	47.7	73.5	88.2	11.4	5.2	2.7
Великобритания	61.6	78.6	86.7	4.5	2.8	2.4
Венгрия	61.3	84.5	92.0	11.4	3.3	1.5
Германия	65.8	83.3	88.8	5.8	2.4	2.1
Греция	57.7	67.7	80.1	12.4	11.6	7.7
Дания	61.6	82.0	88.7	6.8	3.5	3.8
Израиль	55.3	73.7	89.0	4.4	3.5	2.5
Ирландия	55.2	77.3	87.9	6.8	3.9	2.6
Исландия	76.5	86.5	90.6	3.6	2.3	2.3
Испания	61.4	73.3	83.7	16.5	11.6	6.8
Италия	54.1	73.3	84.3	10.7	6.2	3.6
Канада	57.8	75.8	84.1	8.4	5.3	3.9
Колумбия	64.9	70.2	80.5	7.4	9.9	8.8

(продолжение)

	Уровень занятости (удельный вес занятых в общей численности населения соответствующего уровня образования)			Уровень безработицы (удельный вес безработных в численности рабочей силы соответствующего уровня образования)		
	Основное общее и ниже (МСКО 0, 1 и 2)	Среднее общее, среднее профессиональное по программам подготовки квалифи- цированных рабочих, служащих (МСКО 3 и 4)	Среднее профес- сиональное по программам подго- товки специалистов среднего звена, высшее (МСКО 5, 6, 7 и 8)	Основное общее и ниже (МСКО 0, 1 и 2)	Среднее общее, среднее профессиональное по программам подготовки квалифи- цированных рабочих, служащих (МСКО 3 и 4)	Среднее профес- сиональное по программам подго- товки специалистов среднего звена, высшее (МСКО 5, 6, 7 и 8)
	(1)	(2)	(3)	(4)	(5)	(6)
Коста-Рика	60.9	67.9	80.3	7.2	8.5	4.9
Латвия	65.1	75.5	87.7	11.4	8.0	3.3
Литва	56.6	74.6	90.0	15.6	8.7	3.8
Люксембург	64.0	72.8	86.5	5.7	4.2	3.6
Мексика	66.4	72.0	81.7	1.9	2.5	3.0
Нидерланды	69.3	84.6	89.9	3.0	2.3	2.4
Новая Зеландия	71.5	84.3	90.4	4.4	2.9	1.6
Норвегия	60.5	82.2	89.3	4.7	1.3	2.0
Польша	50.4	75.5	91.5	6.2	2.9	1.2
Португалия	71.5	85.0	90.8	6.7	6.0	3.8
Республика Корея	61.8	72.5	79.9	3.0	2.5	2.4
Словакия	35.9	80.7	90.7	34.3	4.9	1.9
Словения	54.2	78.4	92.6	7.8	3.0	0.8
США	57.6	70.5	83.1	6.5	4.2	2.2
Турция	51.6	62.4	74.4	7.7	8.8	8.2
Финляндия	56.8	78.0	88.9	13.3	7.0	3.7
Франция	55.0	74.2	86.7	11.0	6.7	4.5
Чехия	60.7	85.6	87.9	11.3	2.1	1.3

(окончание)

	Уровень занятости (удельный вес занятых в общей численности населения соответствующего уровня образования)			Уровень безработицы (удельный вес безработных в численности рабочей силы соответствующего уровня образования)		
	Основное общее и ниже (МСКО 0, 1 и 2)	Среднее общее, среднее профессиональное по программам подготовки квалифи- цированных рабочих, служащих (МСКО 3 и 4)	Среднее профес- сиональное по программам подго- товки специалистов среднего звена, высшее (МСКО 5, 6, 7 и 8)	Основное общее и ниже (МСКО 0, 1 и 2)	Среднее общее, среднее профессиональное по программам подготовки квалифи- цированных рабочих, служащих (МСКО 3 и 4)	Среднее профес- сиональное по программам подго- товки специалистов среднего звена, высшее (МСКО 5, 6, 7 и 8)
	(1)	(2)	(3)	(4)	(5)	(6)
Чили*	60.7	70.8	85.6	8.4	8.1	5.5
Швейцария	67.6	83.8	89.6	7.6	3.1	3.1
Швеция	66.4	84.2	90.5	17.5	4.6	3.7
Эстония	69.3	81.4	89.8	9.4	6.9	3.6
Япония	87.2**	2.0**
Страны БРИКС						
Бразилия	59.3	74.2	85.5	7.2	6.8	3.6
Египет
Индия	67.1	68.3	65.5	1.3	2.9	7.9
Иран
Китай
ОАЭ
Саудовская Аравия
Эфиопия
ЮАР*	44.7	55.4	75.3	30.9	27.5	14.2

* Данные за 2022 г.

** Включая МСКО 4.

11.4. РАСХОДЫ НА ОБРАЗОВАНИЕ В РОССИИ И СТРАНАХ ОЭСР: 2021*

(миллионы долларов США; по паритету покупательной способности национальных валют)

	Всего**	Из них				
		дошкольное образование (МСКО 0)	начальное общее, основное общее и среднее общее образование (МСКО 1, 2 и 3)	среднее профессиональное образование – программы подготовки квалифицированных рабочих, служащих (МСКО 4)	среднее профессиональное образование – программы подготовки специалистов среднего звена (МСКО 5)	высшее образование (МСКО 6, 7 и 8)
	(1)	(2)	(3)	(4)	(5)	(6)
Россия (2023)	268710	50113	108400	n(5)	17902	51438
Россия (2021)	228999	43497***	89611	n(5)	15756	47717
Австралия	101568	10639	60824	1424	2634	26047
Австрия	32193	4303	17194	76	1365	9255
Бельгия	40458	...	29521	n(3)	343	10594
Великобритания	240011	14011	149564	–	4492	71944
Венгрия	17912	2594	9097	381	149	5691
Германия	293253	57545	156648	11278	62	67720
Греция
Дания	27950	5292	14838	–	493	7327
Израиль	31312	5041	20922	7	874	4467
Ирландия	17316	933	11502	1101	n(6)	3781
Исландия	1863	467	1063	17	8	308
Испания	116448	16016	70857	n(3)	4900	24676
Италия	134027	14533	90507	n(3)	115	28871
Канада	...	n(3)	12143	31941
Колумбия
Коста-Рика	–
Латвия	3606	795	1881	38	116	776
Литва	6189	1510	3093	150	–	1437
Люксембург	3421	467	2536	3	9	406
Мексика	124188	12549	81100	–	n(6)	30539

(окончание)

	Всего**	Из них				
		дошкольное образование (МСКО 0)	начальное общее, основное общее и среднее общее образование (МСКО 1, 2 и 3)	среднее профессиональное образование – программы подготовки квалифицированных рабочих, служащих (МСКО 4)	среднее профессиональное образование – программы подготовки специалистов среднего звена (МСКО 5)	высшее образование (МСКО 6, 7 и 8)
	(1)	(2)	(3)	(4)	(5)	(6)
Нидерланды	68361	4881	42336	–	217	20927
Новая Зеландия	12814	...	8649	585	327	3253
Норвегия	30914	6975	16876	178	189	6695
Польша	84101	14015	50263	746	3	19074
Португалия	20079	...	15199	п(3)	104	4777
Республика Корея	130353	...	91446	–	4014	34893
Словакия	10388	1420	6659	70	21	2217
Словения	5579	1083	3327	–	64	1105
США	1304488	...	779737	4579	п(6)	520171
Турция	111730	...	70609	–	п(6)	41121
Финляндия	21071	3900	12160	п(3)	–	5011
Франция	222619	26240	136387	616	13889	45487
Чехия	26592	3365	17271	22	32	5901
Чили	39030	5693	19571	–	1689	12077
Швейцария
Швеция	47139	11426	25264	244	277	9929
Эстония	3426	741	1803	45	–	837
Япония	232987	9972	145277	п(3,5,6)	11308	66431

* По России методология формирования показателя приведена в Методологических комментариях к разделу 5; по зарубежным странам – прямые расходы на образовательные организации.

** По зарубежным странам – расходы на МСКО 0–8, за исключением Бельгии, Новой Зеландии, Португалии, Республики Корея, США, Турции (в указанных странах – расходы на МСКО 1–8).

*** Государственные расходы.

11.5. ГОСУДАРСТВЕННЫЕ РАСХОДЫ НА ОБРАЗОВАНИЕ В РОССИИ, СТРАНАХ ОЭСР И СТРАНАХ БРИКС: 2021*

(миллионы долларов США; по паритету покупательной способности национальных валют)

	Всего**	Из них				
		дошкольное образование (МСКО 0)	начальное общее, основное общее и среднее общее образование (МСКО 1, 2 и 3)	среднее профессиональное образование – программы подготовки квалифицированных рабочих, служащих (МСКО 4)	среднее профессиональное образование – программы подготовки специалистов среднего звена (МСКО 5)	высшее образование (МСКО 6, 7 и 8)
	(1)	(2)	(3)	(4)	(5)	(6)
Россия (2023)***	229289	46006	102873	n(5)	14675	29454
Россия (2021)	198042	43497	85328	n(5)	12903	27432
Страны ОЭСР						
Австралия	69184	6892	50858	1221	1741	8473
Австрия	29701	3671	16510	42	1322	8156
Бельгия	37923	...	28358	n(3)	312	9254
Великобритания	156896	8433	128468	–	1519	18477
Венгрия	15197	2337	7928	338	111	4483
Германия	257682	51812	142402	5356	22	58089
Греция
Дания	24914	4060	13957	–	463	6434
Израиль	26129	3881	19208	...	582	2458
Ирландия	14821	816	10878	398	n(6)	2729
Исландия	1761	420	1032	16	8	286
Испания	96888	13373	63138	n(3)	3937	16441
Италия	116629	12464	86229	n(3)	112	17825
Канада	89513	n(3)	65961	...	7079	16473
Колумбия
Коста-Рика	7031	523	4891	–	n(6)	1617

(продолжение)

	Всего**	Из них				
		дошкольное образование (МСКО 0)	начальное общее, основное общее и среднее общее образование (МСКО 1, 2 и 3)	среднее профессиональное образование – программы подготовки квалифицированных рабочих, служащих (МСКО 4)	среднее профессиональное образование – программы подготовки специалистов среднего звена (МСКО 5)	высшее образование (МСКО 6, 7 и 8)
	(1)	(2)	(3)	(4)	(5)	(6)
Латвия	3229	741	1786	36	83	583
Литва	5449	1316	2942	138	–	1054
Люксембург	3327	459	2469	3	9	387
Мексика	101075	11077	69104	–	п(6)	20894
Нидерланды	57285	4223	37213	–	182	15667
Новая Зеландия	12168	1533	8036	484	217	1899
Норвегия	28952	6059	16390	127	154	6222
Польша	70978	11788	42973	482	2	15734
Португалия	16814	...	13396	п(3)	82	3337
Республика Корея	103872	...	86437	–	1230	16206
Словакия	9361	1277	6238	66	20	1761
Словения	4944	849	3086	–	42	967
США	926378	...	723934	1029	п(6)	201416
Турция	83477	...	53573	–	п(6)	29904
Финляндия	20547	3647	12124	п(3)	–	4776
Франция	190666	24666	123376	518	7758	34347
Чехия	23817	3080	15810	14	31	4882
Чили	26039	4717	16020	–	755	4547
Швейцария	34816	3050	22517	п(3)	п(6)	9429
Швеция	45227	10741	25214	244	277	8750

(окончание)

	Всего**	Из них				
		дошкольное образование (МСКО 0)	начальное общее, основное общее и среднее общее образование (МСКО 1, 2 и 3)	среднее профессиональное образование – программы подготовки квалифицированных рабочих, служащих (МСКО 4)	среднее профессиональное образование – программы подготовки специалистов среднего звена (МСКО 5)	высшее образование (МСКО 6, 7 и 8)
	(1)	(2)	(3)	(4)	(5)	(6)
Эстония	3163	662	1746	43	–	712
Япония	170769	7628	134655	n(3,5,6)	1970	26516
Страны БРИКС						
Бразилия	184135	30169	121970	n(3)	n(6)	31996
Египет	...	1313****	28372
Индия	297898	...	n(6)	153156
Иран*****	37242	139****	25911	1375	n(6)	9817
Китай
ОАЭ	18789	274	n(6)	3594
Саудовская Аравия	66616	...	n(6)	4835
Эфиопия
ЮАР	43926	...	37522	722	n(6)	5683

* По России – расходы консолидированного бюджета Российской Федерации и бюджетов государственных внебюджетных фондов; по зарубежным странам – расходы на образовательные организации, за исключением Египта, Индии, Ирана, ОАЭ (здесь и в табл. 11.7 в указанных странах – общие государственные расходы на образование).

** По зарубежным странам – расходы на МСКО 0–8, за исключением Бельгии, Португалии, Республики Корея, США, Турции, ЮАР (в указанных странах – расходы на МСКО 1–8). Здесь и далее (табл. 11.6, 11.7, 11.9, 11.10) в государственные расходы включены расходы из международных источников.

*** Здесь и далее (табл. 11.6–11.9) данные о государственных расходах за 2023 г. приведены на основании оценки НИУ ВШЭ (см. Методологические комментарии к разделу 5).

**** Расходы на МСКО 02.

***** Данные за 2020 г.

11.6. РАСХОДЫ НА ОБРАЗОВАНИЕ В ПРОЦЕНТАХ К ВАЛОВОМУ ВНУТРЕННЕМУ ПРОДУКТУ В РОССИИ И СТРАНАХ ОЭСР: 2021

	Всего*	Из них расходы		Из них				
		государственные	негосударственные	дошкольное образование (МСКО 0)	начальное общее, основное общее и среднее общее образование (МСКО 1, 2 и 3)	среднее профессиональное образование – программы подготовки квалифицированных рабочих, служащих (МСКО 4)	среднее профессиональное образование – программы подготовки специалистов среднего звена (МСКО 5)	высшее образование (МСКО 6, 7 и 8)
	(1)	(2)	(3)	(4)	(5)	(6)	(7)	(8)
Россия (2023)	4.2	3.6	0.6	0.8	1.7	n(7)	0.3	0.8
Россия (2021)	4.0	3.5	0.5	0.8**	1.6	n(7)	0.3	0.8
Австралия	6.5	4.4	2.1	0.7	3.9	0.1	0.2	1.7
Австрия	5.7	5.2	0.4	0.8	3.0	0.0	0.2	1.6
Бельгия	5.6	5.3	0.4	...	4.1	n(5)	0.0	1.5
Великобритания	6.6	4.3	2.3	0.4	4.1	–	0.1	2.0
Венгрия	4.8	4.1	0.7	0.7	2.4	0.1	0.0	1.5
Германия	5.7	5.0	0.7	1.1	3.0	0.2	0.0	1.3
Греция
Дания	6.8	6.1	0.7	1.3	3.6	–	0.1	1.8
Израиль	7.2	6.0	1.2	1.2	4.8	0.0	0.2	1.0
Ирландия	3.0	2.6	0.4	0.2	2.0	0.2	n(8)	0.7
Исландия	8.1	7.7	0.4	2.0	4.6	0.1	0.0	1.3
Испания	5.6	4.7	0.9	0.8	3.4	n(5)	0.2	1.2
Италия	4.5	4.0	0.6	0.5	3.1	n(5)	0.0	1.0
Канада	5.3	4.1	1.2	n(5)	3.2	...	0.6	1.5
Колумбия
Коста-Рика	...	5.8	–	n(8)	1.4
Латвия	5.2	4.7	0.5	1.1	2.7	0.1	0.2	1.1
Литва	4.8	4.2	0.6	1.2	2.4	0.1	–	1.1
Люксембург	3.9	3.8	0.1	0.5	2.9	0.0	0.0	0.5
Мексика	4.6	3.8	0.9	0.5	3.0	–	n(8)	1.1

(окончание)

	Всего*	Из них расходы		Из них				
		государственные	негосударственные	дошкольное образование (МСКО 0)	начальное общее и среднее общее образование (МСКО 1, 2 и 3)	среднее профессиональное образование – программы подготовки квалифицированных рабочих, служащих (МСКО 4)	среднее профессиональное образование – программы подготовки специалистов среднего звена (МСКО 5)	высшее образование (МСКО 6, 7 и 8)
	(1)	(2)	(3)	(4)	(5)	(6)	(7)	(8)
Нидерланды	5.8	4.8	0.9	0.4	3.6	–	0.0	1.8
Новая Зеландия	5.3	4.4	0.9	...	3.6	0.2	0.1	1.4
Норвегия	8.4	7.9	0.5	1.9	4.6	0.0	0.1	1.8
Польша	5.5	4.6	0.9	0.9	3.3	0.0	0.0	1.2
Португалия	5.0	4.2	0.8	...	3.8	n(5)	0.0	1.2
Республика Корея	5.2	4.1	1.1	...	3.6	–	0.2	1.4
Словакия	5.0	4.5	0.5	0.7	3.2	0.0	0.0	1.1
Словения	5.7	5.0	0.6	1.1	3.4	–	0.1	1.1
США	5.8	4.1	1.7	...	3.5	0.0	n(8)	2.3
Турция	4.2	3.1	1.1	...	2.7	–	n(8)	1.5
Финляндия	6.6	6.4	0.2	1.2	3.8	n(5)	–	1.6
Франция	6.1	5.2	0.9	0.7	3.7	0.0	0.4	1.2
Чехия	5.2	4.7	0.5	0.7	3.4	0.0	0.0	1.2
Чили	6.9	4.6	2.3	1.0	3.4	–	0.3	2.1
Швейцария	...	4.9
Швеция	7.1	6.9	0.3	1.7	3.8	0.0	0.0	1.5
Эстония	5.7	5.3	0.4	1.2	3.0	0.1	–	1.4
Япония	4.1	3.0	1.1	0.2	2.6	n(5,7,8)	0.2	1.2

* По зарубежным странам – расходы на МСКО 0–8, за исключением Бельгии, Новой Зеландии, Португалии, Республики Корея, США, Турции (в указанных странах – расходы на МСКО 1–8).

** Государственные расходы.

11.7. ГОСУДАРСТВЕННЫЕ РАСХОДЫ НА ОБРАЗОВАНИЕ В ПРОЦЕНТАХ К ВАЛОВОМУ ВНУТРЕННЕМУ ПРОДУКТУ В РОССИИ, СТРАНАХ ОЭСР И СТРАНАХ БРИКС: 2021

	Всего*	Из них				
		дошкольное образование (МСКО 0)	начальное общее, основное общее и среднее общее образование (МСКО 1, 2 и 3)	среднее профессиональное образование – программы подготовки квалифицированных рабочих, служащих (МСКО 4)	среднее профессиональное образование – программы подготовки специалистов среднего звена (МСКО 5)	высшее образование (МСКО 6, 7 и 8)
	(1)	(2)	(3)	(4)	(5)	(6)
Россия (2023)	3.6	0.7	1.6	n(5)	0.2	0.5
Россия (2021)	3.5	0.8	1.5	n(5)	0.2	0.5
Страны ОЭСР						
Австралия	4.4	0.4	3.3	0.1	0.1	0.5
Австрия	5.2	0.6	2.9	0.0	0.2	1.4
Бельгия	5.3	...	3.9	n(3)	0.0	1.3
Великобритания	4.3	0.2	3.5	–	0.0	0.5
Венгрия	4.1	0.6	2.1	0.1	0.0	1.2
Германия	5.0	1.0	2.8	0.1	0.0	1.1
Греция
Дания	6.1	1.0	3.4	–	0.1	1.6
Израиль	6.0	0.9	4.4	...	0.1	0.6
Ирландия	2.6	0.1	1.9	0.1	n(6)	0.5
Исландия	7.7	1.8	4.5	0.1	0.0	1.2
Испания	4.7	0.6	3.1	n(3)	0.2	0.8
Италия	4.0	0.4	2.9	n(3)	0.0	0.6
Канада	4.1	n(3)	3.0	...	0.3	0.8
Колумбия

(продолжение)

	Всего*	Из них				
		дошкольное образование (МСКО 0)	начальное общее, основное общее и среднее общее образование (МСКО 1, 2 и 3)	среднее профессиональное образование – программы подготовки квалифицированных рабочих, служащих (МСКО 4)	среднее профессиональное образование – программы подготовки специалистов среднего звена (МСКО 5)	высшее образование (МСКО 6, 7 и 8)
	(1)	(2)	(3)	(4)	(5)	(6)
Коста-Рика	5.8	0.4	4.0	–	n(6)	1.3
Латвия	4.7	1.1	2.6	0.1	0.1	0.8
Литва	4.2	1.0	2.3	0.1	–	0.8
Люксембург	3.8	0.5	2.8	0.0	0.0	0.4
Мексика	3.8	0.4	2.6	–	n(6)	0.8
Нидерланды	4.8	0.4	3.1	–	0.0	1.3
Новая Зеландия	5.1	0.6	3.3	0.2	0.1	0.8
Норвегия	7.9	1.7	4.5	0.0	0.0	1.7
Польша	4.6	0.8	2.8	0.0	0.0	1.0
Португалия	4.2	...	3.3	n(3)	0.0	0.8
Республика Корея	4.1	...	3.4	–	0.0	0.6
Словакия	4.5	0.6	3.0	0.0	0.0	0.9
Словения	5.0	0.9	3.1	–	0.0	1.0
США	4.1	...	3.2	0.0	n(6)	0.9
Турция	3.1	...	2.0	–	n(6)	1.1
Финляндия	6.4	1.1	3.8	n(3)	–	1.5
Франция	5.2	0.7	3.4	0.0	0.2	0.9
Чехия	4.7	0.6	3.1	0.0	0.0	1.0
Чили	4.6	0.8	2.8	–	0.1	0.8
Швейцария	4.9	0.4	3.2	n(3)	n(6)	1.3

(окончание)

	Всего*	Из них				
		дошкольное образование (МСКО 0)	начальное общее, основное общее и среднее общее образование (МСКО 1, 2 и 3)	среднее профессиональное образование – программы подготовки квалифицированных рабочих, служащих (МСКО 4)	среднее профессиональное образование – программы подготовки специалистов среднего звена (МСКО 5)	высшее образование (МСКО 6, 7 и 8)
	(1)	(2)	(3)	(4)	(5)	(6)
Швеция	6.9	1.6	3.8	0.0	0.0	1.3
Эстония	5.3	1.1	2.9	0.1	–	1.2
Япония	3.0	0.1	2.4	n(3,5,6)	0.0	0.5
Страны БРИКС						
Бразилия	5.3	0.9	3.5	n(3)	n(6)	0.9
Египет	2.0**	0.1***	1.7
Индия	4.3**	0.0***	3.1
Иран****	...	0.0***	2.2	0.1	n(6)	0.3
Китай	4.0**	0.2***	2.6	...	n(6)	0.8
ОАЭ	3.9**	...	2.9	0.0	n(6)	0.6
Саудовская Аравия	3.6	...	n(6)	0.3
Эфиопия
ЮАР	5.0	...	4.3	0.1	n(6)	0.7

* По зарубежным странам – расходы на МСКО 0–8, за исключением Бельгии, Португалии, Республики Корея, США, Турции, ЮАР (в указанных странах – расходы на МСКО 1–8).

** Источник информации – совместная публикация стран БРИКС “BRICS Joint Statistical Publication 2024”.

*** МСКО 02.

**** Данные за 2020 г.

11.8. ГОСУДАРСТВЕННЫЕ РАСХОДЫ НА ОБРАЗОВАНИЕ В ПРОЦЕНТАХ К ОБЩИМ ГОСУДАРСТВЕННЫМ РАСХОДАМ В РОССИИ, СТРАНАХ ОЭСР И СТРАНАХ БРИКС: 2021

	Всего*	Из них				
		дошкольное образование (МСКО 0)	начальное общее, основное общее и среднее общее образование (МСКО 1, 2 и 3)	среднее профессиональное образование – программы подготовки квалифицированных рабочих, служащих (МСКО 4)	среднее профессиональное образование – программы подготовки специалистов среднего звена (МСКО 5)	высшее образование (МСКО 6, 7 и 8)
	(1)	(2)	(3)	(4)	(5)	(6)
Россия (2023)	9.7	1.9	4.4	n(5)	0.6	1.2
Россия (2021)	10.0	2.2	4.3	n(5)	0.6	1.4
Страны ОЭСР						
Австралия	12.1	1.1	8.2	0.2	0.4	2.3
Австрия	9.8	1.2	5.3	0.0	0.4	2.9
Бельгия	10.2	...	7.4	n(3)	0.1	2.7
Великобритания	11.2	0.5	7.7	–	0.2	2.9
Венгрия	8.7	1.3	4.5	0.2	0.1	2.7
Германия	10.5	2.0	5.6	0.2	0.0	2.6
Греция
Дания	14.1	2.0	7.3	–	0.4	4.4
Израиль	15.2	2.2	11.0	0.0	0.4	1.5
Ирландия	12.3	0.6	8.2	0.3	n(6)	3.2
Исландия	15.7	3.7	9.0	0.1	0.1	2.8
Испания	9.7	1.3	6.2	n(3)	0.4	1.8
Италия	7.5	0.8	5.2	n(3)	0.0	1.5
Канада	9.1	n(2)	6.7	...	n(6)	2.4
Колумбия

(продолжение)

	Всего*	Из них				
		дошкольное образование (МСКО 0)	начальное общее, основное общее и среднее общее образование (МСКО 1, 2 и 3)	среднее профессиональное образование – программы подготовки квалифицированных рабочих, служащих (МСКО 4)	среднее профессиональное образование – программы подготовки специалистов среднего звена (МСКО 5)	высшее образование (МСКО 6, 7 и 8)
	(1)	(2)	(3)	(4)	(5)	(6)
Коста-Рика	13.5	1.0	9.4	–	n(6)	3.1
Латвия	10.3	2.4	5.9	0.1	0.3	1.6
Литва	11.4	2.7	6.1	0.3	–	2.3
Люксембург	8.7	1.2	6.4	0.0	0.0	1.0
Мексика	15.4	1.6	10.5	–	n(6)	3.3
Нидерланды	12.0	0.8	7.4	–	0.1	3.7
Новая Зеландия	12.3	1.4	7.3	0.5	0.3	2.8
Норвегия	14.6	2.7	7.7	0.1	0.1	3.9
Польша	10.6	1.7	6.3	0.1	0.0	2.5
Португалия	9.2	...	7.4	n(3)	0.0	1.8
Республика Корея	11.7	...	9.2	–	0.3	2.2
Словакия	10.6	1.4	7.0	0.1	0.0	2.1
Словения	10.8	1.7	6.8	–	0.1	2.2
США	10.3	...	6.8	0.0	n(6)	3.4
Турция	10.7	...	6.6	–	n(6)	4.1
Финляндия	11.7	2.0	6.9	n(3)	–	2.7
Франция	9.2	1.1	5.9	0.0	0.4	1.7
Чехия	10.1	1.4	6.8	0.0	0.0	1.9
Чили	14.9	2.5	8.6	–	0.5	3.3
Швейцария	13.8	1.2	9.0	n(3)	n(6)	3.6

(окончание)

	Всего*	Из них				
		дошкольное образование (МСКО 0)	начальное общее, основное общее и среднее общее образование (МСКО 1, 2 и 3)	среднее профессиональное образование – программы подготовки квалифицированных рабочих, служащих (МСКО 4)	среднее профессиональное образование – программы подготовки специалистов среднего звена (МСКО 5)	высшее образование (МСКО 6, 7 и 8)
	(1)	(2)	(3)	(4)	(5)	(6)
Швеция	15.4	3.3	8.2	0.2	0.2	3.5
Эстония	12.6	2.7	7.0	0.2	–	2.7
Япония	7.4	0.3	5.5	n(3,5,6)	0.2	1.5
Страны БРИКС						
Бразилия	12.8	2.2	8.2	n(3)	n(6)	2.4
Египет**
Индия	13.2	...	8.7	0.0	n(6)	4.5
Иран
Китай**	15.3
ОАЭ**
Саудовская Аравия
Эфиопия**
ЮАР	17.3	...	13.4	0.4	n(6)	3.5

* По зарубежным странам – расходы на МСКО 0–8, за исключением Бельгии, Португалии, Республики Корея, США, Турции, ЮАР (в указанных странах – расходы на МСКО 1–8).

** Источник информации – совместная публикация стран БРИКС “BRICS Joint Statistical Publication 2024”.

11.9. СООТНОШЕНИЕ ГОСУДАРСТВЕННЫХ И НЕГОСУДАРСТВЕННЫХ РАСХОДОВ НА ОБРАЗОВАНИЕ В РОССИИ И СТРАНАХ ОЭСР: 2021
(проценты)

	Всего*		Из них							
			дошкольное образование (МСКО 0)		начальное общее, основное общее и среднее общее образование (МСКО 1, 2 и 3)		среднее профессиональное образование – программы подготовки специалистов среднего звена (МСКО 5)		высшее образование (МСКО 6, 7 и 8)	
	Государ- ственные расходы	Негосудар- ственные расходы	Государ- ственные расходы	Негосудар- ственные расходы	Государ- ственные расходы	Негосудар- ственные расходы	Государ- ственные расходы	Негосудар- ственные расходы	Государ- ственные расходы	Негосудар- ственные расходы
	(1)	(2)	(3)	(4)	(5)	(6)	(7)	(8)	(9)	(10)
Россия (2023)	85.3	14.7	91.8	8.2	94.9	5.1	82.0**	18.0**	57.3	42.7
Россия (2021)	86.5	13.5	95.2	4.8	81.9**	18.1**	57.5	42.5
Австралия	68.1	31.9	64.8	35.2	83.6	16.4	66.1	33.9	32.5	67.5
Австрия	92.3	7.7	85.3	14.7	96.0	4.0	96.8	3.2	88.1	11.9
Бельгия	93.7	6.3	96.1	3.9	90.8	9.2	87.4	12.6
Великобритания	65.4	34.6	60.2	39.8	85.9	14.1	33.8	66.2	25.7	74.3
Венгрия	84.8	15.2	90.1	9.9	87.2	12.8	74.7	25.3	78.8	21.2
Германия	87.9	12.1	90.0	10.0	90.9	9.1	36.3	63.7	85.8	14.2
Греция
Дания	89.1	10.9	76.7	23.3	94.1	5.9	94.0	6.0	87.8	12.2
Израиль	83.4	16.6	77.0	23.0	91.8	8.2	66.5	33.5	55.0	45.0
Ирландия	85.6	14.4	87.4	12.6	94.6	5.4	n(9)	n(10)	72.2	27.8
Исландия	94.6	5.4	90.0	10.0	97.1	2.9	92.9	7.1	92.9	7.1
Испания	83.2	16.8	83.5	16.5	89.1	10.9	80.4	19.6	66.6	33.4
Италия	87.0	13.0	85.8	14.2	95.3	4.7	97.0	3.0	61.7	38.3
Канада	77.5	22.4	58.3	41.7	51.6	48.4
Колумбия
Коста-Рика
Латвия	89.6	10.4	93.3	6.7	95.0	5.0	71.8	28.2	75.1	24.9
Литва	88.0	12.0	87.1	12.9	95.1	4.9	–	–	73.3	26.7
Люксембург	97.2	2.8	98.1	1.9	97.4	2.6	99.4	0.6	95.2	4.8

(окончание)

	Всего*		Из них							
			дошкольное образование (МСКО 0)		начальное общее, основное общее и среднее общее образование (МСКО 1, 2 и 3)		среднее профессиональное образование – программы подготовки специалистов среднего звена (МСКО 5)		высшее образование (МСКО 6, 7 и 8)	
	Государ- ственные расходы	Негосудар- ственные расходы	Государ- ственные расходы	Негосудар- ственные расходы	Государ- ственные расходы	Негосудар- ственные расходы	Государ- ственные расходы	Негосудар- ственные расходы	Государ- ственные расходы	Негосудар- ственные расходы
	(1)	(2)	(3)	(4)	(5)	(6)	(7)	(8)	(9)	(10)
Мексика	81.4	18.6	88.3	11.7	85.2	14.8	n(9)	n(10)	68.4	31.6
Нидерланды	83.8	16.2	86.5	13.5	87.9	12.1	83.9	16.1	74.9	25.1
Новая Зеландия	83.0	17.0	92.9	7.1	66.3	33.7	58.4	41.6
Норвегия	93.7	6.3	86.9	13.1	97.1	2.9	81.2	18.8	92.9	7.1
Польша	84.4	15.6	84.1	15.9	85.5	14.5	71.7	28.3	82.5	17.5
Португалия	83.7	16.3	88.1	11.9	78.9	21.1	69.9	30.1
Республика Корея	79.7	20.3	94.5	5.5	30.6	69.4	46.4	53.6
Словакия	90.1	9.9	90.0	10.0	93.7	6.3	91.7	8.3	79.4	20.6
Словения	88.6	11.4	78.4	21.6	92.8	7.2	64.7	35.3	87.5	12.5
США	71.0	29.0	92.8	7.2	n(9)	n(10)	38.7	61.3
Турция	74.7	25.3	75.9	24.1	n(9)	n(10)	72.7	27.3
Финляндия	97.5	2.5	93.5	6.5	99.7	0.3	–	–	95.3	4.7
Франция	85.6	14.4	94.0	6.0	90.5	9.5	55.9	44.1	75.5	24.5
Чехия	89.6	10.4	91.5	8.5	91.5	8.5	96.5	3.5	82.7	17.3
Чили	66.7	33.3	82.9	17.1	81.9	18.1	44.7	55.3	37.6	62.4
Швейцария
Швеция	95.9	4.1	94.0	6.0	99.8	0.2	100	–	88.1	11.9
Эстония	92.3	7.7	89.4	10.6	96.8	3.2	–	–	85.1	14.9
Япония	73.3	26.7	76.5	23.5	92.7	7.3	17.4	82.6	39.9	60.1

* По зарубежным странам – расходы на МСКО 0–8, за исключением Бельгии, Новой Зеландии, Португалии, Республики Корея, США, Турции (в указанных странах – расходы на МСКО 1–8).

** Включая МСКО 4.

**11.10. ДИНАМИКА СООТНОШЕНИЯ ГОСУДАРСТВЕННЫХ И НЕГОСУДАРСТВЕННЫХ РАСХОДОВ
НА ОБРАЗОВАНИЕ В РОССИИ И СТРАНАХ ОЭСР***
(проценты)

	Государственные расходы				Негосударственные расходы			
	2015	2018	2020	2021	2015	2018	2020	2021
Россия	84.8	85.9	87.5	86.5	15.2	14.1	12.5	13.5
Австралия	...	66.8	70.5	68.1	...	33.2	29.5	31.9
Австрия	93.6	92.2	92.6	92.3	6.4	7.8	7.4	7.7
Бельгия	94.1	94.2	94.3	93.7	5.9	5.8	5.7	6.3
Великобритания	68.2	64.8	67.4	65.4	31.8	35.2	32.6	34.6
Венгрия	87.5	87.5	84.8	84.8	12.5	12.5	15.2	15.2
Германия	85.5	86.8	88.9	87.9	14.5	13.2	11.1	12.1
Греция
Дания	...	90.1	88.4	89.1	...	9.9	10.2	10.9
Израиль	79.5	78.5	82.3	83.4	20.5	21.5	17.7	16.6
Ирландия	84.1	85.2	85.1	85.6	15.9	14.8	14.9	14.4
Исландия	91.2	92.0	92.7	94.6	8.8	8.0	7.3	5.4
Испания	80.2	80.1	81.7	83.2	19.8	19.9	18.3	16.8
Италия	87.6	85.5	87.6	87.0	12.4	14.5	12.4	13.0
Канада	77.5	22.4
Колумбия	59.6	65.5	68.1	...	40.4	34.5	31.8	...
Коста-Рика
Латвия	92.3	88.3	87.4	89.6	7.7	11.7	12.6	10.4
Литва	86.9	87.3	88.3	88.0	13.1	12.7	11.7	12.0
Люксембург	97.3	96.8	97.2	97.2	2.7	3.2	2.8	2.8
Мексика	80.8	75.6	82.6	81.4	19.2	24.4	17.4	18.6
Нидерланды	82.6	82.0	82.2	83.8	17.4	18.0	17.8	16.2
Новая Зеландия	83.0	17.0

(окончание)

	Государственные расходы				Негосударственные расходы			
	2015	2018	2020	2021	2015	2018	2020	2021
Норвегия	95.7	95.2	94.1	93.7	4.3	4.8	5.9	6.3
Польша	88.3	...	86.9	84.4	11.7	...	13.1	15.6
Португалия	83.7	84.4	83.4	83.7	16.3	15.6	16.6	16.3
Республика Корея	69.7	73.6	78.9	79.7	30.3	26.4	21.1	20.3
Словакия	86.1	85.6	88.6	90.1	13.9	14.4	11.4	9.9
Словения	86.6	87.6	88.6	88.6	13.4	12.4	11.4	11.4
США	67.5	68.2	69.6	71.0	32.5	31.8	30.4	29.0
Турция	75.3	72.9	74.3	74.7	24.7	27.1	25.7	25.3
Финляндия	96.8	97.1	97.5	97.5	3.2	2.9	2.5	2.5
Франция	88.4	88.0	87.4	85.6	11.6	12.0	12.6	14.4
Чехия	91.9	89.4	90.1	89.6	8.1	10.6	9.9	10.4
Чили	67.9	63.1	67.9	66.7	32.1	36.9	32.1	33.3
Швейцария
Швеция	96.0	96.0	96.0	95.9	4.0	4.0	4.0	4.1
Эстония	86.6	90.4	91.9	92.3	13.4	9.6	8.1	7.7
Япония	73.3	26.7

* По зарубежным странам: данные за 2015, 2018, 2020 гг. – включая расходы, не распределенные по программам; данные за 2021 г. – расходы на МСКО 0–8, за исключением Бельгии, Новой Зеландии, Португалии, Республики Корея, США, Турции (в указанных странах – расходы на МСКО 1–8).

11.11. РАСХОДЫ НА ОБРАЗОВАНИЕ В РАСЧЕТЕ НА ОДНОГО ОБУЧАЮЩЕГОСЯ В РОССИИ И СТРАНАХ ОЭСР: 2021

(доллары США; по паритету покупательной способности национальных валют)

	Дошкольное образование (МСКО 0)	Начальное общее образование (МСКО 1)	Основное общее и среднее общее образование (МСКО 2, 3)	Среднее профессиональное образование – программы подготовки квалифицированных рабочих, служащих (МСКО 4)	Среднее профессиональное образование – программы подготовки специалистов среднего звена (МСКО 5)	Высшее образование (МСКО 6, 7 и 8)
	(1)	(2)	(3)	(4)	(5)	(6)
Россия (2023)	7519	n(4)	6056	n(6)	5424	16651
Россия (2021)	6087*	n(4)	5203	n(6)	5181	17028
Австралия	10770	12191	16498	9486	11834	27941
Австрия	13 406	15415	19049	4241	20953	24773
Бельгия	...	13987	17525	n(3)	16749	23311
Великобритания	7462	13797	14664	–	30044	33822
Венгрия	7937	8154	7981	9218	15079	23945
Германия	16578	12829	17077	15801	8447	21995
Греция
Дания	18660	15598	15067	–	15376	28188
Израиль	5864	11327	10464	644	6400	14900
Ирландия	16978	10959	12390	30714	n(6)	16700
Исландия	24548	16786	16068	18163	17019	17019
Испания	9848	10181	12541	n(3)	11771	16751
Италия	10912	13799	11739	n(3)	4633	13825
Канада	n(2)	12229**	18716	27596
Колумбия
Коста-Рика	n(6)	15868
Латвия	7946	7248	8536	11807	12950	13692
Литва	11339	8716	9074	15377	–	14231
Люксембург	25327	25584	29940	4908	10043	67496

(окончание)

	Дошкольное образование (МСКО 0)	Начальное общее образование (МСКО 1)	Основное общее и среднее общее образование (МСКО 2, 3)	Среднее профессиональное образование – программы подготовки квалифицированных рабочих, служащих (МСКО 4)	Среднее профессиональное образование – программы подготовки специалистов среднего звена (МСКО 5)	Высшее образование (МСКО 6, 7 и 8)
	(1)	(2)	(3)	(4)	(5)	(6)
Мексика	2804	2933	3130	–	n(6)	6903
Нидерланды	12871	12817	17909	–	14462	24026
Новая Зеландия	...	8967	10574	9253	11113	19300
Норвегия	25769	18037	19831	25293	22302	26432
Польша	9729	12661	9887	5702	3999	16111
Португалия	...	10469	12511	n(3)	5637	12572
Республика Корея	...	14873	19299	–	7304	15059
Словакия	8120	10223	9555	10 743	10932	17208
Словения	12572	12170	11831	–	8907	19776
США	...	15270	16301	15 332	n(6)	36274
Турция	...	4038	4305	–	n(6)	10657
Финляндия	18357	12067	13961	n(3)	–	20444
Франция	11001	10554	15112	12634	20114	20565
Чехия	9258	8838	14160	2342	30527	18034
Чили	7673	6347	6143	–	5358	12463
Швейцария
Швеция	17912	15037	14814	8983	6772	30395
Эстония	11223	10642	9314	10601	–	18967
Япония	9368	9928	12444	n(3,5,6)	14572	22050

* Государственные расходы.

** Включая расходы на МСКО 2.

11.12. ДИНАМИКА РАСХОДОВ НА ОБРАЗОВАНИЕ В РАСЧЕТЕ НА ОДНОГО ОБУЧАЮЩЕГОСЯ В РОССИИ И СТРАНАХ ОЭСР: МСКО 1–8

(доллары США; по паритету покупательной способности национальных валют)

	2015	2018	2020	2021
Россия	5433	5345	6341	6637
Австралия	12804	14073	15323	16285
Австрия	15048	16807	18170	19542
Бельгия	12964	14675	16753	17410
Великобритания	13449	15120	16634	17706
Венгрия	6471	8268	8825	10782
Германия	12172	14202	16172	17161
Греция	...	5650	6041	
Дания	...	15080	16593	17964
Израиль	...	9992	10530	11111
Ирландия	9860	11164	12518	13059
Исландия	11520	14522	15812	16581
Испания	9172	10324	11400	12426
Италия	9493	11406	11718	12760
Канада	13123	14801	15820	15974
Колумбия
Коста-Рика
Латвия	7659	7811	9156	9151
Литва	6418	7338	9851	10259
Люксембург	22710	23737	27412	30115
Мексика	3704	3590	3313	3513
Нидерланды	12803	14499	16042	17747
Новая Зеландия	8650	9490	11046	11264
Норвегия	15391	17974	18761	20642

(окончание)

	2015	2018	2020	2021
Польша	7467	8956	10745	11729
Португалия	9198	10370	11100	11752
Республика Корея	10881	13078	14254	15858
Словакия	8497	7775	10233	10963
Словения	8819	10407	12211	13205
США	16691	18593	19973	20387
Турция	...	5726	5425	5425
Финляндия	11536	12129	14062	14723
Франция	11178	12452	13883	14803
Чехия	7969	10523	12149	13136
Чили	4972	7349	7335	7544
Швейцария
Швеция	13841	15281	16435	17107
Эстония	8157	10241	11272	11708
Япония	12043	12141	13224	13323

(окончание)

	Образование	Искусство и гуманитарные науки	Социальные науки, журналистика и информация	Бизнес, управление и право	Естественные науки, математика и статистика	Информационно-коммуникационные технологии (ИКТ)	Инженерные, обрабатывающие и строительные отрасли	Сельское, лесное, рыболовное хозяйство и ветеринария	Здравоохранение и социальное обеспечение	Сервис	Общие программы и квалификации; специальности, не распределенные по областям образования
Люксембург	–	8.0	1.8	33.0	0.6	13.7	9.8	–	33.0	0.0	–
Мексика	–	2.4	0.1	29.6	1.7	8.4	38.6	2.0	6.2	11.0	–
Нидерланды	10.2	3.3	6.5	41.2	–	5.5	6.7	1.4	13.1	12.2	–
Новая Зеландия	4.1	17.9	4.0	23.6	2.5	11.1	8.7	4.8	14.4	7.7	1.1
Норвегия	2.8	18.6	0.5	4.7	0.2	8.9	47.7	0.1	1.2	15.3	–
Польша	43.0	–	–	2.1	–	0.7	2.1	–	52.1	–	–
Португалия	0.5	9.8	0.6	22.5	2.0	15.6	17.8	5.4	12.4	13.5	–
Республика Корея	4.9	13.7	0.3	10.0	0.6	4.9	25.3	1.3	18.5	20.4	–
Словакия	16.5	52.3	–	6.1	–	–	7.0	0.4	11.0	6.6	–
Словения	–	7.3	–	16.8	0.9	5.8	31.5	3.4	2.6	31.8	–
США	1.8	41.1	5.9	11.0	5.0	3.8	6.1	1.1	19.3	4.9	–
Турция	–	6.6	2.1	26.4	1.2	4.9	9.4	3.9	31.6	13.9	–
Финляндия
Франция	0.2	1.7	0.8	43.3	5.7	5.0	23.6	3.8	9.8	6.1	–
Чехия	–	100	–	–	–	–	–	–	–	–	–
Чили	12.5	1.8	0.1	23.8	0.7	3.7	19.1	2.5	24.4	11.3	–
Швейцария	6.0	22.3	6.3	0.0	0.0	1.4	11.2	0.0	52.8	–	–
Швеция	0.2	10.6	1.8	27.9	0.1	18.4	26.5	1.6	5.1	7.5	0.4
Эстония
Япония	8.0	10.6	3.8	12.5	–	...*	15.8	0.9	21.2	20.2	7.0

* Данные распределены по другим областям образования.

11.14. РАСПРЕДЕЛЕНИЕ ВЫПУСКНИКОВ С ВЫСШИМ ОБРАЗОВАНИЕМ ПО ПРОГРАММАМ БАКАЛАВРИАТА, СПЕЦИАЛИТЕТА, МАГИСТРАТУРЫ В РОССИИ И СТРАНАХ ОЭСР ПО ОБЛАСТЯМ ОБРАЗОВАНИЯ (МСКО 6, 7): 2022

(проценты)

	Образование	Искусство и гуманитарные науки	Социальные науки, журналистика и информация	Бизнес, управление и право	Естественные науки, математика и статистика	Информационно-коммуникационные технологии (ИКТ)	Инженерные, обрабатывающие и строительные отрасли	Сельское, лесное, рыболовное хозяйство и ветеринария	Здравоохранение и социальное обеспечение	Сервис	Общие программы и квалификации; специальности, не распределенные по областям образования
Россия (2023)	11.3	5.6	13.5	23.2	4.6	6.4	21.2	3.7	6.7	3.8	...
Россия (2022)	10.8	5.5	13.8	24.4	4.8	5.9	21.5	3.7	6.3	3.4	...
Австралия	8.4	9.3	7.7	30.3	5.9	6.9	7.6	0.6	22.5	0.8	0.0
Австрия	13.1	8.4	10.4	25.6	7.8	5.3	13.9	0.9	13.2	1.4	0.0
Бельгия	9.3	9.2	11.4	23.6	3.8	2.6	11.5	2.0	25.3	1.4	0.0
Великобритания	7.2	13.5	14.7	25.9	8.6	5.2	9.0	0.7	14.7	0.0	0.5
Венгрия	14.0	8.3	12.0	24.3	3.4	6.7	14.3	3.3	8.8	4.8	0.2
Германия	10.5	9.3	7.1	26.1	7.2	5.6	22.9	1.5	6.8	2.9	0.0
Греция	7.6	10.1	16.2	21.6	8.0	3.6	14.4	3.3	11.6	3.6	–
Дания	6.5	9.1	11.3	23.4	6.3	5.5	12.4	1.0	23.0	1.3	0.0
Израиль	23.3	7.1	16.9	21.5	4.4	6.0	9.0	0.4	11.2	0.0	–
Ирландия	8.4	10.2	6.5	25.7	7.7	8.9	9.0	1.3	17.6	2.7	1.8
Исландия	19.0	7.8	16.9	20.5	4.6	4.1	8.1	0.8	15.8	2.4	–
Испания	20.1	9.5	10.3	19.8	5.8	2.8	9.5	1.0	16.7	4.6	–
Италия	8.5	16.2	15.4	18.9	7.4	1.3	13.6	2.0	12.6	3.6	0.5
Канада	7.5	8.0	15.5	23.2	11.1	5.4	9.9	0.7	13.7	3.3	1.7
Колумбия	11.5	3.1	12.5	42.2	1.4	1.8	17.4	1.5	7.6	1.0	0.0
Коста-Рика	26.0	3.0	5.7	36.0	2.4	4.8	8.1	1.3	11.4	1.4	–
Латвия	7.9	9.2	11.4	26.1	3.4	5.3	12.3	1.4	16.6	6.4	–
Литва	6.1	9.5	9.3	26.3	4.2	5.0	14.2	2.3	21.2	1.8	0.0

(окончание)

	Образование	Искусство и гуманитарные науки	Социальные науки, журналистика и информатика	Бизнес, управление и право	Естественные науки, математика и статистика	Информационно-коммуникационные технологии (ИКТ)	Инженерные, обрабатывающие и строительные отрасли	Сельское, лесное, рыболовное хозяйство и ветеринария	Здравоохранение и социальное обеспечение	Сервис	Общие программы и квалификации; специальности, не распределенные по областям образования
Люксембург	15.5	8.6	11.1	45.4	4.2	6.3	6.3	0.1	1.5	1.1	–
Мексика	12.5	3.5	8.1	36.3	2.5	4.1	16.1	1.8	12.5	2.5	–
Нидерланды	8.1	7.7	15.9	27.7	6.2	4.5	9.4	1.0	14.7	4.8	0.0
Новая Зеландия	12.0	9.3	12.6	19.8	8.9	5.1	8.5	1.3	20.5	1.3	0.7
Норвегия	15.8	7.9	12.3	19.0	4.4	5.4	8.9	0.8	20.5	4.7	0.2
Польша	9.3	7.4	9.9	27.6	3.1	4.3	11.9	2.2	14.8	7.9	1.7
Португалия	4.3	9.6	12.1	21.6	6.1	1.8	19.4	2.0	17.3	5.7	0.0
Республика Корея	7.7	15.9	7.4	15.6	5.5	5.0	19.5	1.5	15.3	6.6	0.0
Словакия	14.3	6.5	10.5	20.5	4.4	5.0	11.8	2.2	18.0	6.9	–
Словения	12.4	7.0	11.7	18.8	7.4	4.6	15.6	2.7	15.2	4.7	–
США	8.0	8.9	15.3	21.5	8.9	5.7	7.0	0.9	20.5	3.2	–
Турция	10.7	13.4	13.5	18.5	3.3	1.3	15.5	1.7	17.2	4.8	0.0
Финляндия	6.8	9.6	6.5	20.3	4.3	8.0	16.7	2.0	21.1	4.6	–
Франция	5.4	10.9	9.1	27.8	14.5	3.7	10.4	0.7	14.3	3.0	0.1
Чехия	14.1	7.9	10.5	19.7	5.9	5.6	12.8	3.1	13.7	6.7	0.2
Чили	12.4	3.9	7.0	27.1	2.3	3.0	15.1	1.8	23.6	3.7	–
Швейцария	9.7	7.2	6.8	27.7	5.8	3.2	15.2	1.3	16.3	5.9	0.9
Швеция	16.3	5.5	14.3	13.6	4.1	4.4	16.1	0.6	23.5	1.6	–
Эстония	8.9	13.3	7.5	22.9	5.5	9.6	11.6	1.4	13.8	5.5	–
Япония	7.1	16.8	9.0	22.0	3.8	...*	17.2	3.1	10.5	2.5	8.1

* Данные распределены по другим областям образования.

11.15. УДЕЛЬНЫЙ ВЕС ИНОСТРАННЫХ СТУДЕНТОВ, АСПИРАНТОВ, ОРДИНАТОРОВ И АССИСТЕНТОВ-СТАЖЕРОВ В ОБЩЕЙ ИХ ЧИСЛЕННОСТИ В РОССИИ, СТРАНАХ ОЭСР И СТРАНАХ БРИКС: СРЕДНЕЕ ПРОФЕССИОНАЛЬНОЕ ОБРАЗОВАНИЕ ПО ПРОГРАММАМ ПОДГОТОВКИ СПЕЦИАЛИСТОВ СРЕДНЕГО ЗВЕНА И ВЫСШЕЕ ОБРАЗОВАНИЕ (МСКО 5, 6, 7 и 8): 2022

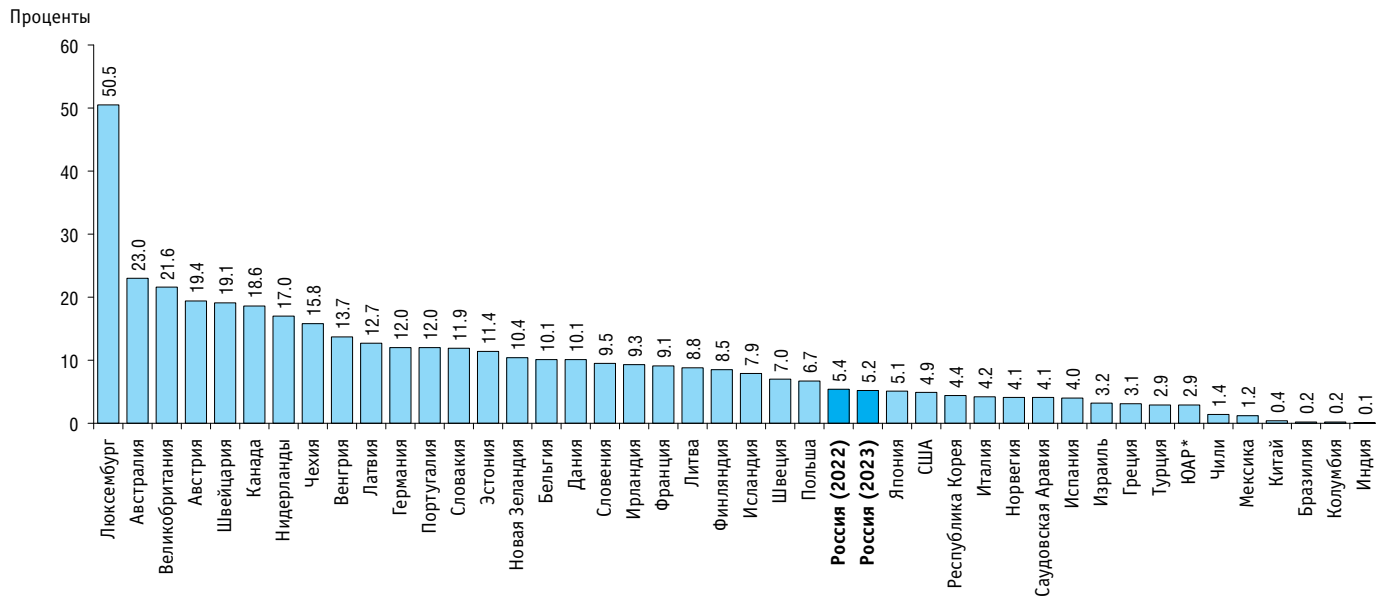

* Данные за 2021 г.

11.16. ОХВАТ ОБРАЗОВАНИЕМ НАСЕЛЕНИЯ В ВОЗРАСТЕ 6–29 ЛЕТ В РОССИИ И СТРАНАХ ОЭСР ПО ВОЗРАСТНЫМ ГРУППАМ: 2022
(проценты)

	Охват образованием населения в возрасте, лет			
	6–14	15–19	20–24	25–29
Россия (2023)	99.0	90.0	37.3	8.9
Россия (2022)	99.1	88.9	36.3	8.2
Австралия	98.9	84.9	51.8	25.0
Австрия	98.4	80.2	37.7	19.0
Бельгия	98.8	93.1	49.6	13.3
Великобритания	99.5	82.1	36.2	12.3
Венгрия	95.8	84.2	37.1	10.3
Германия	98.4	87.0	51.5	22.5
Греция	99.5	85.8	60.5	31.0
Дания	99.4	87.6	52.5	28.3
Израиль	96.5	66.3	22.6	19.2
Ирландия	99.9	91.6	45.1	12.5
Исландия	98.5	86.5	44.5	22.7
Испания	98.0	87.8	47.7	17.0
Италия	97.6	87.3	39.0	14.4
Канада	97.4	73.8	36.8	11.6
Колумбия	94.0	62.2	25.2	10.8
Коста-Рика	95.1	61.8	22.5	11.6
Латвия	98.5	92.0	47.0	15.2
Литва	100	95.0	45.4	11.2
Люксембург	99.0	77.7	19.7	5.7
Мексика	96.9	57.5	26.4	9.7
Нидерланды	99.6	92.1	55.5	17.6
Новая Зеландия	97.6	80.6	41.8	19.1

(окончание)

	Охват образованием населения в возрасте, лет			
	6–14	15–19	20–24	25–29
Норвегия	99.1	88.8	50.7	21.5
Польша	100	96.3	49.0	12.2
Португалия	100	90.7	40.0	10.5
Республика Корея	98.6	84.9	51.9	8.0
Словакия	97.0	86.1	33.8	6.6
Словения	98.8	94.9	57.1	12.9
США	96.8	81.6	34.1	13.4
Турция	98.8	72.5	48.8	31.5
Финляндия	97.8	87.9	51.2	29.9
Франция	99.9	87.9	40.2	8.2
Чехия	99.8	92.2	46.0	10.9
Чили	98.8	83.5	44.4	14.4
Швейцария	99.7	85.9	44.2	19.1
Швеция	99.4	87.5	48.4	27.9
Эстония	97.8	88.0	39.2	14.4
Япония	100

11.17. ОХВАТ ДЕТЕЙ ДОШКОЛЬНЫМ ОБРАЗОВАНИЕМ (МСКО О) В РОССИИ И СТРАНАХ ОЭСР: 2022
(проценты)

	Охват детей дошкольным образованием в возрасте, лет	
	до 3	3–5
Россия (2023)*	29.4	87.3
Россия (2022)*	28.3	86.8
Австралия	45.5	63.6
Австрия	21.4	90.6
Бельгия
Великобритания	19.4	67.4
Венгрия	4.2	92.6
Германия	39.6	93.0
Греция
Дания	53.8	96.7
Израиль	56.5	98.1
Ирландия	15.6	54.1
Исландия	49.1	96.2
Испания	41.8	96.6
Италия	4.8	90.4
Канада
Колумбия	12.0	74.8
Коста-Рика	2.3	61.2
Латвия	33.4	94.7
Литва	35.4	95.6
Люксембург	0.9	88.3
Мексика	3.5	62.9
Нидерланды	...	92.0
Новая Зеландия	40.5	54.5

(окончание)

	Охват детей дошкольным образованием в возрасте, лет	
	до 3	3–5
Норвегия	58.9	97.4
Польша	2.3	89.7
Португалия	...	95.2
Республика Корея	65.8	95.8
Словакия	4.1	78.6
Словения	46.5	92.6
США
Турция	0.8	47.9
Финляндия	35.5	86.6
Франция	3.5	99.8
Чехия	3.6	85.3
Чили	19.8	75.6
Швейцария	...	49.8
Швеция	47.3	95.1
Эстония	27.0	91.3
Япония	3.3	95.2

* Включая присмотр и уход за детьми.

**11.18. УДЕЛЬНЫЙ ВЕС ЖЕНЩИН В ОБЩЕЙ ЧИСЛЕННОСТИ УЧИТЕЛЕЙ (ПРЕПОДАВАТЕЛЕЙ) В РОССИИ,
СТРАНАХ ОЭСР И СТРАНАХ БРИКС: 2022**
(проценты)

	Дошкольное образование (МСКО 0)	Начальное общее образование (МСКО 1)	Основное общее образование (МСКО 2)	Среднее общее образование (МСКО 3)	Среднее профессиональное образование по программам подготовки специалистов среднего звена (МСКО 5)	Высшее образование (МСКО 6, 7 и 8)
	(1)	(2)	(3)	(4)	(5)	(6)
Россия (2023) *	99.8	99.3	n(4)	84.0	75.6	59.6
Россия (2022) *	99.7	99.3	n(4)	83.8	75.7	59.1
Страны ОЭСР						
Австралия	49.3
Австрия	97.2	91.9	71.8	55.6	52.1	43.5
Бельгия	95.6	82.5	67.1	62.2	83.7	48.6
Великобритания	93.4	86.3	65.1	...	n(6)	47.2
Венгрия	99.4	95.3	75.5	63.0	n(6)	42.3
Германия	94.1	87.3	66.3	57.3	32.4	41.3
Греция	...	75.0	68.8	58.3	–	37.3
Дания	92.7	67.1	60.6	50.7	43.9	45.7
Израиль	...	85.9	78.6	70.9	57.1	47.5
Ирландия	97.6	84.6	n(4)	68.4	n(6)	46.0
Исландия	91.3	82.0	82.0	...	n(6)	54.8
Испания	94.7	77.6	61.9	56.9	52.1	43.8
Италия	98.5	94.7	76.0	66.1**	–	38.9
Канада	...	75.1	n(2)	75.1	53.0	44.7
Колумбия	...	77.0	53.1	45.7	40.9	40.1

(продолжение)

	Дошкольное образование (МСКО 0)	Начальное общее образование (МСКО 1)	Основное общее образование (МСКО 2)	Среднее общее образование (МСКО 3)	Среднее профессиональное образование по программам подготовки специалистов среднего звена (МСКО 5)	Высшее образование (МСКО 6, 7 и 8)
	(1)	(2)	(3)	(4)	(5)	(6)
Коста-Рика	92.6	78.9	57.6	57.8	64.0	44.8
Латвия	98.9	92.5	83.3	79.6	63.5	53.2
Литва	98.9	96.4	82.3	77.7	–	57.0
Люксембург	92.5	74.3	60.0	52.2	48.9	35.6
Мексика	96.0	70.2	55.1	49.7	n(6)	44.1
Нидерланды	88.0	87.3	55.9	57.0	52.8	48.1
Новая Зеландия	97.1	84.6	67.5	60.8	54.3	53.9
Норвегия	90.4	74.2	74.4	56.1	46.1	50.0
Польша	98.2	87.5	76.0	65.4	63.4	48.1
Португалия	...	81.5	71.6	69.0	n(6)	46.2
Республика Корея	99.4	77.1	71.9	56.7	46.8	35.4
Словакия	99.6	88.6	79.1	71.1	60.5	46.5
Словения	96.5	88.4	n(2)	65.9	38.5	48.1
США	...	87.5	66.9	58.4	n(6)	51.3**
Турция	...	64.8	59.2	51.7	42.6	46.3
Финляндия	...	79.9	73.8	61.0	–	52.8
Франция	91.3	84.4	60.1	60.0	56.5	43.3
Чехия	99.4	94.0	76.9	59.2	59.2	37.9
Чили	98.6	81.4	69.1	57.1
Швейцария	96.7	83.5	56.9	46.3	–	37.2

(окончание)

	Дошкольное образование (МСКО 0)	Начальное общее образование (МСКО 1)	Основное общее образование (МСКО 2)	Среднее общее образование (МСКО 3)	Среднее профессиональное образование по программам подготовки специалистов среднего звена (МСКО 5)	Высшее образование (МСКО 6, 7 и 8)
	(1)	(2)	(3)	(4)	(5)	(6)
Швеция	96.4	81.5	65.2	54.1	45.7	47.3
Эстония	99.3	90.1	81.9	69.7	–	48.8
Япония	96.9	63.9	43.5	31.7**	50.1**	24.5**
Страны БРИКС						
Бразилия	95.8	87.5	65.8	56.8	44.2	46.7
Египет	...	66.8	54.6	47.4	...	50.6
Индия	...	55.7	49.8	44.5	–	43.5
Иран
Китай	...	72.4	59.9	55.9
ОАЭ
Саудовская Аравия	...	53.4	49.4	50.7	27.3	43.1
Эфиопия	...	46.1
ЮАР	61.1	60.1

* Данные по персоналу (без учета внешних совместителей и работающих по договорам гражданско-правового характера): воспитателям (включая старших воспитателей) организаций, осуществляющих образовательную деятельность по образовательным программам дошкольного образования, присмотр и уход за детьми (МСКО 0); учителям организаций, осуществляющих образовательную деятельность по образовательным программам начального, основного и среднего общего образования (МСКО 1, 2 и 3); преподавателям и мастерам производственного обучения, осуществляющим образовательную деятельность по образовательным программам среднего профессионального образования – программам подготовки специалистов среднего звена (МСКО 5); профессорско-преподавательскому составу, осуществляющему образовательную деятельность по образовательным программам высшего образования – программам бакалавриата, специалитета, магистратуры (МСКО 6 и 7).

** Включая МСКО 4.

**11.19. ЧИСЛЕННОСТЬ ОБУЧАЮЩИХСЯ В РАСЧЕТЕ НА ОДНОГО УЧИТЕЛЯ (ПРЕПОДАВАТЕЛЯ)
В РОССИИ, СТРАНАХ ОЭСР И СТРАНАХ БРИКС: 2022***
(человек)

	Дошкольное образование (МСКО 0)	Начальное общее образование (МСКО 1)	Основное общее образование (МСКО 2)	Среднее общее образование (МСКО 3)**	Среднее профессиональное образование по программам подготовки специалистов среднего звена (МСКО 5)	Высшее образование (МСКО 6, 7 и 8)
	(1)	(2)	(3)	(4)	(5)	(6)
Россия (2023)	13	n(4)	n(4)	20	18	13***
Россия (2022)	13	n(4)	n(4)	20	17	13***
Страны ОЭСР						
Австралия	...	14	n(4)	12	...	20
Австрия	12	13	9	10	9	15
Бельгия	13	12	9	10	17	23
Великобритания	32	19	17	16	n(6)	14
Венгрия	13	11	11	11	n(6)	11
Германия	7	15	13	12	12	11
Греция	...	8	8	10	–	49
Дания	8	12	11	11	26	15
Израиль	19	15	13	...	12	17
Ирландия	3	13	n(4)	12
Исландия	...	10	10	...	n(6)	9
Испания	11	12	11	11	11	13
Италия	11	11	11	11	–	20
Канада	...	16	n(2)	12	...	22
Колумбия	...	23	27	25	24	28
Коста-Рика	10	11	13	14

(продолжение)

	Дошкольное образование (МСКО 0)	Начальное общее образование (МСКО 1)	Основное общее образование (МСКО 2)	Среднее общее образование (МСКО 3)**	Среднее профессиональное образование по программам подготовки специалистов среднего звена (МСКО 5)	Высшее образование (МСКО 6, 7 и 8)
	(1)	(2)	(3)	(4)	(5)	(6)
Латвия	9	12	9	10	14	16
Литва	9	15	10	10	–	13
Люксембург	9	8	10	8	9	4
Мексика	17	24	30	25	n(6)	17
Нидерланды	16	16	15	15	15	14
Новая Зеландия	4	16	16	12	14	16
Норвегия	9	10	8	10	16	9
Польша	13	12	10	12	28	13
Португалия	...	12	9	9****	n(6)	15
Республика Корея	8	16	13	11
Словакия	11	14	15	14	8	12
Словения	14	10	n(2)	15	11	11
США	...	14	15	15	n(6)	13****
Турция	...	18	14	14	42	18
Финляндия	8	13	9	15	–	14
Франция	22	18	15	14	11	20
Чехия	12	17	12	10	10	17
Чили	20	18	19	19
Швейцария*****	18	15	12	12	–	14
Швеция	13	13	11	14	11	10
Эстония	8	12	10	14	–	11
Япония	12	15	13	11*****

(окончание)

	Дошкольное образование (МСКО 0)	Начальное общее образование (МСКО 1)	Основное общее образование (МСКО 2)	Среднее общее образование (МСКО 3)**	Среднее профессиональное образование по программам подготовки специалистов среднего звена (МСКО 5)	Высшее образование (МСКО 6, 7 и 8)
	(1)	(2)	(3)	(4)	(5)	(6)
Страны БРИКС						
Бразилия	15	23	22	24	4	27
Египет						
Индия	9	28	19	...	–	...
Иран						
Китай	15	16	13	...	25	19
ОАЭ						
Саудовская Аравия	...	14	13	...	81	18
Эфиопия						
ЮАР

* По России: в части МСКО 0 – данные по воспитателям (включая старших воспитателей), в части МСКО 5 – включая данные по мастерам производственного обучения.

** По зарубежным странам – общие программы МСКО 3, за исключением Канады, Португалии, Швеции, Японии.

*** МСКО 6 и 7.

**** Включая МСКО 4.

***** Данные по государственным организациям.

11.20. СРЕДНИЙ РАЗМЕР КЛАССА В РОССИИ И СТРАНАХ ОЭСР: 2022

(человек)

	Начальное общее образование (МСКО 1)			Основное общее образование (МСКО 2)		
	Всего	Государственные и муниципальные организации	Частные организации	Всего	Государственные и муниципальные организации	Частные организации
Россия (2023) *	22	22	16	21	21	15
Россия (2022) *	22	22	15	21	21	14
Австралия	23	23	24	20	22	19
Австрия	18	18	19	21	21	21
Бельгия
Великобритания	26	27	24	24	25	23
Венгрия	22	22	20	21	21	21
Германия	21	21	20	23	23	22
Греция	17	17	21	21	21	24
Дания	19	20	17	20	21	19
Израиль	26	26	25	28	29	24
Ирландия	...	23
Исландия	18	19	15	20	20	15
Испания	21	20	23	25	24	26
Италия	18	18	18	20	20	21
Канада
Колумбия	22	24	17	29	31	23
Коста-Рика	15	15	16	30	32	19

(продолжение)

	Начальное общее образование (МСКО 1)			Основное общее образование (МСКО 2)		
	Всего	Государственные и муниципальные организации	Частные организации	Всего	Государственные и муниципальные организации	Частные организации
Латвия	17	17	13	18	17	24
Литва	18	18	14	20	21	18
Люксембург	16	15	22	18	18	21
Мексика	24	24	18	26	26	21
Нидерланды
Новая Зеландия
Норвегия	–	–	–	–	–	–
Польша	17	18	12	18	19	13
Португалия	20	20	19	21	21	23
Республика Корея	22	22	28	26	26	25
Словакия	18	18	18	20	20	19
Словения	19	19	19	21	21	17
США	23	24	18	24	24	17
Турция	19	19	18	19	19	21
Финляндия	22	21	25	26	25	27
Франция	19	20	15	22	22	15
Чехия	31	28	32	32	30	33
Чили	...	19	19	...

(окончание)

	Начальное общее образование (МСКО 1)			Основное общее образование (МСКО 2)		
	Всего	Государственные и муниципальные организации	Частные организации	Всего	Государственные и муниципальные организации	Частные организации
Швейцария	21	21	19	22	22	22
Швеция	19	19	16	19	19	16
Эстония	27	27	28	32	32	33
Япония	18	23	24	20	22	19

* Данные без отдельных организаций и классов для обучающихся с умственной отсталостью (интеллектуальными нарушениями).

МЕТОДОЛОГИЧЕСКИЕ КОММЕНТАРИИ

Статистические данные по зарубежным странам базируются на следующих источниках: OECD (2024), Education at a Glance 2024: OECD Indicators, OECD Publishing, Paris, <https://doi.org/10.1787/c00cad36-en>; OECD Data Explorer, <https://data-explorer.oecd.org/>; UNESCO Institute for Statistics (UIS), <https://data.uis.unesco.org>.

При межстрановых сравнениях российская система образования представлена в соответствии со ступенями образования Международной стандартной классификации образования (МСКО 2011), используемой для получения сопоставимых данных о ключевых параметрах систем образования различных стран.

Соотношение ступеней образования в Международной стандартной классификации образования и российской системе образования

Уровень по МСКО 2011	Эквивалент в российской системе образования
<p>МСКО 0 – ОБРАЗОВАНИЕ ДЕТЕЙ МЛАДШЕГО ВОЗРАСТА (ISCED 0 – Early childhood education)</p> <p>Программы имеют образовательную направленность и, как правило, разрабатываются на основе комплексного подхода для поддержания познавательного, физического, социального и эмоционального развития и для знакомства детей младшего возраста с организованным обучением в отрыве от семейной обстановки; рассчитаны на детей, не достигших возраста для поступления на уровень МСКО 1.</p> <p>Выделяются программы развития детей младшего возраста (МСКО 01) и программы дошкольного образования (МСКО 02). Первые имеют образовательный компонент, ориентированный на детей в возрасте 0–2 лет, вторые разработаны для детей от 3 лет и до поступления на уровень МСКО 1.</p> <p>Программы обычно реализуются на базе учреждения/организации для группы детей. Продолжительность программ составляет не менее 2 часов в день в течение 100 дней в году</p>	<p>Дошкольное образование – программы дошкольного образования (включая присмотр и уход за детьми без реализации образовательных программ дошкольного образования)</p>
<p>МСКО 1 – НАЧАЛЬНОЕ ОБРАЗОВАНИЕ (ISCED 1 – Primary education)</p> <p>Программы, как правило, направлены на обучение основным навыкам чтения, письма и математики (т. е. грамотность и счет) и на создание серьезной основы для изучения и понимания основных областей знания, развития личности и социального развития, подготовки к обучению на уровне МСКО 2. Обучение направлено на получение образования на основном уровне сложности с минимальной специализацией, если таковая имеется. Требование к поступлению – достижение типичного или установленного законом возраста (в большинстве стран – не менее 5 лет и не более 7 лет).</p> <p>Продолжительность обучения составляет 6 лет, однако может варьировать от 4 до 7 лет.</p> <p>Обычно учебный процесс обеспечивает один учитель</p>	<p>Начальное общее образование</p>

(продолжение)

Уровень по МСКО 2011	Эквивалент в российской системе образования
<p>МСКО 2 – ПЕРВЫЙ ЭТАП СРЕДНЕГО ОБРАЗОВАНИЯ (ISCED 2 – Lower secondary education)</p> <p>Соответствующие программы, как правило, основываются на учебных результатах предыдущего уровня. Обычно цель образования заключается в том, чтобы заложить основы для обучения в течение всей жизни и развития личности. На уровне МСКО 2 особое значение придается предметно-ориентированному обучению.</p> <p>Этот уровень требует завершения уровня МСКО 1 или способности осваивать содержание уровня путем сочетания уже полученного образования с жизненным и трудовым опытом.</p> <p>Обучение на уровне МСКО 2 заканчивается спустя 8–11 лет с начала обучения на уровне МСКО 1, и его совокупная продолжительность составляет, как правило, 9 лет</p>	<p>Основное общее образование</p>
<p>МСКО 3 – ВТОРОЙ ЭТАП СРЕДНЕГО ОБРАЗОВАНИЯ (ISCED 3 – Upper secondary education)</p> <p>Программы уровня, как правило, рассчитаны на завершение среднего образования, обеспечивающего подготовку к третичному образованию или обучению навыкам, позволяющим найти работу.</p> <p>Уровень МСКО 3 представлен программами общего образования и профессионально-технического образования.</p> <p>Обучение на втором этапе среднего образования обычно составляет 11–13 лет с начала обучения на уровне МСКО 1. Требуется завершение первого этапа среднего образования (уровень МСКО 2) или способность изучать программы уровня МСКО 3 путем сочетания как уже полученного образования, так и жизненного и трудового опыта</p>	<p>Среднее общее образование; среднее профессиональное образование – программы подготовки квалифицированных рабочих, служащих на базе основного общего образования</p>

(продолжение)

Уровень по МСКО 2011	Эквивалент в российской системе образования
<p>МСКО 4 – ПОСЛЕСРЕДНЕЕ НЕТРЕТИЧНОЕ ОБРАЗОВАНИЕ (ISCED 4 – Post-secondary non-tertiary education)</p> <p>Послесреднее нетретичное образование направлено на приобретение учебного опыта обучающимися на базе среднего образования и на подготовку к выходу на рынок труда, а также на получение третичного образования. Оно обеспечивает индивидуальное приобретение знаний, навыков и компетенций на уровне ниже третичного. Соответствующие программы, как правило, разрабатываются для обучения лиц, завершивших обучение на уровне МСКО 3 и получивших квалификации, обеспечивающие доступ к третичному образованию или трудоустройство, если квалификация уровня МСКО 3 не дает такого доступа.</p> <p>Программы уровня МСКО 4 не рассматриваются как третичное образование и, как правило, имеют профессионально-техническую направленность или ориентированы непосредственно на рынок труда.</p> <p>Для поступления на программы данного уровня требуется завершение программ уровня МСКО 3.</p> <p>Программы уровня МСКО 4 несколько сложнее, чем программы уровня МСКО 3, но их содержание более специализировано или детализировано. Вместе с тем эти программы менее сложные по сравнению с программами третичного уровня</p>	<p>Среднее профессиональное образование – программы подготовки квалифицированных рабочих, служащих на базе среднего общего образования</p>
<p>МСКО 5 – КОРОТКИЙ ЦИКЛ ТРЕТИЧНОГО ОБРАЗОВАНИЯ (ISCED 5 – Short-cycle tertiary education)</p> <p>Программы уровня предназначены для предоставления участникам профессиональных знаний и развития профессиональных навыков и компетенций. Как правило, они связаны с практикой, профессиональной ориентацией и подготовкой обучающихся к выходу на рынок труда, но также открывают путь к другим программам третичного образования. Академические программы третичного образования, которые ниже программ бакалавриата или равнозначны им, также относятся к уровню МСКО 5.</p> <p>Для поступления на программы данного уровня требуется успешное завершение уровней МСКО 3 и 4, обеспечивающих доступ к третичному образованию.</p> <p>Минимальная продолжительность программ – 2 года, но не более 3 лет</p>	<p>Среднее профессиональное образование – программы подготовки специалистов среднего звена (включая программы на базе основного общего образования)</p>

Уровень по МСКО 2011	Эквивалент в российской системе образования
<p>МСКО 6 – БАКАЛАВРИАТ ИЛИ ЕГО ЭКВИВАЛЕНТ (ISCED 6 – Bachelor’s or equivalent level)</p> <p>Программы уровня часто предназначены для приобретения участниками академических и (или) профессиональных знаний, навыков и компетенций, ведущих к получению ими первой степени или равнозначной квалификации. Программы этого уровня, как правило, имеют теоретическую основу, но могут включать практические компоненты, характеризуются высоким уровнем исследований и (или) имеют лучшую профессиональную практику.</p> <p>Обычно для поступления на программы этого уровня требуется успешное завершение программ уровней МСКО 3 или 4, обеспечивающих доступ к третичному образованию.</p> <p>Продолжительность программ составляет от 3 до 4 лет очного обучения.</p> <p>Программы этого уровня, как правило, ведут к присвоению первых степеней и равнозначных квалификаций третичного образования</p>	<p>Высшее образование – программы бакалавриата</p>
<p>МСКО 7 – МАГИСТРАТУРА ИЛИ ЕЕ ЭКВИВАЛЕНТ (ISCED 7 – Master’s or equivalent level)</p> <p>Программы уровня часто предназначены для предоставления участникам расширенных академических и (или) профессиональных знаний, развития навыков и компетенций, обеспечивающих получение второй степени третичного образования или равнозначной квалификации. Программы этого уровня могут иметь существенную исследовательскую составляющую, но еще не ведут к присвоению квалификации доктора наук (PhD).</p> <p>Для поступления обычно требуется успешное завершение программ уровней МСКО 6 или 7</p>	<p>Высшее образование – программы специалитета, программы магистратуры</p>
<p>МСКО 8 – ДОКТОРАНТУРА ИЛИ ЕЕ ЭКВИВАЛЕНТ (ISCED 8 – Doctoral or equivalent level)</p> <p>Программы уровня разработаны для приобретения продвинутой квалификации в области научных исследований. Они рассчитаны на проведение углубленного самостоятельного исследования и завершаются после представления и защиты диссертации или равнозначной письменной работы, заслуживающей публикации и вносящей значительный вклад в расширение знаний в соответствующей области.</p> <p>Поступление на такие программы обычно требует успешного завершения программ МСКО 7.</p> <p>Продолжительность программ составляет не менее 3 лет в эквиваленте очного обучения при совокупной продолжительности очного обучения по программам третичного образования не менее 7 лет</p>	<p>Высшее образование – программы подготовки научных и научно-педагогических кадров в аспирантуре (адъюнктуре), программы ординатуры, программы ассистентуры-стажировки</p>

ИНДИКАТОРЫ ОБРАЗОВАНИЯ: 2025

Статистический сборник

Редактор *О. М. Герасимова*

Дизайн: *А. Г. Севоднева, И. В. Цыганков*

Компьютерный макет: *Н. Г. Шабанова*

Подписано в печать 19.11.2024. Формат 60х90 ¹/₁₆. Бумага мелованная.
Печ. л. 28.25. Уч.-изд. л. 27.3. Тираж 250 экз. Заказ № 73467.

Национальный исследовательский университет «Высшая школа экономики»

Отпечатано в ООО «Типография ИРМ-1»
140000, Московская область, г. Люберцы, Инициативная ул., 38
Тел.: +7 (495) 740-00-77

По вопросам приобретения сборника обращаться
в Институт статистических исследований и экономики знаний НИУ ВШЭ:
101000, Москва, Мясницкая ул., 20
Тел.: +7 (495) 621-28-73
issek.hse.ru
issek@hse.ru

Для заметок

ИНСТИТУТ СТАТИСТИЧЕСКИХ ИССЛЕДОВАНИЙ И ЭКОНОМИКИ ЗНАНИЙ НИУ ВШЭ



АДРЕС: 101000, МОСКВА, МЯСНИЦКАЯ УЛ., 20

ТЕЛ.: +7 (495) 621-28-73

ISSEK.HSE.RU

ISSEK@HSE.RU